

# Haier

## HW-SA201ABK

Operation & Installation Manual

Manuel d'utilisation et d'installation

Bedienungs- und Installationshandbücher

Manuale di Operazione & Installazione

Manual de Operación & Instalación

Manual de Operação e Instalação

Gebruiks- en installatiehandleiding

Instrukcja obsługi i instalacji

Betjenings - og installationsmanual

Návod k obsluze a instalaci

Kezelési és telepítési kézikönyv

English

Français

Deutsch

Italiano

Español

Português

Nederlands

Język polski

Dansk

čeština

Mađar

- Please read this operation manual before using the wired controller.
- Please keep this manual carefully and safely.
- This manual was originally written in English. All other versions are translations of the original.

UK  
CA



# HW-SA201ABK

## Operation & Installation Manual

### **CONTENT**

Parts and Functions .....	1
Operation .....	7
Wired Controller Wiring Instruction .....	26

### **Ver: A**

- Please read this operation manual before using the wired controller.
- Please keep this manual carefully and safely.

# Parts and Functions

---

## Interface Display

---

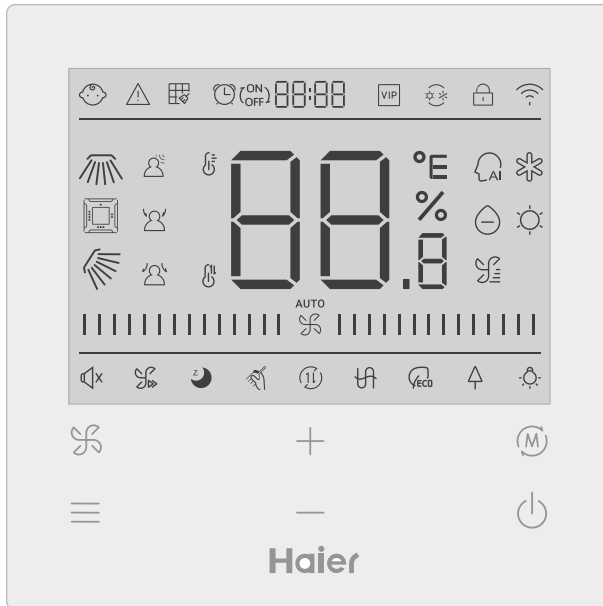





# Parts and Functions

---



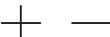



## Key

---

	Fan speed adjustment key key in the main interface, return key in other interface
	Menu key in the main interface, set key in other interface.
	Press this key to adjust temperature in the main Interface and other parameter value in other interface. And the key is also used for function switching.
	Mode key in the main interface, OK key in other interface.
	On/Off key













## Icon

---

	Child Lock: This icon will be displayed only when child lock function is set.
	Error icon
	Filter Cleaning
	Timer ON/OFF
	VIP
	Mode conflict















# Parts and Functions

---

	Lock/Central
	Wi-Fi icon
	Left/Right Swing (Only valid for part of models)
	Four-way cassette swing ( Only valid for part of models)
	Up/Down Swing
	Motion sensing
	Motion sensing follow
	Motion sensing evade
	ROOM /SET temperature display
	Auto mode
	Cooling mode
	Dry mode

# Parts and Functions

---

	Heating mode
	Fan mode
	Fan speed
	Quiet: This icon will be displayed only when quiet function is set.
	Turbo: This icon will be displayed only when turbo function is set.
	Sleeping: This icon is displayed when sleeping is set, and remaining time of sleeping is displayed by  OFF  .
	Self-cleaning
	Heat Reclaim Ventilation
	Heater
	Energy Saving: This icon will be displayed only when energy saving function is set
	Health : This icon will be displayed only when health function is set.
	LED on panel







Note: Each function is usually only applicable to some models.

# Parts and Functions

---

## Fan speed

---

(1) Fan speed( only valid for part models)	
	Breeze Fan Speed
	Low Fan Speed
	Medium Fan Speed
	High Fan Speed
	Super Fan Speed
	Auto Fan Speed

# Parts and Functions



(2) Fan speed( only valid for part models)	
☞	Seven gear
☞	Sixth gear
☞	Fifth gear
☞	Fourth gear
☞	Third gear
☞	Second gear
☞	First gear
AUTO ☞	Auto

# Operation

---

## Initialization





---

(1) The wired controller will display all the icons after being powered on or reset, then it gets into the initializing process. The controller will display in sequence as follows :  (middle of the top) →  (middle of the top), the indicator light (the bottom-right corner) flashes all the time until the initialization ends.

(2) If the wired controller can't communicate with the indoor unit PCB normally after powering on, the initialization will be finished in 4 minutes, and then the communication malfunction can be checked from the malfunction inquiry function.

## Backlight time

---

(1) In the state of off , when the backlight is lit up, long press  key and  key for 5 seconds to set backlight time, the parameter value is displayed in the upper left corner. Press  or  key to switch parameter between 00(means backlight always on)/15S/30S/60S and confirm by pressing the Mode key.

(2) The backlight time is fixed for 15 seconds when the controller is turned off.





















# Operation

---

## Extra function

---

Press MENU key to enter function circulation, use  $\oplus$  or  $\ominus$  key to switch between different functions. The function circulation is as follows (functions that are not valid for some models do not participate in the circulation, please refer to the function description of the indoor unit):

 (Up/Down swing) →  (four-way cassette swing) →  (Left/Right swing) →   
(Filter cleaning, Only participate in the circulation when there is a filter reminder) →  (ON/OFF)  (Timer) →  (Quiet) →  (Turbo) →  (Sleeping) →   
(Self-cleaning) →  (HRV) →  (Heater) →  (Energy saving) →   
(Health) →  (LED on panel) →  (Motion sensing) →  (Motion sensing follow) →  (Motion sensing evade) →  (Health airflow up) →   
(Health airflow down) → 10°C (10°C heating, Valid only in heating mode) →  (Up/Down swing)...



When you select a function, the corresponding icon flashes, then you can use MODE key to set/cancel function or use menu key enter the corresponding function setting interface

# Operation

---

## Swing



---



(1) Press MENU key, you will enter function circulation, use  $\oplus$  or  $\ominus$  key to switch between different functions. Switch to the Up/Down swing  or Left/Right swing  , then press MODE key to enter the setting of swing angle (only valid for part of models). At this time you can use  $\oplus$  or  $\ominus$  key to adjust the swing angle. After adjustment, press MODE key to exit the setting.

(2) After adjustment, if there is no operation within 10 seconds or press FAN key, it will quit swing setting interface and previous changes are valid.

## Four-way cassette swing ( Only valid for part of models)

---

(1) four-way cassette swing, the icon  and the icon  will be displayed in the main interface.

(2) Press MENU key to function circulation, use  $\oplus$  or  $\ominus$  key to select the four-way cassette swing. Now, the deflector  and the angle  will be flashing at the same time.

Press MODE key to enter the setting of four-way cassette swing, and then press the MENU key to select the deflector 1,2,3,4 as well as the simultaneous control, use  $\oplus$  or  $\ominus$  key to adjust the swing angle, press MODE key to confirm and exit the settings.



(3) After adjustment, if there is no operation within 10 seconds or press FAN key, it will quit swing setting interface and previous changes are valid.

# Operation

---



## Filter Cleaning

---

When filter cleaning icon  is displayed, the icon will display in function circulation. Press MENU key to enter function circulation, use + or — key to switch between different functions. Switch to icon , press MODE key to cancel the display of icon .

## Timer

(1) Timer function includes Timer on, Timer off and Timer on/off.

(2) Press MENU key to enter extra function, then you can press + or — key to timer setting  . At this time, the  icon will flash, press MODE key to confirm and exit the settings.

(3) If the state of the timer function is on, when you switch to the timer function in the function circulation, pressing MODE key to turn it off.

(4) when enter timer setting,  icon flashes, press MENU key to enter timer type.

 ON  (ON is flashing) →

 OFF  (OFF is flashing) →

 ON  
 OFF  (ON is flashing) →

 ON  
 OFF  (OFF is flashing) →

Press the menu key once to switch to one type, and use + or — key to adjust time parameters. Finally press MODE key confirm and exit the settings.

# Operation

---

## Quiet / Turbo

---

(1) Press MENU key to function circulation, use  $\oplus$  or  $\ominus$  key to switch Quiet icon 

or Turbo icon , press MODE key confirms and exit the settings.

(2) Quiet/ Turbo function cannot be set at the same time. When the latter function is set, the former will be automatically canceled.

## Sleeping

---

(1) Press MENU key, you will enter function circulation, use  $\oplus$  or  $\ominus$  key to select Sleeping functions icon . Press MENU key to enter sleeping time setting, use  $\oplus$  or  $\ominus$  key to adjust the sleeping time by 0.5h once, the range of sleeping time is from 8h to 0.5h, press MODE key to confirm.

(2) When the sleeping time is up, the controller will turn off.

(3) If the state of the sleeping function is on, when you switch to the sleeping function in the function circulation, pressing MODE key to turn it off.

(4) If controller is turned off when the sleeping function is turned on, the sleeping function will be cancelled.

# Operation

---

## Self-cleaning

Note: Only valid for the units with self-cleaning function.

(1) Press MENU key, you will enter function circulation, use  $\oplus$  or  $\ominus$  key to select self-cleaning function icon , press MODE key to confirm and exit the settings.

(2) If the state of the self-cleaning function is on, when you switch to the self-cleaning function icon  in the function circulation, pressing MODE key to turn it off.

(3) When the self-cleaning function is set, if you switch modes or switch ON/OFF, the self-cleaning function will be exit.

(4) If you set timer or sleeping function, self-cleaning function does not participate in the function circulation. If self-cleaning function is turned on, timer and sleeping cannot be set.

## Heat Reclaim Ventilation

(1) Press MENU key, you will enter function circulation, use  $\oplus$  or  $\ominus$  key to select HRV icon . Switch to function, then press MODE key, HRV function will be turned on. If the function is turned on, icon will be displayed in the main interface.

(2) When the HRV function is turned on, if you want to turn it off, please enter function circulation and switch to  icon, then press MODE key, and the function will be turned off.

# Operation



---

## Heater(Valid only in heating mode and auto mode)

(1) Press MENU key, you will enter function circulation, use  $\oplus$  or  $\ominus$  key to select Heater icon . Switch to function, then press MODE key, Heater function will be turned on. If the function is turned on, icon will be displayed in the main interface.

(2) When the Heater function is turned on, if you want to turn it off, please enter function circulation and switch to  icon, then press MODE key, and the function will be turned off.

## Energy saving

(1) Press MENU key, you will enter function circulation, use  $\oplus$  or  $\ominus$  key to switch between different functions. Switch to  Energy saving function, then press MODE key to confirm, energy saving function will be turned on. If the function is turned on,  icon will be displayed in the main interface.

When the energy saving function is set, press MENU key to enter function circulation and choose , then press MODE key to exit energy saving function.

(2) If the energy saving function is turned on, the adjustment of the setting temperature of the cooling/dry/heating mode will be limited. The energy saving default parameters are 23 °C (the lowest temperature limit of cooling and dry mode) and 26 °C (the highest temperature limit of heating mode).

# Operation

---

(3) The energy saving parameters can be changed:

Press MENU key, you will enter function circulation, use  $\oplus$  or  $\ominus$  key to switch between different functions. Switch to  Energy saving function. At this time, the icons of cooling and heating, as well as the energy saving parameters in cooling and heating modes, flash alternately.



Then press MENU key to enter energy saving parameter adjustment.

First, enter the cooling energy saving parameter adjustment, the cooling icon flashes, use the  $\oplus$  or  $\ominus$  keys to adjust the energy saving parameters, and press the MODE key to confirm.

After that, enter the heating energy saving parameter adjustment, the heating icon flashes, use the  $\oplus$  or  $\ominus$  key to adjust the energy saving parameters, press the MODE key to confirm and exit the energy saving parameter adjustment.

## Health



---

Press MENU key, you will enter function circulation, use  $\oplus$  or  $\ominus$  key to select health icon , Switch to function, then press MODE key, health function will be turned on. If the function is turned on,  icon will be displayed in the main interface.

# Operation

---

## LED on panel (only valid for part of models)

Press MENU key, you will enter function circulation, use  $\oplus$  or  $\ominus$  key to select LED on panel icon . Switch to function, then press MODE key, LED on panel function will be turned on. If the function is turned on,  icon will be displayed in the main interface.

## Motion sensing (only valid for part of models)



(1) Motion sensing function includes:  (Motion sensing),  (Motion sensing follow), 



( Motion sensing evade)

 If no one is perceived for half an hour (the time is depended on the indoor unit or the setting of move eye), the indoor unit will be off.

 Swing direction follows people

 Swing direction Evades people.

(2) Press MENU key, you will enter function circulation, use  $\oplus$  or  $\ominus$  key to select Motion sensing functions icon  /  /  , press MODE key confirms and exit the settings.

(3)  /  /  functions cannot be turned on at the same time. Only one function can exist at a time. When the latter function is set, the former will be automatically canceled.

# Operation

---

## Health airflow up/down function (only valid for part of models)

---

(1) Press MENU key, you will enter function circulation, use  $\uparrow$  or  $\downarrow$  key to switch between different functions. Switch to  $\swarrow$  (health airflow up) or  $\nwarrow$  (health airflow down) function, then press MODE key to set the function. When the function is successfully set, the corresponding icon will be displayed on the main interface.

(2) Health airflow up/down function cannot be set at the same time. When the latter function is set, the former will be automatically canceled.

(3) When health airflow up/down function is set, if you adjust the swing angle, the health airflow up/ down function will be canceled.

## 10°C heating(Valid only in heating mode)

---

(1) Only in heating mode, this function is valid in function circulation.

(2) Press MENU key, you will enter function circulation, use  $\uparrow$  or  $\downarrow$  key to switch between different functions. When it switches to the 10°C heating function, 10°C will flash in the temperature display area. Press MODE key to confirm.

(3) In the state of the 10°C heating function, when you switch to the 10°C heating function in the function circulation, pressing MODE key to turn it off.

(4) In the state of 10°C heating function, if you change modes or adjust temperature set-point, you will exit the 10°C heating function

# Operation

---



## Switch between Fahrenheit and Celsius

(1) If the current temperature is displayed in Celsius, adjust temperature in each mode to 30°C (when energy saving function is set currently, the parameter in heating mode will be the highest limit value). Then press  key for 15s to switch to Fahrenheit, the interface will display 86°F (when energy saving function is set, its highest limit value of Fahrenheit will be displayed).

(2) If the current temperature is displayed in Fahrenheit, setting temperature should be adjusted to 60°F in each mode (when energy saving function is set currently, the parameter in cooling/dry mode will be the lowest limit value). Then press  key for 15s to switch to Celsius, the interface will display 16°C (when energy saving function is set, its lowest limit value of Celsius will be displayed).

## Malfunction Display

(1) If there is a malfunction, the main interface will display  icon.

(2) When backlight is on, long press  key for 5 seconds to enter malfunction display interface. The current malfunction code is displayed in the middle area, and the left part of the timer displays historical malfunction 1, the right part of the timer displays the historical malfunction 2. The lower right corner shows the unit number, you can use  or  key to switch it (if the controller controls multiple units).

(3) In the state of viewing malfunction, long press FAN key for 5 seconds to clear the current malfunction and a historical malfunction.

(4) If there is no malfunction, it will display “- -”.

# Operation

---

## Parameter inquiry

---

(1) Keep pressing MENU key for 5 seconds to enter parameter inquiry interface. The parameter value is displayed in the upper left corner, and middle area displays parameter type (use  $\oplus$  or  $\ominus$  key to switch it), and the unit number is displayed in the lower right corner ( use menu key to switch it).

(2)

Type	Meaning	Parameter format
A	Indoor sensor Tai temperature	Decimal
b	Indoor sensor Tc1 temperature	Decimal
C	Indoor sensor Tc2 temperature	Decimal
d	Indoor unit PMV opening/2	Decimal
E	Indoor unit address	Hexadecimal
F	Indoor unit central address	Hexadecimal

# Operation

---

## Unit number setting

---

(1) Long press MENU key for 10 seconds to enter unit number setting interface. the left part of the timer displays communication address, the right part of the timer displays the central address. and the unit number is displayed in the middle area.

(2) If the communication address flashes, you can change it with  $\oplus$  or  $\ominus$  key, and the adjustment range is 0~3F. After adjustment, you need to press MODE key to confirm changes. If the communication address is static displayed, it cannot be changed.

## Child lock

---

(1) Press  $\oplus$  and  $\ominus$  keys for 5 seconds to set / cancel child lock. If child lock function is set,  icon will be displayed in the main interface. In the state of child lock, all keys are not available.

# Operation

---

## Static Pressure (only valid for part of models)

(1) When the controller is turned on, press FAN and MODE keys for 5 seconds to enter static pressure interface. The parameter of static pressure is displayed in the middle area. And you can use  $\oplus$  or  $\ominus$  key to adjust it. After adjustment, you need press MODE key to confirm changes. The unit number is displayed in the left part of the timer.

(2) The slave controller cannot set the static pressure function.

## Low temperature dehumidification

(1) Long press MENU and  $\oplus$  keys for 5 seconds to enter advanced settings. The unit number is displayed in the lower right corner. Parameter is displayed in the upper right corner. Middle area displays function code. Press  $\oplus$  or  $\ominus$  key to switch to A38, and then press MODE key to enter parameter adjustment, use  $\oplus$  or  $\ominus$  key to adjust parameter to 1(turn on low temperature dehumidification), then press MODE key to confirm change. At this time, you can exit the advanced settings by no operation.



(2) After the low temperature dehumidification function is turned on, the range of setting temperature in dry mode is 10°C~30°C.

(3) If you want to cancel this function, please change the parameter of A38 to 0, then the range of setting temperature in dry mode is 16°C~30°C.

# Operation

---

## Communication with central controller

- (1) After the controller receives the command from the centralized controller. It displays the icon  . At this time, all the keys except the ON/OFF, fan speed, setting temperature are invalid.
- (2) After the controller receives the lock command, it displays the icon  . At this time, all keys are invalid.
- (3) In central or lock state, backlight is valid, press any keys to wake up screen.

## Temperature compensation

- (1) This function is used to compensate for ambient temperature. In the state of off, and the backlight is lit up, long press FAN key for 10 seconds to enter temperature compensation interface. You can adjust the parameters with  $+$  or  $-$  key. After adjustment, you need to press MODE key to confirm change.
- (2) When it is Celsius, the range of parameter adjustment is  $-4^{\circ}\text{C} \sim 4^{\circ}\text{C}$  . When it is Fahrenheit, the range of parameter adjustment is  $-8^{\circ}\text{F} \sim 8^{\circ}\text{F}$  .
- (3) This function is valid only during collecting ambient temperature of wired controller.

# Operation

---

## Forced Cooling/Heating

---

- (1) After controller is in cooling mode and is turned off, long press ON/OFF key for 10 seconds to enter forced cooling function. At this time, controller will be turned on, and “LL” flashes in the middle area to indicate that the forced cooling function is turned on.
- (2) After controller is in heating mode and is turned off, long press ON/OFF key for 10 seconds to enter forced heating function. At this time, controller will be turned on, and “HH” flashes in the middle area to indicate that the forced heating function is turned on.
- (3) All keys are invalid except ON/OFF key under forced cooling/heating mode.
- (4) when the forced cooling/heating is set, press ON/OFF key to exit this function.

# Operation

---

## VIP ( Only valid for part of models)

---

### (1) Setting method:

In the state of off , when the backlight is lit up, long press  key for 10 seconds to enter VIP function.

The timing display area displays whether there is a VIP in the system. 00 means none, 01 means yes, and the value is still displayed, indicating that it cannot be changed;

In the middle area displays the local VIP parameters, 00 represents the local non VIP and 01 represents the local VIP. Flashes if changes are allowed; If it cannot be changed, the display will be still.

Pressing  or  key to switch the parameters, and pressing the MODE key to confirm.

(2) In the Timer display area, 1 means the local VIP is turned on, and 0 means the local VIP is turned off;

(3) If VIP is not set in the outdoor unit system, any wired controller of indoor unit can be set with VIP function; if the outdoor unit system has set VIP function, only the VIP machine can be set up VIP on or off.

(4) After setting VIP function, if the indoor unit is sated VIP function, the main interface will display the characters “VIP”; if it is a non-VIP indoor unit , and when the mode of indoor unit

is different from the VIP indoor unit , the controller will display the “Mode conflict” icon  .

(5) When switching between VIP and non-VIP, you need to exit the current Settings and enter again.

# Operation

---

## Wi-Fi ( Only valid for part of models)

---

Keep pressing On/Off key for 10 seconds to enter Wi-Fi configuration function, Wi-Fi icon will flash. Then, the user can operate the mobile phone to configure. After the binding is successful, the Wi-Fi icon will still display.

## Difference between the function of the Master wired controller and Slave wired controller

---

Comparison item	Master wired controller	Slave wired controller
Function	All functions are available	Only the following operations can be performed: (1) ON/OFF, Mode, Fan speed, Temperature setting, Swing, Energy saving, Clock function are available. (2) parameter inquiry and malfunction inquiry

# Operation

---

## Dip switch

---

DIP switch	ON/OFF station	Function	Default setting
Sw1	ON	Slave wired controller	OFF
	OFF	Master wired controller	
Sw2	ON	Display ambient temperature	OFF
	OFF	Not display ambient temperature	
Sw3	ON	Collect ambient temperature from PCB of indoor unit	OFF
	OFF	Collect ambient temperature from wired controller	
Sw4	ON	Old protocol	OFF
	OFF	Self-adaption	

# Wired Controller Wiring Instruction

## Wiring Connections of Wire Controller

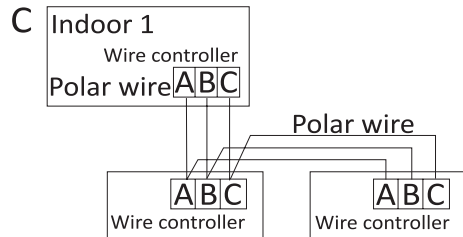
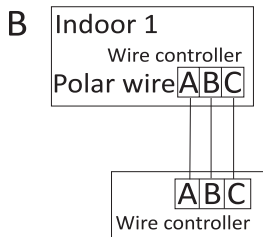
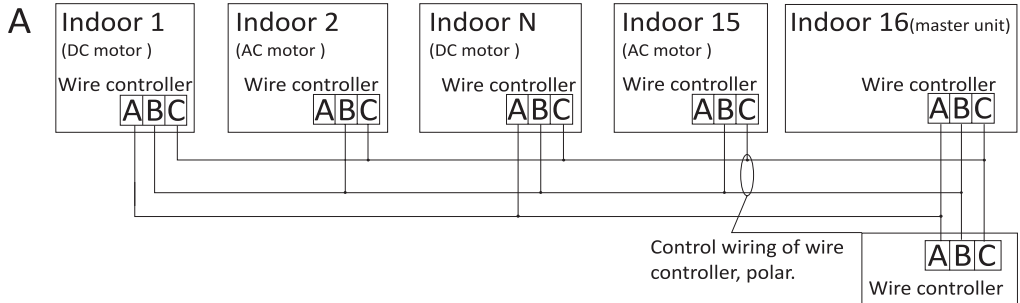

### Notice:

For wired controller connection, please do follow the corresponding indoor unit installation manual's instruction.

# Wired Controller Wiring Instruction

---

There are three methods to connect wired controller to the indoor units:

1. Group control shown as Figure A : One wired controller can control up to 16 indoor units. 3 pieces of polar wire must be used to connect the wired controller and the master unit (the indoor unit connected with wire controller directly). And other units connect to the master unit through 2 pieces or 3 pieces of polar wire depending on the indoor units, please do follow the corresponding indoor unit installation manual's instruction. For AC motor units, pls connect with B&C 2 wires; for DC motor units, pls connect with A & B & C 3 wires.

2. Individual control as shown Figure B: One wired controller controls one indoor unit, and the indoor unit connects to the wired controller through 3 pieces of polar wire.

3. Two wired controllers control one indoor unit as shown Figure C. Either one of wired controllers can be set as the master wired controller and the other as the slave wired controller. The connection between Master and slave wired controllers as well as wired controllers connecting to indoor units all requires the 3 pieces of polar wire.

# Wired Controller Wiring Instruction

## Communication wiring

Communication wiring length(m/ft)	Dimensions of wiring
<100m/328ft	0.3m <sup>2</sup> x3-core shielded wire (22AWG,3wire)
≥100m/328ft and <200m/656ft	0.5m <sup>2</sup> x3-core shielded wire (20AWG,3wire)
≥200m/656ft and <300m/984ft	0.75m <sup>2</sup> x3-core shielded wire (18AWG,3wire)

Note:

- One side of the shielded sheet of communication wire must be bearthed.
- The total length of communication wire cannot exceed 300 meters.

## Controller Installation

1. First, remove the top case from the bottom case.

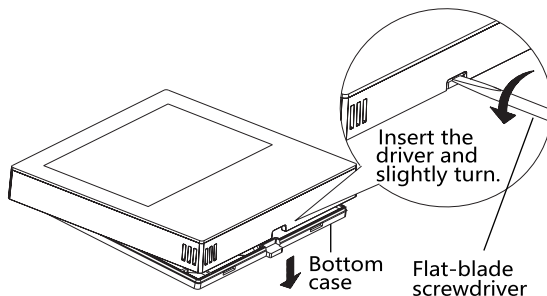

# Wired Controller Wiring Instruction

2. Put communication wire through the hole in the back cover.

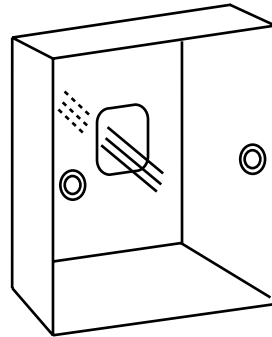
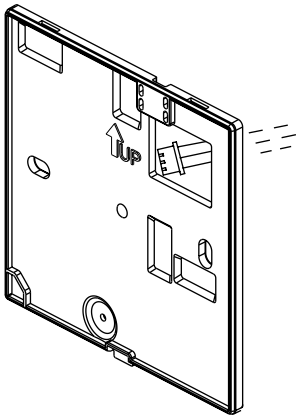

3. Fix back cover to the holder. After that, connect communication wire to CON1 port of wired controller. Finally put the front cover of wired controller to back cover to complete the installation.

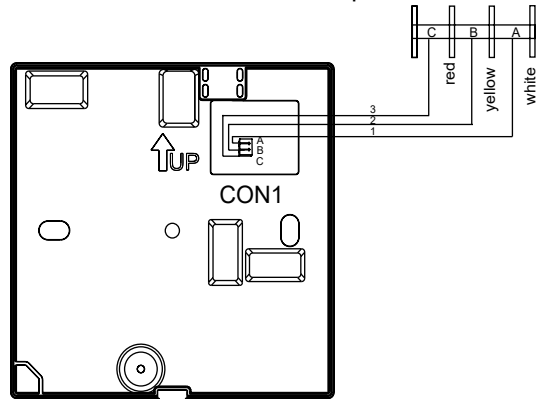
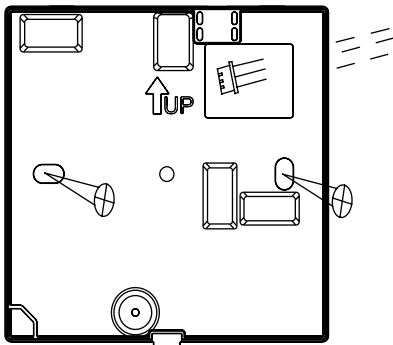



Qingdao Haier Air Conditioner Electric Co.,Ltd.

Haier Industrial Park,Qianwangang Road,Eco-Tech Development Zone,Qingdao 266555,  
Shandong,P.R.C.

# HW-SA201ABK

## Manuel d'utilisation et d'installation

### SOMMAIRE

Pièces et fonctions .....	1
Fonctionnement .....	7
Instructions de câblage du contrôleur câblé .....	26

#### Ver: A

- Veuillez lire attentivement ce manuel d'opération avant d'utiliser le contrôleur câblé.
- Veuillez conserver attentivement le présent manuel de manière sûre.

# Pièces et fonctions

---

## Affichage de l'interface

---

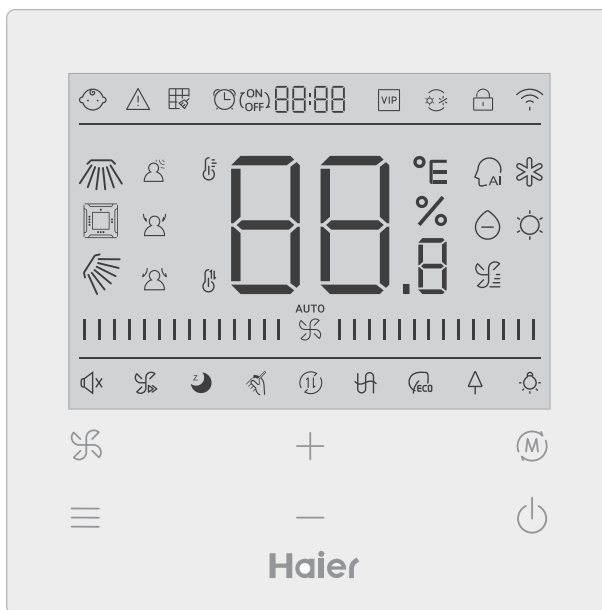

# Protection de l'environnement

---



Ce symbole présent sur le produit ou sur l'emballage indique que ce produit ne peut en aucun cas être traité comme déchet ménager. Il doit par conséquent être remis à un centre de collecte de déchets chargé du recyclage des équipements électriques et électroniques. La collecte et le recyclage séparés de vos déchets au moment de l'élimination contribuera à conserver les ressources naturelles et à garantir un recyclage respectueux de l'environnement et de la santé humaine. Pour obtenir de plus amples renseignements sur le lieu de collecte des déchets adressez-vous à un centre de service agréé ou à votre revendeur.

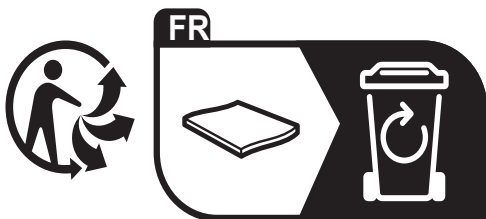





Points de collecte sur [www.quefairedemesdechets.fr](http://www.quefairedemesdechets.fr)  
Privilégiez la réparation ou le don de votre appareil !

# Pièces et fonctions

---



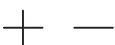



## Touches

---













	Touche de réglage de vitesse du ventilateur touche dans l'interface principale, touche de retour dans d'autres interfaces.
	Touche Menu dans l'interface principale, touche Réglage dans d'autres interfaces.
	Appuyer sur cette touche pour ajuster la température dans l'interface principale et d'autres valeurs des paramètres dans d'autres interfaces. Cette touche est également utilisée pour le changement des fonctions.
	Touche M ode dans l'interface principale, touche OK dans d'autres interfaces.
	Touche Marche/Arrêt

## Icône















---

	Verrouillage pour enfant : Cette icône ne sera affichée que lorsque la fonction de verrouillage pour enfant est réglée.
	Icône d'erreur
	Nettoyage du filtre
	Activation/Désactivation de la minuterie
	VIP
	Mode de conflit

# Pièces et fonctions

	Verrouillage/Central
	Icône Wi-Fi
	Balancement Gauche/Droit (valide uniquement pour certains modèles)
	Balancement de cassette à quatre voies (valide uniquement pour certains modèles)
	Balancement Haut/Bas
	Détection de mouvement
	Suivi de détection de mouvement
	Évitement de détection de mouvement
	Affichage de température ambiante/réglée
	Mode Auto
	Mode Refroidissement
	Mode Séchage

# Pièces et fonctions







	Mode Chauffage
	Mode Ventilateur
	Vitesse du ventilateur
	Silence : Cette icône ne sera affichée que lorsque la fonction de silence est réglée.
	Turbo : Cette icône ne sera affichée que lorsque la fonction Turbo est réglée.
	Sommeil : L'icône est affichée lorsque la fonction de sommeil est réglée, et la durée restante de sommeil est affichée  par 
	Auto-nettoyage
	Ventilation à récupération de chaleur
	Chauffage
	Économie d'énergie : Cette icône ne sera affichée que lorsque la fonction d'économie d'énergie est réglée.
	Santé : Cette icône ne sera affichée que lorsque la fonction de santé est réglée.
	LED sur le panneau

Note : Chaque fonction n'est généralement applicable qu'à certains modèles.

# Pièces et fonctions

---

## Vitesse du ventilateur

(1) Vitesse du ventilateur (valide uniquement pour certains modèles)	
	Vitesse du ventilateur de brise
	Vitesse faible du ventilateur
	Vitesse moyenne du ventilateur
	Vitesse élevée du ventilateur
	Vitesse forte du ventilateur
	Vitesse automatique du ventilateur

# Pièces et fonctions



(2) Vitesse du ventilateur (valide uniquement pour certains modèles)	
☞	Vitesse VII
☞	Vitesse VI
☞	Vitesse V
☞	Vitesse IV
☞	Vitesse III
☞	Vitesse II
☞	Vitesse I
AUTO ☞	Auto

# Fonctionnement

---

## Initialisation





---

(1) Le contrôleur câblé affichera toutes les icônes après avoir été mis sous tension ou réinitialisé, puis entre dans le processus d'initialisation. Le contrôleur affichera dans l'ordre suivant :  (au milieu de la partie supérieure) →  →  (au milieu de la partie supérieure), l'indicateur (en bas à droite) clignote en permanence jusqu'à la fin de l'initialisation.

(2) Si le contrôleur câblé ne peut pas communiquer normalement avec le PCB de l'unité intérieure après la mise sous tension, l'initialisation sera terminée en 4 minutes, les défauts de communication peuvent être vérifiés via la fonction d'interrogation des défauts.

## Durée de la lumière arrière

---

(1) En état éteint, lorsque la lumière arrière est allumée, régler sa durée en appuyant longuement sur la touche  et les touches  pendant 5 secondes, la valeur du paramètre est affichée en bas à gauche. Appuyer sur la touche  ou  pour changer des paramètres entre 00 (qui signifie que la lumière arrière est toujours allumée)/15S/30S/60S et confirmer en appuyant sur la touche Mode.



(2) La durée de la lumière arrière est fixée à 15 secondes lorsque le contrôleur est éteint.





















# Fonctionnement

---

## Fonction supplémentaire

---

Accéder à la circulation des fonctions en appuyant sur la touche Menu, commuter entre de différentes fonctions en utilisant la touche  ou . La circulation des fonctions sont la suivante : (fonctions qui ne sont pas valides pour certains modèles ne participent pas à la circulation, veuillez vous référer à la description des fonctions de l'unité intérieure) :

 (Balancement Haut/Bas) →  (Balancement de cassette à quatre voies) →  (Balancement Gauche/Droit) →  (Nettoyage du filtre, participer à la circulation uniquement en cas de rappel de filtrage) →  (ON/OFF)  (Minuterie) →  (Silence) →  (Turbo) →  (Sommeil) →  (Auto-nettoyage) →  (HRV) →  (Chauffage) →  (Économie d'énergie) →  (Santé) →  (LED sur la panneau) →  (Détection de mouvement) →  (Suivi de détection de mouvement) →  (Évitement de détection de mouvement) →  (Flux d'air sain vers le haut) →  (Flux d'air sain vers le bas) → 10°C (Chauffage à 10°C, valide uniquement en mode Chauffage) →  (Balancement Haut/Bas)...



Quand vous choisissez une fonction, l'icône correspondante clignote, vous pouvez régler/annuler cette fonction à l'aide de la touche Mode ou accéder à l'interface de réglage des fonctions correspondantes via la touche Menu.

# Fonctionnement

---

## Balancement



---



(1) Accéder à la circulation des fonctions en appuyant sur la touche Menu, commuter entre de différentes fonctions en utilisant la touche  $\oplus$  ou  $\ominus$ . Passer au balancement Haut/Bas  ou au balancement Gauche/Droit , accéder au réglage de l'angle de balancement en appuyant sur la touche Mode (valide uniquement pour certains modèles). À ce moment, vous pouvez ajuster l'angle de balancement à l'aide de la touche  $\oplus$  ou  $\ominus$ . Après l'ajustement, appuyer sur la touche Mode pour quitter les réglages.

(2) Après le réglage, si aucune opération n'est effectuée dans les 10 secondes ou si l'on n'appuie pas sur la touche FAN, l'interface de réglage du balancement est quittée et les modifications précédentes restent valables.

## Balancement de cassette à quatre voies (valide uniquement pour certains modèles)

---

(1) Balancement de cassette à quatre voies, les icônes  et  seront affichées dans l'interface principale.

(2) Appuyer sur la touche Menu pour faire circuler la fonction, utiliser les touches  $\oplus$  ou  $\ominus$  ou pour sélectionner la cassette à quatre voies. Maintenant, le déflecteur  et l'angle  clignoteront simultanément.

Appuyer sur la touche Mode pour entrer dans le réglage de basculement de la caisse à quatre voies, puis appuyer sur la touche Menu pour sélectionner les déflecteurs 1, 2, 3, 4 et le contrôle simultané, utilisez ou appuyer sur les touches  $\oplus$  ou  $\ominus$  pour ajuster l'angle de basculement, appuyer sur la touche Mode pour confirmer et quitter le réglage.



(3) Après le réglage, si aucune opération n'est effectuée dans les 10 secondes ou si l'on n'appuie pas sur la touche FAN, l'interface de réglage du balancement est quittée et les modifications précédentes restent valables.

# Fonctionnement

---





## Nettoyage du filtre

---

Lorsque l'icône de nettoyage du filtre  est affichée, l'icône s'affiche dans la circulation de fonction. Accéder à la circulation des fonctions en appuyant sur la touche Menu, commuter entre de différentes fonctions en utilisant la touche + ou — . Passer à l'icône , appuyer sur la touche Mode pour annuler l'affichage de l'icône.

## Minuterie

---

- (1) La fonction de minuterie comprend Activation de la minuterie, Désactivation de la minuterie et Activation/Désactivation de la minuterie.
- (2) Appuyer sur la touche Menu pour accéder aux fonctions supplémentaires, puis appuyer sur les touches + ou — pour régler la minuterie   . À ce stade, l'icône  clignote, appuyer sur la touche Mode pour confirmer et quitter le réglage.
- (3) Si l'état de la fonction de minuterie est activé, appuyer sur la touche Mode pour la désactiver lorsque vous passez à la fonction de minuterie dans la circulation des fonctions.
- (4) Lorsque vous entrez dans le réglage de la minuterie, l'icône  clignote, appuyer sur la touche Menu pour entrer dans le type de minuterie.

 ON  (ON clignote) →



 OFF  (OFF clignote) →

 ON  
 OFF  (ON clignote) →





 ON  
 OFF  (OFF clignote) →

# Fonctionnement





---

Appuyer une fois sur la touche Menu pour passer à un type et utilisez ou appuyer sur la touche  ou  pour ajuster les paramètres de temps. Enfin, appuyer sur la touche Mode pour confirmer et quitter le réglage.

## Silence/Turbo

- (1) Appuyer sur la touche Menu pour accéder à la circulation des fonctions, utiliser la touche  ou  pour changer l'icône Silence  ou l'icône Turbo  ,appuyer sur la touche Mode pour confirmer et quitter les réglages.
- (2) La fonction Silence/Turbo ne peut pas être réglée simultanément. Lorsque cette dernière fonction est réglée, la précédente est automatiquement annulée.

## Sommeil

- (1) Accéder à la circulation des fonctions en appuyant sur la touche Menu, choisir l'icône des fonctions Sommeil  en utilisant la touche  ou  . Appuyer sur la touche Menu pour entrer dans le réglage du temps de sommeil, utiliser la touche  ou  pour ajuster le temps de sommeil de 0,5 heure une fois, la plage de temps de sommeil est de 8 heures à 0,5 heure, appuyer sur la touche Mode pour confirmer.
- (2) Lorsque le temps de sommeil est écoulé, le contrôleur s'éteint.
- (3) Si l'état de la fonction de sommeil est activé, appuyer sur la touche Mode pour la désactiver lorsque vous passez à la fonction de sommeil dans la circulation des fonctions.
- (4) Si le contrôleur est éteint lorsque la fonction de sommeil est activée, la fonction de sommeil sera annulée.

# Fonctionnement

---

## Auto-nettoyage

Note : Valable uniquement pour les unités avec la fonction d'auto-nettoyage.

(1) Appuyer sur la touche Menu pour accéder à la circulation des fonctions, utiliser la touche

+ ou — pour choisir l'icône de la fonction d'auto-nettoyage , appuyer sur la touche Mode pour confirmer et quitter les réglages.

(2) Si l'état de la fonction d'auto-nettoyage est activé, appuyer sur la touche Mode pour la désactiver lorsque vous passez à l'icône de la fonction d'auto-nettoyage  dans la circulation des fonctions.

(3) Lorsque vous configurez la fonction d'auto-nettoyage, si vous changez de mode ou si vous activez/désactivez, la fonction d'auto-nettoyage est désactivée.

(4) Si vous configurez la fonction de minuterie ou de sommeil, la fonction d'auto-nettoyage ne participe pas à la circulation des fonctions. Si la fonction d'auto-nettoyage est activée, la minuterie et le sommeil ne peuvent pas être réglés.

## Ventilation à récupération de chaleur



(1) Accéder à la circulation des fonctions en appuyant sur la touche Menu, choisir l'icône HRV (1) en utilisant la touche + ou — Passer à la fonction, puis appuyer sur la touche Mode et la fonction HRV est activée. Si vous activez la fonction, une icône apparaîtra dans l'interface principale.

(2) Lorsque la fonction HRV est activée, si vous souhaitez la désactiver, vous entrez dans la circulation des fonctions et passez à l'icône (1) , puis appuyez sur la touche Mode, la fonction sera désactivée.

# Fonctionnement





---

## Chauffage (valable uniquement en mode chauffage et en mode automatique)

(1) Accéder à la circulation des fonctions en appuyant sur la touche Menu, choisir l'icône Chauffage  en utilisant la touche  ou  , passer à la fonction, puis appuyer sur la touche Mode, la fonction de chauffage sera activée. Si vous activez la fonction, une icône apparaîtra dans l'interface principale.

(2) Lorsque la fonction Chauffage est activée, si vous souhaitez la désactiver, vous entrez dans la circulation des fonctions et passez à l'icône  , puis appuyez sur la touche Mode, la fonction sera désactivée.

## Économie d'énergie

(1) Accéder à la circulation des fonctions en appuyant sur la touche Menu, commuter entre de différentes fonctions en utilisant la touche  ou  . Passer à la fonction d'économie d'énergie  , puis appuyer sur la touche Mode pour confirmer, la fonction d'économie d'énergie sera activée. Si vous activez la fonction, une icône  apparaîtra dans l'interface principale.

Après avoir configuré la fonction d'économie d'énergie, appuyer sur la touche Menu pour entrer dans la circulation des fonctions et choisir  , puis appuyer sur la touche Mode pour quitter la fonction d'économie d'énergie.

(2) Si la fonction d'économie d'énergie est activée, l'ajustement de la température réglée en mode Refroidissement/Séchage/Chauffage sera limité. Les paramètres par défaut d'économie d'énergie sont de 23 °C (limite de température minimale des modes Refroidissement et Séchage) et de 26 °C (limite de température maximale du mode Chauffage).

# Fonctionnement

---

(3) Les paramètres d'économie d'énergie peuvent être modifiés :

Accéder à la circulation des fonctions en appuyant sur la touche Menu, commuter entre de différentes fonctions en utilisant la touche  $\oplus$  ou  $\ominus$ . Passer à la fonction d'économie d'énergie  $\sqrt{\text{ECO}}$ . À ce stade, les icônes de refroidissement et de chauffage et les paramètres d'économie d'énergie en mode de refroidissement et de chauffage clignotent alternativement.

Appuyer ensuite sur la touche Menu pour entrer dans l'ajustement des paramètres d'économie d'énergie.

Tout d'abord, entrer dans l'ajustement des paramètres d'économie d'énergie en mode de refroidissement, l'icône de refroidissement clignote, utiliser la touche  $\oplus$  ou  $\ominus$  pour ajuster les paramètres d'économie d'énergie, appuyer sur la touche Mode pour confirmer. Après cela, accéder à l'ajustement des paramètres d'économie d'énergie en mode de chauffage, l'icône de chauffage clignote, utiliser la touche  $\oplus$  ou  $\ominus$  pour ajuster les paramètres d'économie d'énergie, appuyer sur la touche Mode pour confirmer et quitter l'ajustement des paramètres d'économie d'énergie.

## Santé

---





Accéder à la circulation des fonctions en appuyant sur la touche Menu, choisir l'icône Santé

$\triangle$  en utilisant la touche  $\oplus$  ou  $\ominus$ , passer à la fonction, puis appuyer sur la touche Mode, la fonction de santé sera activée. Si vous activez la fonction, une icône  $\triangle$  apparaîtra dans l'interface principale.



# Fonctionnement

---

## LED sur le panneau (valable uniquement pour certains modèles)

Accéder à la circulation des fonctions en appuyant sur la touche Menu, choisir l'icône LED sur le panneau  , en utilisant la touche  ou  , passer à la fonction, puis appuyer sur la touche Mode, la fonction LED sur le panneau sera activée. Si vous activez la fonction, une icône  apparaîtra dans l'interface principale.





## Détection de mouvement (valide uniquement pour certains modèles)

(1) La fonction de détection de mouvement comprend :  (détection de mouvement),  (suivi de détection de mouvement),  (évitement de détection de mouvement)



 Si l'on ne détecte aucune personne pendant une demi-heure (le temps dépend de l'unité intérieure ou du réglage de l'œil mobile), l'unité intérieure s'éteint.

 La direction de balancement suit les gens

 La direction de balancement évite les gens.

(2) Appuyer sur la touche Menu pour accéder à la circulation des fonctions, utiliser la touche  ou  pour choisir l'icône des fonctions de détection de mouvement  /  /

 , appuyer sur la touche Mode pour confirmer et quitter les réglages.





(3) Les fonctions  /  /  ne peuvent pas être activées simultanément. Une seule fonction peut exister à la fois. Lorsque cette dernière fonction est réglée, la précédente est automatiquement annulée.

# Fonctionnement

---

## Fonction de montée/descente du flux d'air sain (valable uniquement pour certains modèles)

---

(1) Accéder à la circulation des fonctions en appuyant sur la touche Menu, commuter entre de différentes fonctions en utilisant la touche  ou . Basculer sur la fonction  (flux d'air sain vers le haut) ou  (flux d'air sain vers le bas), puis appuyer sur la touche Mode pour régler la fonction. Lorsque la configuration de la fonction est réussie, l'icône correspondante sera affichée dans l'interface principale.



(2) La fonction de montée/descente du flux d'air sain ne peut pas être réglée en même temps. Lorsque cette dernière fonction est réglée, la précédente est automatiquement annulée.

(3) Lorsque la fonction de montée/descente du flux d'air sain est réglée, la fonction de montée/descente du flux d'air sain est annulée si l'angle de balancement est ajusté.

## Chauffage à 10°C (valable uniquement en mode Chauffage)

---

(1) En mode chauffage uniquement, cette fonction est valable dans la circulation des fonctions.

(2) Accéder à la circulation des fonctions en appuyant sur la touche Menu, commuter entre de différentes fonctions en utilisant la touche  ou . Lorsque vous passez à la fonction de chauffage à 10 °C, l'icône 10°C clignotera dans la zone d'affichage de la température. Presser la touche Mode pour confirmer.

(3) Si l'état de la fonction de chauffage à 10°C est activé, appuyer sur la touche Mode pour la désactiver lorsque vous passez à la fonction de chauffage à 10°C dans la circulation des fonctions.

(4) Dans l'état de la fonction de chauffage à 10°C, si vous changez de mode ou ajustez le point de réglage de la température, vous quitterez la fonction de chauffage à 10°C.

# Fonctionnement

---

## Basculer entre Fahrenheit et Celsius

---



(1) Si la température actuelle est affichée en degré Celsius, ajuster la température de chaque mode à 30°C (lorsque la fonction d'économie d'énergie est actuellement réglée, le paramètre en mode de chauffage sera la valeur limite la plus élevée). Appuyer ensuite sur la touche  pendant 15 secondes pour passer au degré Fahrenheit et l'interface affichera 86°F (lorsque la fonction d'économie d'énergie est réglée, la valeur limite la plus élevée du degré Fahrenheit sera affichée).

(2) Si la température actuelle est affichée en degré Fahrenheit, la température réglée doit être ajustée à 60°F dans chaque mode (lorsque la fonction d'économie d'énergie est actuellement réglée, le paramètre en mode de refroidissement/séchage sera la valeur limite la plus basse). Appuyer ensuite sur la touche  pendant 15 secondes pour passer au degré Celsius et l'interface affichera 16°C (lorsque la fonction d'économie d'énergie est réglée, la valeur limite la plus basse du degré Celsius sera affichée).

## Affichage de défaut

---

(1) En cas de panne, une icône  sera affichée dans l'interface principale.

(2) Lorsque la lumière arrière est allumée, appuyer longtemps sur la touche  pendant 5 secondes pour entrer dans l'interface d'affichage des défauts. Le code d'erreur actuel est affiché dans la zone centrale, avec le défaut historique 1 à gauche de la minuterie et le défaut historique 2 à droite de la minuterie. Le numéro d'unité est affiché en bas à droite, qui peut être commuté avec la touche  ou  (si le contrôleur contrôle plusieurs unités).

# Fonctionnement

---

(3) Dans l'état de visualisation des défauts, appuyer longuement sur la touche FAN pendant 5 secondes pour effacer les défauts actuels et historiques.

(4) S'il n'y a pas de défaut, il affichera "- -".

## Interrogation des paramètres

(1) Appuyer sur la touche Menu pendant 5 secondes pour entrer dans l'interface d'interrogation des paramètres. Les valeurs des paramètres sont affichées en haut à gauche, la zone centrale affiche le type de paramètres (changer à l'aide de la touche  $\perp$  ou  $\text{—}$ ) et le numéro d'unité est affiché en bas à droite (changer à l'aide de la touche Menu).

(2)

Type	Signification	Format des paramètres
A	Température Tai du capteur intérieur	Décimale
b	Température Tc1 du capteur intérieur	Décimale
C	Température Tc2 du capteur intérieur	Décimale
d	Ouverture/2 de PMV de l'unité intérieure	Décimale
E	Adresse de l'unité intérieure	Hexadécimal
F	Adresse centrale de l'unité intérieure	Hexadécimal

# Fonctionnement

---

## Réglage du numéro d'unité

---

(1) Appuyer longuement sur la touche Menu pendant 10 secondes, entrer dans l'interface de réglage du numéro d'unité, l'adresse de communication est affichée à gauche de la minuterie et l'adresse centrale est affichée à droite de la minuterie. Le numéro d'unité est affiché dans la zone centrale.

(2) Si l'adresse de communication clignote, elle peut être changée avec la touche  $\oplus$  ou  $\ominus$ , la plage d'ajustement est entre 0 et 3F. Après le réglage, vous devez appuyer sur la touche Mode pour confirmer le changement. Si l'adresse de communication est affichée statiquement, elle ne peut pas être modifiée.

## Verrouillage pour enfant

---

(1) Appuyer sur les touches  $\oplus$  et  $\ominus$  pendant 5 secondes pour régler/annuler le verrouillage pour enfant. Si la fonction de verrouillage pour enfant est réglée, une icône  sera affichée dans l'interface principale. Toutes les clés ne sont pas disponibles à l'état de verrouillage pour enfant.

# Fonctionnement

---

## Pression statique (valable uniquement pour certains modèles)

(1) Lorsque le contrôleur est allumé, appuyer sur les touches Fan et Mode pendant 5 secondes pour entrer dans l'interface de pression statique. Les paramètres de pression statique sont affichés dans la zone centrale. Vous pouvez les ajuster en utilisant la touche  $\oplus$  ou  $\ominus$ . Après le réglage, vous devez appuyer sur la touche Mode pour confirmer le changement. Le numéro d'unité est affiché à gauche de la minuterie.

(2) La fonction de pression statique ne peut pas être réglée à partir du contrôleur esclave.

## Déshumidification à basse température

(1) Appuyer longuement sur les touches Menu et  $\oplus$  pendant 5 secondes pour accéder aux paramètres avancés. Le numéro d'unité est affiché en bas à droite. Les paramètres sont affichés en haut à droite. Le code de fonction est affiché dans la zone centrale. Appuyer sur la touche  $\oplus$  ou  $\ominus$  pour passer à A38, puis appuyer sur la touche Mode pour entrer dans l'ajustement des paramètres, utiliser la touche  $\oplus$  ou  $\ominus$  pour ajuster les paramètres à 1 (activer la déshumidification à basse température), puis appuyer sur la touche Mode pour confirmer le changement. À ce stade, vous pouvez quitter les paramètres avancés sans rien faire.



(2) Après avoir activé la fonction de déshumidification à basse température, la plage de température réglée en mode de séchage est de 10°C ~ 30°C.

(3) Si vous souhaitez annuler cette fonction, veuillez modifier les paramètres de A38 à 0, puis la plage de température réglée en mode de séchage est de 16°C ~ 30°C.

# Fonctionnement

---

## Communication avec le contrôleur central

- (1) Après que le contrôleur reçoit une commande à partir du contrôleur central. L'icône  est affichée. A ce moment-là, toutes les touches, à l'exception de ON/OFF, de la vitesse du ventilateur et du réglage de la température, ne sont pas valides.
- (2) Après que le contrôleur reçoit la commande de verrouillage, l'icône  sera affichée. À ce moment, toutes les touches sont invalides.
- (3) En état central ou de verrouillage, la lumière arrière est valide, réveiller l'écran en appuyant sur l'une des touches.

## Compensation de température

- (1) Cette fonction est destinée à compenser la température ambiante. À l'état OFF, lorsque la lumière arrière est allumée, maintenir enfoncé la touche Fan pendant 10 secondes pour accéder à l'interface de compensation de la température. Les paramètres peuvent être ajustés à l'aide de la touche  $\uparrow$  ou  $\downarrow$ . Après le réglage, vous devez appuyer sur la touche Mode pour confirmer le changement.
- (2) Pour la température Celsius, la plage de réglage des paramètres est de  $-4\text{ }^{\circ}\text{C} \sim 4\text{ }^{\circ}\text{C}$ . Pour la température Fahrenheit, la plage de réglage des paramètres est de  $-8\text{ }^{\circ}\text{F} \sim 8\text{ }^{\circ}\text{F}$ .
- (3) Cette fonction n'est valide que si la température ambiante du contrôleur câblé est acquise.

# Fonctionnement

---

## Refroidissement/Chauffage forcé

---

- (1) Après que le contrôleur est en état de refroidissement et éteint, vous pouvez activer la fonction de refroidissement forcé en appuyant longuement sur la touche Marche/Arrêt pendant 10 secondes. À ce moment, le contrôleur sera allumé, « LL » clignote dans la zone centrale pour indiquer que la fonction de refroidissement forcé est activée.
- (2) Après que le contrôleur est en état de chauffage et éteint, vous pouvez activer la fonction de chauffage forcé en appuyant longuement sur la touche Marche/Arrêt pendant 10 secondes. À ce moment, le contrôleur sera allumé, « HH » clignote dans la zone centrale pour indiquer que la fonction de chauffage forcé est activée.
- (3) Toutes les touches sont invalides, à l'exception de la touche Marche/Arrêt en mode de refroidissement/chauffage forcé.
- (4) Lorsque le mode refroidissement/chauffage forcé est réglé, vous pouvez quitter cette fonction en appuyant sur la touche Marche/Arrêt.

# Fonctionnement

---

## VIP (valide uniquement pour certains modèles)



---

(1) Méthode de configuration:

À l'état OFF, lorsque la lumière arrière est allumée, maintenir enfoncé la touche  pendant 10 secondes pour accéder à la fonction VIP.

La zone d'affichage temporel indique s'il y a un mode VIP dans le système. 00 signifie Non, 01 signifie Oui, la valeur est toujours affichée et ne peut pas être modifiée ;

Les paramètres VIP locaux sont affichés dans la zone centrale, 00 représente le paramètre local non VIP et 01 représente le paramètre VIP local. l'écran clignote si les modifications sont autorisées ; sinon il reste immobile.

Appuyer sur les touches  ou  pour changer les paramètres, appuyer sur Mode pour confirmer.

(2) Dans la zone d'affichage de la minuterie, 1 signifie VIP local est activé et 0 signifie VIP local est désactivé ;

(3) Si la fonction VIP n'est pas réglée dans le système de machine externe, tout contrôleur de ligne de la machine interne peut être configuré avec la fonction VIP ; Si la fonction VIP est configurée sur un système de machine externe, seule la machine VIP peut configurer l'activation et la désactivation VIP.

(4) Après avoir configuré la fonction VIP, si la machine interne remplit la fonction VIP, l'interface principale affichera le mot « VIP » ; S'il s'agit d'une machine interne non VIP et que le mode de la machine interne est différent de celui de la machine interne VIP, le contrôleur affichera une icône « Conflit de mode »  .

(5) Lorsque vous basculez entre VIP et non-VIP, vous devez quitter les réglages actuels et y accéder à nouveau.

# Fonctionnement

---

## Wi-Fi (valide uniquement pour certains modèles)

---

Maintenir enfoncée la touche Marche/Arrêt pendant 10 secondes pour accéder à la fonction de configuration Wi-Fi, l'icône Wi-Fi clignotera. Ensuite, l'utilisateur peut utiliser le téléphone mobile pour la configuration. Une fois la liaison réussie, l'icône wifi s'affichera toujours.

## Différence entre la fonction du contrôleur câblé maître et du contrôleur câblé esclave

---

Item de comparaison	Contrôleur câblé maître	Contrôleur câblé esclave
Fonction	Toutes les fonctions sont disponibles	Seules les opérations suivantes peuvent être effectuées: (1) Les fonctions Marche/Arrêt, Mode, Vitesse du ventilateur, Paramètres de température, Balancement, Économie d'énergie et Verrouillage sont disponibles. (2) Interrogation des paramètres et des dysfonctionnements

# Fonctionnement

---

## Interrupteur DIP

---

Interrupteur DIP	Station Marche/Arrêt	Fonction	Paramètres par défaut
Sw1	Marche	Contrôleur câblé esclave	Arrêt
	Arrêt	Contrôleur câblé maître	
Sw2	Marche	Affichage de la température ambiante	Arrêt
	Arrêt	Non affichage de la température ambiante	
Sw3	Marche	Recueillir la température ambiante à partir de la carte de circuit imprimé de l'unité intérieure	Arrêt
	Arrêt	Recueillir la température ambiante à partir du contrôleur câblé	
Sw4	Marche	Ancien protocole	Arrêt
	Arrêt	Auto-adaptation	

# Instructions de câblage du contrôleur câblé

## Connexion de câblage du contrôleur câblé

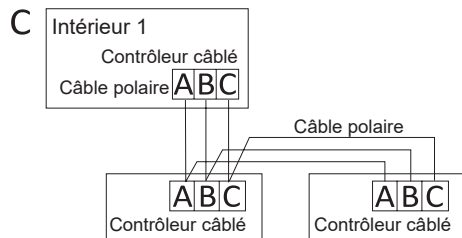
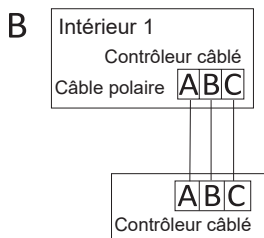
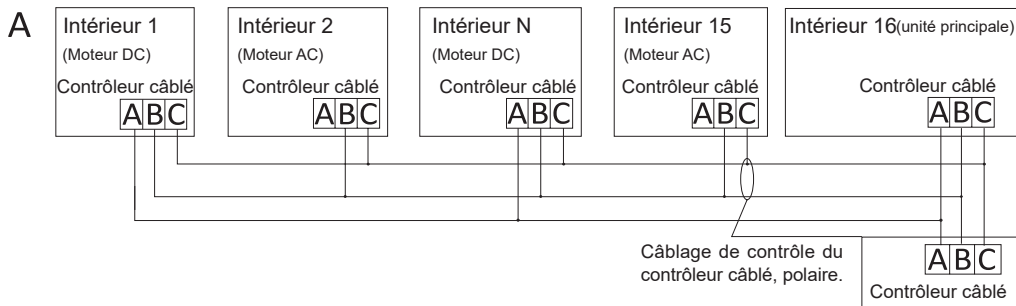

### Remarque:

Pour la connexion du contrôleur câblé, veuillez suivre les instructions du manuel d'installation de l'unité intérieure correspondante.

# Instructions de câblage du contrôleur câblé

---

Il existe trois méthodes pour connecter le contrôleur câblé aux unités intérieures:

1. Contrôle de groupe présenté à la figure A : un contrôleur câblé peut contrôler 16 unités intérieures au maximum. 3 morceaux de câble polaire doivent être utilisés pour connecter le contrôleur câblé et l'unité principale (l'unité intérieure connectée directement au contrôleur câblé). Les autres unités sont connectées à l'unité principale via 2 morceaux ou 3 morceaux de câble polaire en fonction de la situation des unités intérieures, veuillez suivre les instructions du manuel d'installation de l'unité intérieure correspondante. Pour les unités de moteur CA, veuillez connecter aux câbles B & C2 ; pour les unités de moteur CC, veuillez connecter aux câbles A & B & C3.

2. Contrôle individuel indiqué à la figure B : un contrôleur câblé contrôle une unité intérieure, l'unité intérieure est connectée au contrôle câblé via 3 morceaux de câble polaire.

3. Deux contrôleurs câblés contrôlent une unité intérieure comme indiqué à la figure C. L'un ou l'autre des contrôleurs câblés peut être réglé en tant que contrôleur câblé maître et l'autre comme contrôleur câblé esclave. La connexion entre le contrôleur câblé maître, le contrôleur câblé esclave et les contrôleurs câblés connectés aux unités intérieures nécessite les 3 morceaux de câble polaire.

# Instructions de câblage du contrôleur câblé

## Câble de communication

Longueur des câbles de communication (m/ft)	Dimensions des câbles
<100m/328ft	0.3m <sup>2</sup> x3-câble blindé à âme (22AWG,3fils)
≥100m/328ft et <200m/656ft	0.5m <sup>2</sup> x3-câble blindé à âme (20AWG,3fils)
≥200m/656ft et <300m/984ft	0.75m <sup>2</sup> x3-câble blindé à âme (18AWG,3fils)

Note:

- Un côté de la feuille blindée du câble de communication doit être mis à la terre.
- La longueur totale du câble de communication ne doit pas dépasser 300 mètres.

## Installation du contrôleur

1. Premièrement, retirer le boîtier supérieur du boîtier inférieur.

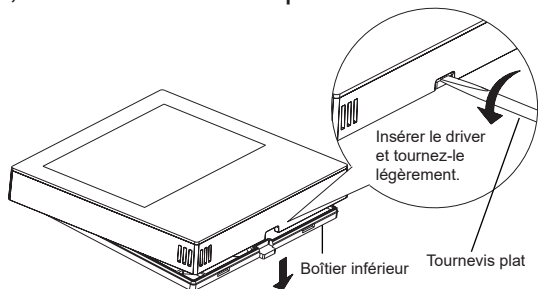

# Instructions de câblage du contrôleur câblé

2. Faites passer le fil de communication par le trou du couvercle arrière.

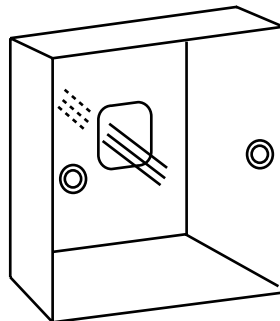
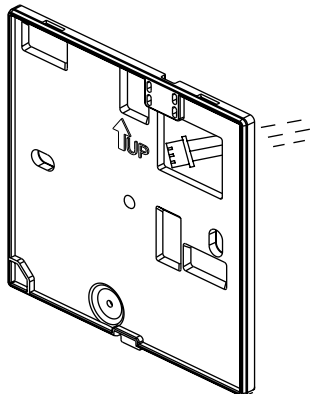

3. Fixer le couvercle arrière sur le support. Ensuite, connectez le fil de communication au port CON1 du contrôleur câblé. Enfin, remettre le couvercle avant du contrôleur câblé sur le couvercle arrière pour terminer l'installation.

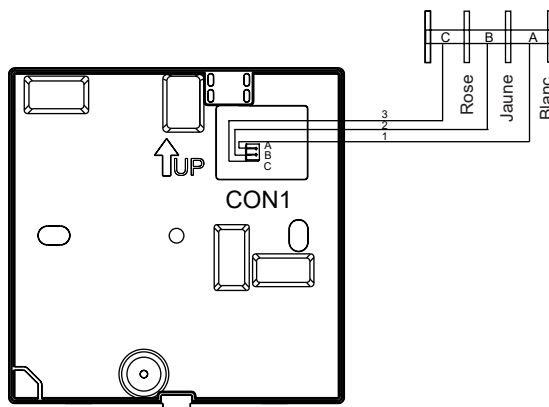
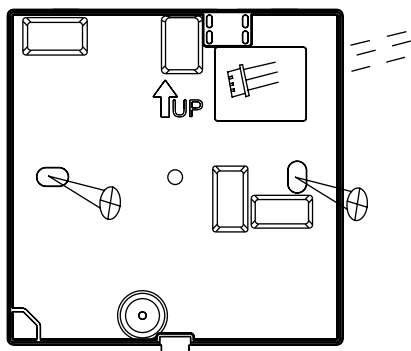

Qingdao Haier Air Conditioner Electric Co.,Ltd.

Haier Industrial Park,Qianwangang Road,Eco-Tech Development Zone,Qingdao 266555,  
Shandong,P.R.C.

# HW-SA201ABK

## Bedienungs- und Installationshandbücher

### **Inhalt**

Teile und Funktionen .....	1
Operation .....	7
Verdrahtete Steuerung Verdrahtungsanleitung .....	26

### **Ver: A**

- Bitte lesen Sie die Bedienungsanleitung, bevor Sie die Verdrahtete Steuerung verwenden.
- Bitte bewahren Sie dieses Handbuch sorgfältig und sicher auf.

# Teile und Funktionen

---

## Die Schnittstellenanzeige

---

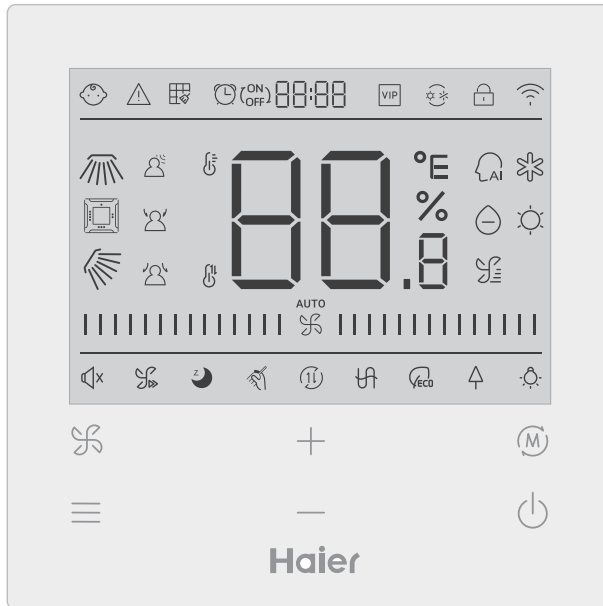





# Teile und Funktionen

---





## Taste

---





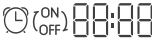





	Taste zur Einstellung der Lüftergeschwindigkeit in der Hauptschnittstelle, Rückkluftaste in anderen Schnittstellen.
	Menütaste in der Hauptschnittstelle und Einstellungstaste in anderen Schnittstellen.
	Drücken Sie diese Taste, um die Temperatur in der Hauptschnittstelle und andere Parameterwerte in anderen Schnittstellen einzustellen. Diese Taste wird auch zur Funktionsumschaltung verwendet.
	Modustaste in der Hauptschnittstelle, OK-Taste in anderen Schnittstellen.
	Ein/Aus -Taste

## Symbol















---

	Kindersicherung: Dieses Symbol wird nur angezeigt, wenn die Kindersicherungsfunktion aktiviert ist.
	Fehlersymbol
	Filterreinigung
	Timer Ein/Aus
	VIP
	Modus-Konflikt

# Teile und Funktionen

	Sperren/Zentrieren
	Wi-Fi-Symbol
	Links/Rechts-Schwenk (nur bei einigen Modellen verfügbar)
	Vierfaches Schwenken der Spardose (nur bei einigen Modellen verfügbar)
	Schwenken nach oben/unten
	Bewegungssensoren
	Bewegungserkennung folgen
	Bewegungserkennung ausweichen
	Anzeige der Raum-/Solltemperatur
	Automatischer Modus
	Kühlbetrieb







# Teile und Funktionen

	Trockenbetrieb
	Heizbetrieb
	Ventilator-Betrieb
	Lüftergeschwindigkeit
	Leise: Dieses Symbol wird nur angezeigt, wenn die Funktion Leise eingestellt ist.
	Turbo: Dieses Symbol wird nur angezeigt, wenn die Turbofunktion eingestellt ist.
	Ruhezustand: Dieses Symbol wird angezeigt, wenn der Ruhezustand eingestellt ist und die verbleibende Zeit des Ruhezustands durch folgende Faktoren bestimmt wird  OFF 
	Selbstreinigung
	Wärmerückgewinnung Belüftung
	Heizung
	Energiesparen: Dieses Symbol wird nur angezeigt, wenn die Energiesparfunktion eingestellt ist.
	Gesundheit: Dieses Symbol wird nur angezeigt, wenn die Gesundheitsfunktion eingestellt ist.
	LED auf dem Bedienfeld

Hinweis: Jede Funktion ist in der Regel nur für bestimmte Modelle verfügbar.

# Teile und Funktionen

## Gebäsedrehzahl

(1) Gebäsedrehzahl (nur bei einigen Modellen verfügbar)	
	Gebäsestufe Breeze
	Lüftergeschwindigkeit niedrig
	Mittlere Gebäsestufe
	Hoch-Gebäsestufe
	Super-Gebäsestufe
	Automatische Gebäsestufe

# Teile und Funktionen



(2) Gebläsestufe (nur bei einigen Modellen verfügbar)	
☞	Siebter Gang
☞	Sechster Gang
☞	Fünfter Gang
☞	Vierter Gang
☞	Dritter Gang
☞	Zweiter Gang
☞	Erster Gang
 AUTO ☞ 	Auto

# Operation

---

## Initialisierung





---

(1) Das verdrahtete Steuergerät zeigt nach dem Einschalten oder Zurücksetzen alle Symbole an und startet dann den Initialisierungsprozess. Das Steuergerät zeigt die Symbole in der folgenden Reihenfolge an:  (Mitte oben) →  →  (Mitte oben), und die Anzeige (rechte untere Ecke) blinkt so lange, bis die Initialisierung abgeschlossen ist.

(2) Wenn die verdrahtete Steuerung nach dem Einschalten nicht normal mit der Platine der Inneneinheit kommunizieren kann, wird die Initialisierung innerhalb von 4 Minuten abgeschlossen, und dann kann der Kommunikationsfehler mit der Fehlerabfragefunktion überprüft werden.

## Beleuchtungszeit

---

(1) Drücken Sie im ausgeschalteten Zustand bei eingeschalteter Hintergrundbeleuchtung die Tasten  und  5 Sekunden lang, um die Hintergrundbeleuchtungszeit einzustellen, und der Parameterwert wird in der oberen linken Ecke angezeigt. Drücken Sie die Taste  oder  , um den Parameter zwischen 00 (bedeutet, dass die Hintergrundbeleuchtung immer eingeschaltet ist)/15S/30S/60S umzuschalten, und drücken Sie dann die Modetaste zur Bestätigung.



(2) Wenn der Regler ausgeschaltet ist, ist die Beleuchtungszeit auf 15 Sekunden festgelegt.









# Operation

---

## Zusätzliche Funktionen

---

Drücken Sie die Taste MENU, um den Funktionszyklus aufzurufen, und verwenden Sie die Tasten  oder , um zwischen verschiedenen Funktionen zu wechseln. Der Funktionszyklus sieht wie folgt aus (einige Modelle mit ungültigen Funktionen nehmen nicht an dem Zyklus teil, siehe Funktionsbeschreibung des Innengeräts):

 (Schwenken nach oben/unten) →  (Vier-Wege-Spardosenschwenken) →   
(Schwenken nach links/rechts) →  (Filterreinigung, nimmt nur am Zyklus teil, wenn eine Filtererinnerung vorliegt) →  (ON/OFF)  (Zeitschaltuhr) →  (Leise) →   
(Turbo) →  (Schlaf) →  (Selbstreinigung) →  (HRV) →  (Heizgerät) →   
(Energieeinsparung) →  (Gesundheit) →  (LED auf dem Bedienfeld) →  (Bewegungssensorik) →  (Bewegungsmelder folgen) →  (Bewegungserkennendes Ausweichen) →  (Gesundheit Luftstrom nach oben) →  (Gesundheit Luftstrom nach unten) → 10°C (10°C Heizung, Gültig nur im Heizbetrieb) →  (oben/unten Schaukel)...







Wenn Sie eine Funktion auswählen, blinkt das entsprechende Symbol, und Sie können die Funktion mit der MODE-Taste einstellen/aufheben oder mit der Menütaste die entsprechende Funktionseinstellungsoberfläche aufrufen.

# Operation

---









## Schwenken

---

- (1) Drücken Sie die Taste MENU, um in den Funktionszyklus zu gelangen, und verwenden Sie die Tasten  oder , um zwischen den verschiedenen Funktionen zu wechseln. Schalten Sie auf oben/unten-Schwenkung  oder Links-/Rechts-Schwenkung , um, und drücken Sie dann die Taste MODE, um die Einstellung des Schwenkwinkels aufzurufen (gilt nur für einige Modelle). An diesem Punkt können Sie mit den Tasten  oder  den Schwenkwinkel einstellen. Nach der Einstellung drücken Sie die MODE-Taste, um die Einstellung zu verlassen.
- (2) Wenn nach der Einstellung innerhalb von 10 Sekunden keine Bedienung oder FAN-Taste betätigt wird, wird die Schnittstelle zur Einstellung des Schwenkwinkels verlassen und die vorherigen Änderungen bleiben gültig.

## Vierfache Spardosenschwenkung (nur bei einigen Modellen verfügbar)

---



- (1) Vierfache Spardosenschwenkung, Symbol  und Symbol  werden auf dem Hauptbildschirm angezeigt.
- (2) Drücken Sie die Taste MENU für die Zyklusfunktion und wählen Sie mit den Tasten  oder  die Vierfach-Spardosenschwenkung. Der Ablenker  und der Winke  blinken nun gleichzeitig.
- Drücken Sie die Taste MODE, um in die Einstellung für die vierfache Spardosenschwenkung zu gelangen, drücken Sie dann die Taste MENU, um die Ablenker 1, 2, 3, 4 und die Simultansteuerung auszuwählen, verwenden Sie die Tasten  oder , um den Schwenkwinkel einzustellen, drücken Sie die Taste MODE, um die Einstellung zu bestätigen und zu verlassen.
- (3) Wenn nach der Einstellung innerhalb von 10 Sekunden keine Bedienung oder die FAN-Taste gedrückt wird, wird die Schnittstelle zur Einstellung des Schwenkwinkels verlassen und die vorherigen Änderungen bleiben gültig.

# Operation

---

## Filterreinigung





---

Wenn das Filterreinigungssymbol  angezeigt wird, wird das Symbol im Funktionskreislauf angezeigt. Drücken Sie die Taste MENU, um den Funktionskreislauf aufzurufen, verwenden Sie die Tasten  $\perp$  oder  $\text{—}$ , um zwischen den verschiedenen Funktionen zu wechseln. Wechseln Sie zum Symbol , drücken Sie die Taste MODE, um die Anzeige des Symbols zu beenden.

## Zeitschaltuhr

---

(1) Die Timerfunktion umfasst Timer ein, Timer aus und Timer Ein/Aus.

(2) Drücken Sie die Taste MENU, um die Zusatzfunktion aufzurufen, dann können Sie die Tasten  $\perp$  oder  $\text{—}$  drücken, um die Timer-Einstellung  (ON)  (OFF)  zu wählen. Zu diesem Zeitpunkt blinkt das Symbol . Drücken Sie die MODE-Taste, um die Einstellungen zu bestätigen und zu verlassen.

(3) Wenn die Timerfunktion eingeschaltet ist, drücken Sie die MODE-Taste, um sie auszuschalten, wenn Sie im Funktionskreislauf zur Timerfunktion wechseln.

(4) Wenn Sie die Timer-Einstellung eingeben, blinkt das Symbol , drücken Sie die MENU-Taste, um den Timer-Typ einzugeben.

 ON  (EIN blinkt) →

 OFF  (AUS blinkt) →

 ON  
 OFF  (EIN blinkt) →

 ON  
 OFF  (AUS blinkt) →



# Operation

---

Drücken Sie die Menütaste einmal, um zu einem Typ zu wechseln, und verwenden Sie die Tasten  $\uparrow$  oder  $\downarrow$ , um die Zeitparameter einzustellen. Drücken Sie abschließend die MODE-Taste zur Bestätigung und zum Verlassen der Einstellungen.

## Leise/Turbo

---

(1) Drücken Sie die Taste MENU, um die Funktion "Zirkulation" aufzurufen, verwenden Sie die Tasten  $\uparrow$  oder  $\downarrow$ , um zwischen den Symbolen Leise  und Turbo  umzuschalten, drücken Sie die Taste MODE, um die Einstellungen zu bestätigen und zu verlassen.

(2) Die Funktionen Leise / Turbo können nicht gleichzeitig eingestellt werden. Wenn die letztere Funktion eingestellt ist, wird die erstere automatisch deaktiviert.

## Schlafen

---

(1) Drücken Sie die Taste MENU, um in den Funktionskreislauf zu gelangen. Verwenden Sie die Tasten  $\uparrow$  oder  $\downarrow$ , um das Symbol, um das Symbol  für die Schlaffunktionen auszuwählen. Drücken Sie die Taste MENU, um die Einstellung der Einschlafzeit aufzurufen, verwenden Sie die Tasten  $\uparrow$  oder  $\downarrow$  um die Einschlafzeit einmalig um 0,5 Stunden einzustellen, der Bereich der Einschlafzeit reicht von 8 bis 0,5 Stunden, drücken Sie die Taste MODE zur Bestätigung.

(2) Wenn die Schlafzeit abgelaufen ist, schaltet sich der Controller aus.

(3) Wenn die Schlaffunktion eingeschaltet ist, drücken Sie die MODE-Taste, wenn Sie im Funktionskreislauf zur Schlaffunktion wechseln, um sie auszuschalten.

(4) Wenn der Regler ausgeschaltet wird, während die Schlaffunktion eingeschaltet ist, wird die Schlaffunktion aufgehoben.

# Operation

---

## Selbstreinigung

Hinweis: Gilt nur für Geräte mit Selbstreinigungsfunktion.

(1) Drücken Sie die Taste MENU, um in den Funktionskreislauf zu gelangen, wählen Sie mit den Tasten  $\oplus$  oder  $\ominus$  das Symbol  für die Selbstreinigungsfunktion aus und drücken Sie die Taste MODE, um die Einstellungen zu bestätigen und zu verlassen.

(2) Wenn die Selbstreinigungsfunktion eingeschaltet ist, drücken Sie die MODE-Taste, um sie auszuschalten, wenn Sie im Funktionskreis zum Symbol  für die Selbstreinigungsfunktion wechseln.

(3) Wenn die Selbstreinigungsfunktion eingestellt ist, wird die Selbstreinigungsfunktion beendet, wenn Sie den Modus wechseln oder Ein/Aus.

(4) Wenn Sie einen Timer oder eine Schlaffunktion einstellen, nimmt die Selbstreinigungsfunktion nicht am Funktionskreislauf teil. Wenn die Selbstreinigungsfunktion eingeschaltet ist, können Timer und Schlaffunktion nicht eingestellt werden.

## Wärmerückgewinnungslüftung

(1) Drücken Sie die Taste MENU, um in den Funktionskreislauf zu gelangen. Wählen Sie mit den Tasten  $\oplus$  oder  $\ominus$  das HRV-Symbol . Wechseln Sie zur Funktion und drücken Sie dann die Taste MODE, um die HRV-Funktion einzuschalten. Wenn die Funktion eingeschaltet ist, wird das Symbol auf der Hauptschnittstelle angezeigt.

(2) Wenn die HRV-Funktion eingeschaltet ist und Sie sie ausschalten möchten, gehen Sie bitte in den Funktionskreislauf und schalten Sie auf das symbol , dann drücken Sie die MODE-Taste, und die Funktion wird ausgeschaltet.

# Operation



---

## Heizung (nur im Heizungsmodus und im Automatikmodus gültig)

(1) Drücken Sie die Taste MENU, um in den Funktionskreislauf zu gelangen, verwenden Sie die Tasten  $\oplus$  oder  $\ominus$ , um das Symbol  für die Heizung auszuwählen, und drücken Sie dann die Taste MODE, um die Heizung einzuschalten. Wenn die Funktion eingeschaltet ist, wird das Symbol auf der Hauptschnittstelle angezeigt.

(2) Wenn die Heizfunktion eingeschaltet ist und Sie sie ausschalten möchten, gehen Sie bitte in den Funktionskreislauf und schalten Sie auf das Symbol , dann drücken Sie die MODE-Taste, und die Funktion wird ausgeschaltet.

## Energiesparen

(1) Drücken Sie die Taste MENU, um in den Funktionskreislauf zu gelangen. Verwenden Sie die Tasten  $\oplus$  oder  $\ominus$ , um zwischen den verschiedenen Funktionen zu wechseln. Wechseln Sie zu  Energiesparfunktion, drücken Sie dann zur Bestätigung die MODE-Taste, und die Energiesparfunktion wird eingeschaltet. Wenn die Funktion eingeschaltet ist, wird das Symbol  auf der Hauptschnittstelle angezeigt.

Wenn die Energiesparfunktion eingestellt ist, drücken Sie die Taste MENU, um den Funktionskreislauf aufzurufen, und wählen Sie , dann drücken Sie die Taste MODE, um die Energiesparfunktion zu beenden.

(2) Wenn die Energiesparfunktion aktiviert ist, ist die Einstellung der Temperatur im Kühl-/Trocken-/Heizmodus eingeschränkt. Die Standard-Energiesparparameter sind 23°C (niedrigste Temperaturgrenze im Kühl- und Trockenmodus) und 26°C (höchste Temperaturgrenze im Heizmodus).

# Operation

---

(3) Die Energiesparparameter können geändert werden:



Drücken Sie die Taste MENU, um in den Funktionskreislauf zu gelangen. Mit den



Tasten  und  können Sie zwischen den verschiedenen Funktionen wechseln.

Wechseln Sie zu  Energiesparfunktion, wobei die Symbole für Kühlen und Heizen sowie die Energiesparparameter im Kühl- und Heizmodus abwechselnd blinken.

Drücken Sie dann die Taste MENU, um die Einstellung der Energiesparparameter aufzurufen.





Gehen Sie zuerst in die Einstellung der Energiesparparameter Kühlen, das Symbol Kühlen

blinkt, verwenden Sie die Tasten  oder , um die Energiesparparameter einzustellen, und drücken Sie die MODE-Taste zur Bestätigung.

Danach geben Sie die Einstellung der Energiesparparameter für die Heizung ein, das Heizungssymbol blinkt, verwenden Sie die Tasten  oder , um die Energiesparparameter einzustellen, drücken Sie die MODE-Taste zur Bestätigung und verlassen Sie die Einstellung der Energiesparparameter.

## Gesundheit

---



Drücken Sie die Taste MENU, um in den Funktionskreislauf zu gelangen, wählen Sie mit den Tasten  oder  das Gesundheitssymbol  aus, wechseln Sie zur Funktion und drücken Sie dann die Taste MODE, um die Gesundheitsfunktion einzuschalten. Wenn die Funktion eingeschaltet ist, wird das Symbol  auf der Hauptschnittstelle angezeigt.

# Operation

---



## LED auf dem Bedienfeld (gilt nur für einen Teil der Modelle)



---



Drücken Sie die Taste MENU, um in den Funktionskreislauf zu gelangen, wählen Sie mit den Tasten  $\oplus$  oder  $\ominus$  das Symbol  für LED auf dem Bedienfeld aus, wechseln Sie zur Funktion und drücken Sie dann die Taste MODE, um die Funktion LED auf dem Bedienfeld zu aktivieren. Wenn die Funktion eingeschaltet ist, wird das Symbol  auf der Hauptschnittstelle angezeigt.



## Bewegungserkennung (gilt nur für einen Teil der Modelle)

---

(1) Die Bewegungserkennungsfunktion umfasst:  (Bewegungserkennung),  (Bewegungserkennung folgen),  (Bewegungserkennung ausweichen)

 Wenn eine halbe Stunde lang keine Person wahrgenommen wird (die Zeit hängt von der Inneneinheit oder der Einstellung von move eye ab), schaltet sich die Inneneinheit aus.  Schwenkrichtung folgt Personen  Schwenkrichtung weicht Personen.

(2) Drücken Sie die Taste MENU, um in den Funktionskreislauf zu gelangen, wählen Sie mit den Tasten  $\oplus$  oder  $\ominus$  das Symbol  /  /  , für die Bewegungserkennungsfunktionen aus, drücken Sie die Taste MODE zur Bestätigung und verlassen Sie die Einstellungen.

(3) Die Funktionen  /  /  können nicht gleichzeitig eingeschaltet werden. Es kann jeweils nur eine Funktion vorhanden sein. Wenn die zweite Funktion eingestellt wird, wird die erste automatisch deaktiviert.

# Operation

---

## Funktion "Gesundheitsluftstrom oben/unten" (gilt nur für einen Teil der Modelle)

- (1) Drücken Sie die Taste MENU, um in den Funktionskreislauf zu gelangen. Verwenden Sie die Tasten  $\oplus$  oder  $\ominus$ , um zwischen den verschiedenen Funktionen zu wechseln. Wählen Sie die Funktion  $\swarrow$  (gesunder Luftstrom aufwärts) oder  $\searrow$  (gesunder Luftstrom abwärts) und drücken Sie dann die Taste MODE, um die Funktion einzustellen. Wenn die Funktion erfolgreich eingestellt ist, wird das entsprechende Symbol auf der Hauptschnittstelle angezeigt.
- (2) Die Funktion "Gesunder Luftstrom oben/unten" kann nicht gleichzeitig eingestellt werden. Wenn die letztgenannte Funktion eingestellt wird, wird die erstgenannte automatisch abgebrochen.
- (3) Wenn die Funktion "Gesunder Luftstrom oben/unten" eingestellt ist, wird die Funktion "Gesunder Luftstrom oben/unten" aufgehoben, wenn Sie den Schwenkwinkel einstellen.



## 10°C Heizung (nur im Heizmodus gültig)

- (1) Nur im Heizmodus ist diese Funktion im Funktionskreislauf gültig.
- (2) Drücken Sie die Taste MENU, um in den Funktionskreislauf zu gelangen. Verwenden Sie die Tasten  $\oplus$  oder  $\ominus$ , um zwischen den verschiedenen Funktionen zu wechseln. Beim Umschalten auf die Heizfunktion 10°C blinkt 10°C im Temperaturanzeigefeld. Drücken Sie die MODE-Taste zur Bestätigung.
- (3) Im Zustand der 10°C-Heizfunktion, wenn Sie im Funktionszyklus zur 10°C-Heizfunktion wechseln, drücken Sie die MODE-Taste, um sie auszuschalten.
- (4) Wenn Sie im Zustand der 10°C-Heizfunktion den Modus ändern oder den Temperatursollwert einstellen, verlassen Sie die 10°C-Heizfunktion.





# Operation

---

## Umschalten zwischen Fahrenheit und Celsius

- (1) Wenn die aktuelle Temperatur in Celsius angezeigt wird, stellen Sie die Temperatur in jedem Modus auf 30°C ein (wenn die Energiesparfunktion gerade eingestellt ist, sind die Parameter im Heizmodus der Höchstwert). Drücken Sie dann die Taste  für 15 Sekunden, um auf Fahrenheit umzuschalten, die Schnittstelle zeigt 86°F an (wenn die Energiesparfunktion eingestellt ist, wird der maximale Grenzwert der Fahrenheit-Temperatur angezeigt).
- (2) Wenn die aktuelle Temperatur in Grad Fahrenheit angezeigt wird, sollte die eingestellte Temperatur in jedem Modus auf 60°F eingestellt werden (wenn die Energiesparfunktion aktuell eingestellt ist, wird der Parameter im Kühl-/Trocknungsmodus der niedrigste Grenzwert sein). Drücken Sie dann 15 Sekunden lang die Taste , um auf Celsius umzuschalten, und die Schnittstelle zeigt 16°C an (wenn die Energiesparfunktion eingestellt ist, wird ihr unterster Celsius-Grenzwert angezeigt).

## Störungsanzeige

- (1) Wenn eine Störung auftritt, wird auf der Hauptschnittstelle das Symbol  angezeigt.
- (2) Wenn die Hintergrundbeleuchtung eingeschaltet ist, drücken Sie die Taste  und halten Sie sie 5 Sekunden lang gedrückt, um die Fehleranzeige zu aktivieren. Der aktuelle Fehlercode wird im mittleren Bereich angezeigt, die linke Seite der Zeitschaltuhr zeigt den historischen Fehler 1 und die rechte Seite der Zeitschaltuhr zeigt den historischen Fehler 2. Die Gerätenummer wird in der unteren rechten Ecke angezeigt, und Sie können mit der Taste  oder  umschalten (wenn der Controller mehr als ein Gerät steuert).
- (3) Wenn ein Fehler angezeigt wird, halten Sie die Taste FAN 5 Sekunden lang gedrückt, um den aktuellen Fehler und den historischen Fehler zu löschen.
- (4) Wenn keine Störung vorliegt, wird "--" angezeigt.

# Operation

---

## Parameterabfrage

---

(1) Halten Sie die Taste MENU 5 Sekunden lang gedrückt, um die Schnittstelle zur Parameterabfrage aufzurufen. Der Parameterwert wird in der oberen linken Ecke angezeigt, der mittlere Bereich zeigt den Parametertyp an (mit den Tasten  $\oplus$  oder  $\ominus$  umschalten), und die Gerätenummer wird in der unteren rechten Ecke angezeigt (mit der Menütaste umschalten).

(2)

Typ	Bedeutung	Format der Parameter
A	Innenraumsensor Tai-Temperatur	Dezimal
b	Innenfühler Tc1 Temperatur	Dezimal
C	Innenfühler Tc2 Temperatur	Dezimal
d	Innengerät PMV offen/2	Dezimal
E	Adresse des Innengeräts	Hexadezimal
F	Adresse des Innengeräts Zentrum	Hexadezimal

# Operation

---

## Einstellen der Gerätenummer

(1) Halten Sie die Taste MENU 10 Sekunden lang gedrückt, um die Schnittstelle zur Einstellung der Nebenstellenummer aufzurufen. Die Kommunikationsadresse wird auf der linken Seite des Zeitmessers angezeigt, und die mittlere Adresse wird auf der rechten Seite des Zeitmessers angezeigt. Die Gerätenummer wird im mittleren Bereich angezeigt.

(2) Wenn die Kommunikationsadresse blinkt, können Sie sie mit den Tasten  $\oplus$  oder  $\ominus$  ändern, und der Einstellbereich ist 0~3F. Nach der Einstellung müssen Sie die MODE-Taste (Modus) drücken, um die Änderung zu bestätigen. Wenn die Kommunikationsadresse statisch angezeigt wird, kann sie nicht geändert werden.

## Kindersicherung

(1) Drücken Sie die Tasten  $\oplus$  und  $\ominus$  für 5 Sekunden, um die Kindersicherung zu aktivieren/deaktivieren. Wenn die Kindersicherungsfunktion aktiviert ist, wird das Symbol  auf dem Hauptbildschirm angezeigt. Alle Tasten sind im Kindersicherungsstatus nicht verfügbar.

# Operation

---

## Statischer Druck (nur bei einigen Modellen verfügbar)

- (1) Wenn der Regler eingeschaltet ist, drücken Sie die Tasten FAN und MODE für 5 Sekunden, um die Schnittstelle für den statischen Druck aufzurufen. Die Parameter des statischen Drucks werden im mittleren Bereich angezeigt. Sie können die Tasten  $\oplus$  oder  $\ominus$  verwenden, um Einstellungen vorzunehmen. Nach der Einstellung müssen Sie die MODE-Taste drücken, um die Änderung zu bestätigen. Die Nummer der Einheit wird auf der linken Seite der Zeitschaltuhr angezeigt.
- (2) Die statische Druckfunktion kann nicht über die Steuerung eingestellt werden.

## Entfeuchtung bei niedrigen Temperaturen

- (1) Halten Sie die Tasten MENU und  $\oplus$  5 Sekunden lang gedrückt, um die erweiterten Einstellungen aufzurufen. Die Gerätenummer wird in der unteren rechten Ecke angezeigt. Die Parameter werden in der oberen rechten Ecke angezeigt. Der Funktionscode wird im mittleren Bereich angezeigt. Drücken Sie die Taste  $\oplus$  oder  $\ominus$ , um zu A38 zu wechseln, drücken Sie dann die Taste MODE, um die Parametereinstellung aufzurufen, verwenden Sie die Tasten  $\oplus$  oder  $\ominus$ , um den Parameter auf 1 einzustellen (Niedertemperaturentfeuchtung einschalten), und drücken Sie dann die Taste MODE, um die Änderung zu bestätigen. An diesem Punkt können Sie die erweiterten Einstellungen ohne weitere Bedienung verlassen.
- (2) Nach dem Einschalten der Niedertemperatur-Entfeuchtungsfunktion beträgt der eingestellte Temperaturbereich im Trockenmodus 10°C~30°C.
- (3) Wenn Sie diese Funktion deaktivieren möchten, ändern Sie bitte den Parameter A38 auf 0, dann ist der eingestellte Temperaturbereich im Trockenmodus 16°C~30°C.

# Operation

---

## Kommunikation mit der zentralen Steuerung



(1) Nachdem das Steuergerät den Befehl von der Zentrale erhalten hat. Es wird das Symbol

 angezeigt. Zu diesem Zeitpunkt sind alle Tasten außer ON/OFF, Ventilatorgeschwindigkeit und Temperatureinstellung ungültig.

(2) Nachdem das Steuergerät einen Sperrbefehl erhalten hat, wird das Symbol  angezeigt. Zu diesem Zeitpunkt sind alle Tasten ungültig.

(3) Im zentralen oder gesperrten Zustand ist die Hintergrundbeleuchtung aktiv, drücken Sie eine beliebige Taste, um den Bildschirm aufzuwecken.

## Temperaturkompensation

(1) Diese Funktion dient der Kompensation der Umgebungstemperatur. Im ausgeschalteten Zustand ist die Hintergrundbeleuchtung eingeschaltet. Halten Sie die Taste FAN 10 Sekunden lang gedrückt, um die Schnittstelle für die Temperaturkompensation aufzurufen. Mit den Tasten  und  können Sie die Parameter einstellen. Nach der Einstellung müssen Sie die MODE (Modus)-Taste drücken, um die Änderung zu bestätigen.

(2) Wenn die Temperatur Celsius ist, ist der Einstellbereich der Parameter  $-4^{\circ}\text{C}\sim 4^{\circ}\text{C}$ . Wenn die Temperatur Fahrenheit ist, ist der Parametereinstellbereich  $-8^{\circ}\text{F}\sim 8^{\circ}\text{F}$ .

(3) Diese Funktion ist nur gültig, wenn die Umgebungstemperatur des verdrahteten Reglers erfasst wird.

# Operation

---

## Erzwungene Kühlung/Heizung

- (1) Wenn sich der Regler im Kühlmodus befindet und ausgeschaltet ist, halten Sie die EIN/AUS-Taste 10 Sekunden lang gedrückt, um die Funktion der Zwangskühlung zu aktivieren. Zu diesem Zeitpunkt schaltet sich der Regler ein und der mittlere Bereich "LL" blinkt, was anzeigt, dass die Zwangskühlungsfunktion eingeschaltet wurde.
- (2) Wenn sich der Regler im Heizmodus befindet und ausgeschaltet ist, halten Sie die EIN/AUS-Taste 10 Sekunden lang gedrückt, um die Zwangsheizfunktion zu aktivieren. Zu diesem Zeitpunkt öffnet sich der Regler und der mittlere Bereich "HH" blinkt, was anzeigt, dass die Zwangsheizungsfunktion geöffnet wurde.
- (3) Alle Tasten mit Ausnahme der Taste Ein/Aus sind im Zwangsabkühlungs-/Heizungsmodus ungültig.
- (4) Drücken Sie bei der Einstellung der Zwangskühlung/-heizung die Taste Ein/Aus, um diese Funktion zu beenden.

# Operation

---

## VIP (nur bei einigen Modellen)

---

(1) Einstellungsmethode:

Drücken Sie im ausgeschalteten Zustand bei eingeschalteter Hintergrundbeleuchtung die Taste  $\oplus$  und halten Sie sie 10 Sekunden lang gedrückt, um die VIP-Funktion aufzurufen. Im Zeitanzeigebereich wird angezeigt, ob VIP im System vorhanden ist. 00 bedeutet nein, 01 bedeutet ja, und der Wert wird weiterhin angezeigt, was bedeutet, dass er nicht geändert werden kann;

Der mittlere Bereich zeigt lokale VIP-Parameter an, 00 für lokale Nicht-VIPs und 01 für lokale VIPs. Blinkt, wenn Änderungen erlaubt sind; wenn sie nicht geändert werden können, bleibt die Anzeige stehen.

Drücken Sie die Tasten  $\oplus$  oder  $\ominus$ , um zwischen den Parametern zu wechseln, und drücken Sie die Taste MODE zur Bestätigung.

(2) Im Anzeigebereich des Timers bedeutet 1, dass das lokale VIP eingeschaltet ist, und 0, dass das lokale VIP ausgeschaltet ist;

(3) Wenn VIP im externen Maschinensystem nicht eingestellt ist, kann jede Liniensteuerung der internen Maschine die VIP-Funktion einstellen; wenn die VIP-Funktion im externen Maschinensystem eingestellt ist, kann nur die VIP-Maschine die VIP-Funktion ein- oder ausschalten.

(4) Nach der Einstellung der VIP-Funktion wird auf der Hauptschnittstelle das Wort "VIP" angezeigt, wenn die interne Maschine die VIP-Funktion erfüllt; wenn es sich um eine interne Maschine handelt, die nicht VIP ist, und wenn sich der Modus der internen Maschine von dem der internen VIP-Maschine unterscheidet, zeigt die Steuerung das Symbol  "Moduskonflikt" an.

(5) Wenn Sie zwischen VIP und Nicht-VIP umschalten, müssen Sie die aktuelle Einstellung verlassen und dann erneut eingeben.

# Operation

---

## Wi-Fi (nur bei einigen Modellen)

---

Halten Sie die Ein/Aus -Taste 10 Sekunden lang gedrückt, um die Wi-Fi-Konfigurationsfunktion aufzurufen; das Wi-Fi-Symbol blinkt. Dann kann der Benutzer das Telefon zur Konfiguration bedienen. Das Wi-Fi-Symbol wird auch nach erfolgreichem Tethering angezeigt.

## Funktionsunterschied zwischen kabelgebundenem Master-Controller und kabelgebundenem Slave-Controller

---

Elemente vergleichen	Verdrahteter Master-Controller	Verdrahteter Slave-Regler
Funktion	Alle Funktionen sind verfügbar	Es können nur die folgenden Funktionen ausgeführt werden: (1) Die Funktionen Ein/Aus, Modus, Ventilatorgeschwindigkeit, Temperatureinstellung, Schwingen, Energiesparen und Uhr sind verfügbar. (2) Parameterabfrage und Fehlerabfrage

# Operation

---

## DIP-Schalter

---

DIP-Schalter	Station Ein/Aus	Funktion	Standardeinstellung
Sw1	Ein	Slave verdrahtetes Steuergerät	Aus
	Aus	Master verdrahtetes Steuergerät	
Sw2	Ein	Anzeige der Umgebungstemperatur	Aus
	Aus	Keine Anzeige der Umgebungstemperatur	
Sw3	Ein	Erfasst die Umgebungstemperatur vom Innengerät PCB	Aus
	Aus	Erfassung der Umgebungstemperatur vom verdrahteten Regler	
Sw4	Ein	Altes Protokoll	Aus
	Aus	Adaptiv	

# Verdrahtungsanweisungen für verdrahtete Steuerungen

## Verdrahtungsanschlüsse für verdrahtete Steuerungen

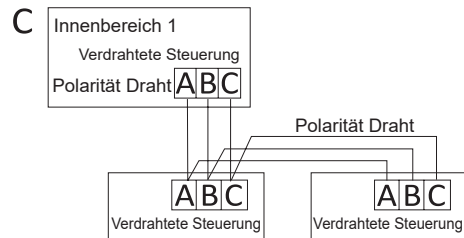
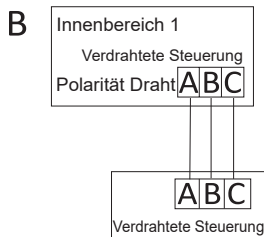
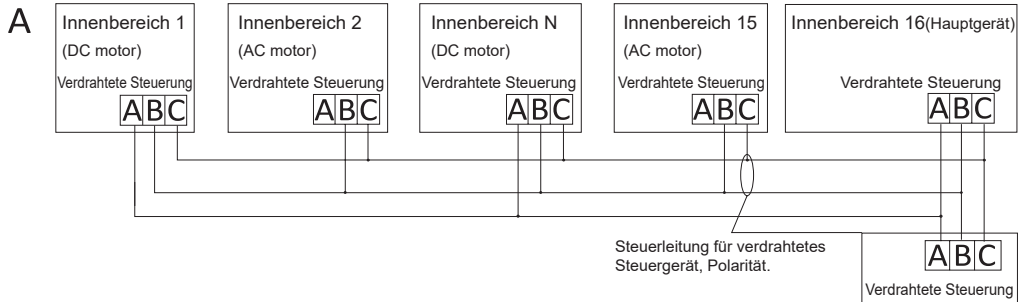

### **Achtung:**

Befolgen Sie bei verdrahteten Regleranschlüssen die Anweisungen in der entsprechenden Installationsanleitung für das Innengerät.

# Verdrahtungsanweisungen für verdrahtete Steuerungen

---

Es gibt drei Möglichkeiten, einen verdrahteten Regler an ein Innengerät anzuschließen:

1. Die Gruppensteuerung ist in Abbildung A dargestellt: Eine verdrahtete Steuerung kann bis zu 16 Innengeräte steuern. Die verdrahtete Steuerung und die Haupteinheit (die Inneneinheit ist direkt mit der verdrahteten Steuerung verbunden) müssen mit 3-poligen Drähten verbunden werden. Andere Geräte werden je nach Innengerät über 2- oder 3-polige Drähte mit dem Hauptgerät verbunden, bitte befolgen Sie die Anweisungen in der entsprechenden Installationsanleitung des Innengeräts. Für AC-Motoreinheiten verwenden Sie bitte den 2-poligen B&C-Anschluss; für DC-Motoreinheiten schließen Sie bitte den 3-poligen A&B&C-Anschluss an.
2. Einzelsteuerung, wie in Abbildung B dargestellt: Ein verdrahteter Regler steuert ein Innengerät, das über 3-polige Drähte an den verdrahteten Regler angeschlossen ist.
3. Zwei verdrahtete Regler steuern ein Innengerät, wie in Abbildung C dargestellt. Einer der verdrahteten Regler kann als verdrahteter Master-Regler und der andere als verdrahteter Slave-Regler eingestellt werden. Die Verbindung zwischen dem verdrahteten Master-Regler und dem verdrahteten Slave-Regler sowie dem verdrahteten Regler, der mit dem Innengerät verbunden ist, erfordert 3-polige Drähte.

# Verdrahtungsanweisungen für verdrahtete Steuerungen

## Kommunikationsverkabelung

Länge der Kommunikationsleitung (m/ft)	Größe der Verdrahtung
<100m/328ft	0.3m <sup>2</sup> x3-Kern abgeschirmtes Kabel (22AWG,3 Drähte)
≥100m/328ft und <200m/656ft	0.5m <sup>2</sup> x3-Kern abgeschirmtes Kabel (20AWG,3 Drähte)
≥200m/656ft und <300m/984ft	0.75m <sup>2</sup> x3-Kern abgeschirmtes Kabel (18AWG,3 Drähte)

### Hinweise:

- Eine Seite der Abschirmung der Kommunikationsleitung muss geerdet sein.
- Die Gesamtlänge der Kommunikationsleitung darf 300 m nicht überschreiten.

## Installation der Steuerung

1. Entfernen Sie zunächst das obere Gehäuse vom unteren Gehäuse.

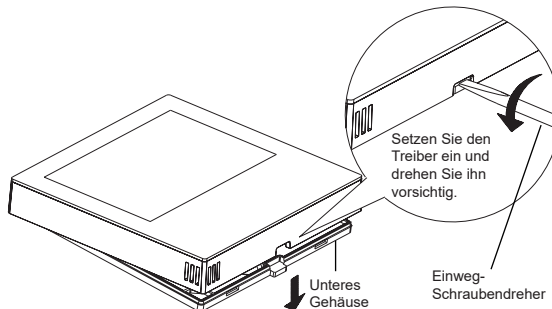

# Verdrahtungsanweisungen für verdrahtete Steuerungen

2. Führen Sie das Kommunikationskabel durch das Loch in der hinteren Abdeckung.

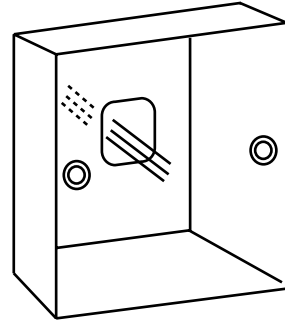
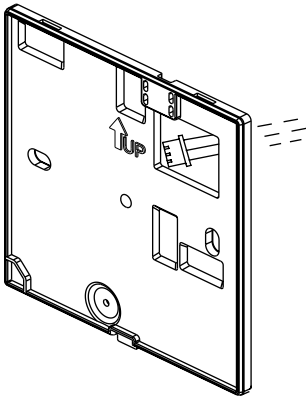

3. Befestigen Sie die hintere Abdeckung an der Halterung. Schließen Sie dann das Kommunikationskabel an den Anschluss CON1 der verdrahteten Steuerung an. Bringen Sie schließlich die vordere Abdeckung des verdrahteten Steuergeräts an der hinteren Abdeckung an, um die Installation abzuschließen.

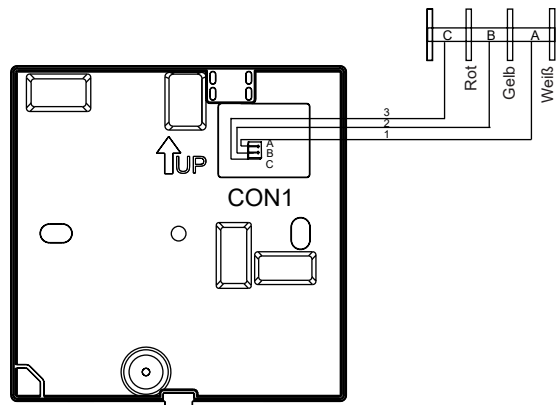
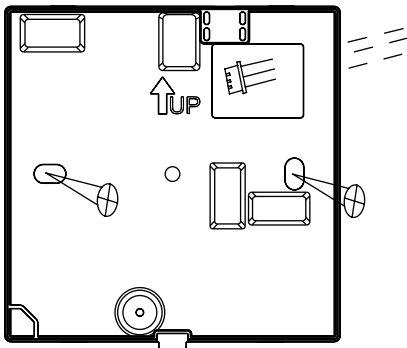



Qingdao Haier Air Conditioner Electric Co.,Ltd.

Haier Industrial Park,Qianwangang Road,Eco-Tech Development Zone,Qingdao 266555,  
Shandong,P.R.C.

# HW-SA201ABK

## Manuale di Operazione & Installazione

### **Indice**

Parti e funzioni .....	1
Funzionamento .....	7
Istruzioni per il cablaggio del controller cablato .....	26

### **Ver: A**

- Si prega di leggere questo manuale operativo prima di utilizzare il controller cablato.
- Si prega di conservare questo manuale con attenzione e sicurezza.







# Parti e funzioni

---



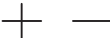

## Tasto

---





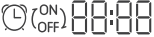







	Tasto di regolazione della velocità del ventilatore nell'interfaccia principale, tasto di ritorno in altre interfacce
	Tasto menu nell'interfaccia principale e tasto di impostazione in altre interfacce.
	Premere questo tasto per regolare la temperatura nell'interfaccia principale e i valori dei parametri nelle altre interfacce. Questo tasto viene utilizzato anche per la commutazione delle funzioni.
	Tasto modalità nell'interfaccia principale, tasto OK nelle altre interfacce.
	Tasto Acceso/spento

## Icona











---

	Blocco bambini: Questa icona viene visualizzata solo quando è impostata la funzione di blocco bambini.
	Icona di errore
	Pulizia del filtro
	Timer Acceso/spento
	VIP
	Conflitto di modalità

# Parti e funzioni

	Blocco/Centro
	Icona Wi-Fi
	Girevole a sinistra/destra (solo per i modelli parziali)
	Oscillazione del salvadanaio in quattro direzioni (solo per i modelli parziali)
	Oscillazione su/giù
	Rilevamento del movimento
	Rilevamento del movimento per seguire
	Schivata con rilevamento del movimento
	Visualizzazione della temperatura ambiente/impostata
	Modalità automatica
	Modalità raffreddamento
	Modalità secco (secco)







# Parti e funzioni

	Modalità riscaldamento
	Modalità ventilatore
	Velocità del ventilatore
	Silenzioso: questa icona viene visualizzata solo quando è impostata la funzione Silenzioso.
	Turbo: Questa icona viene visualizzata solo quando è impostata la funzione Turbo.
	Sonno: Questa icona viene visualizzata quando è impostata la funzione Sleep e il tempo rimanente di Sleep è determinato  da  : 
	Autopulizia
	Recupero di calore Ventilazione
	Riscaldamento
	Risparmio energetico: questa icona viene visualizzata solo quando è impostata la funzione di risparmio energetico
	Salute: Questa icona viene visualizzata solo quando è impostata la funzione salute.
	LED sul pannello

Nota: ogni funzione è solitamente disponibile solo per determinati modelli.

# Parti e funzioni

## Velocità della ventola

(1) Velocità della ventola (solo per i modelli parziali)	
	Velocità della ventola Breeze
	Velocità della ventola bassa
	Velocità media del ventilatore
	Velocità del ventilatore alta
	Velocità super ventilatore
	Velocità della ventola automatica

# Parti e funzioni



(2) Velocità della ventola (solo per i modelli parziali)	
☞	Settima marcia
☞	Sesta marcia
☞	Quinta marcia
☞	Quarta marcia
☞	Terza marcia
☞	Seconda marcia
☞	Prima marcia
☞ <small>AUTO</small> ☞	Auto

# Funzionamento

---





## Inizializzazione

---

- (1) Il controller cablato visualizza tutte le icone dopo l'accensione o il reset, quindi entra nel processo di inizializzazione. Il controller visualizza le icone nel seguente ordine:  (al centro della parte superiore) →  →  (al centro della parte superiore) e l'indicatore (in basso a destra) continua a lampeggiare fino al termine dell'inizializzazione.
- (2) Se il controllore cablato non riesce a comunicare normalmente con il PCB dell'unità interna dopo l'accensione, l'inizializzazione sarà completata entro 4 minuti, quindi l'errore di comunicazione può essere controllato con la funzione di ricerca guasti.

## Tempo di retroilluminazione

---

- (1) Nello stato spento, quando la retroilluminazione è accesa, premere i tasti  e  per 5 secondi per impostare il tempo di retroilluminazione; il valore del parametro viene visualizzato nell'angolo superiore sinistro. Premere i tasti  o  per alternare il parametro tra 00 (significa che la retroilluminazione è sempre accesa)/15S/30S/60S, quindi premere il tasto mode per confermare.
- (2) Quando il controller è spento, la durata della retroilluminazione è fissata a 15 secondi.



# Funzionamento

---

## Funzioni aggiuntive

---

Premere il tasto MENU per accedere al ciclo di funzioni e utilizzare i tasti  $\oplus$  o  $\ominus$  per passare da una funzione all'altra. Il ciclo di funzioni è il seguente (alcuni modelli con funzioni non valide non partecipano al ciclo, fare riferimento alla descrizione delle funzioni dell'unità interna):

 (oscillazione su/giù) →  (oscillazione a quattro vie del salvadanaio) →  (oscillazione a sinistra/destra) →  (pulizia del filtro, partecipa al ciclo solo quando c'è un promemoria del filtro) →  (ON/OFF)  (Timer) →  (silenzioso) →  (turbo) →  (riposo) →  (autopulizia) →  (HRV) →  (Riscaldatore) →  (Risparmio energetico) →  (Salute) →  (LED sul pannello) →  (Rilevamento del movimento) →  (Rilevamento del movimento in seguito) →  (Rilevamento del movimento in seguito) →  (Flusso d'aria salute in alto) →  (Flusso d'aria salute in basso) → 10°C (Riscaldamento a 10°C, efficace solo in modalità riscaldamento) →  (Oscillazione su/giù)...







Quando si seleziona una funzione, l'icona corrispondente lampeggia, quindi è possibile utilizzare il tasto MODE per impostare/annullare la funzione o utilizzare il tasto menu per accedere all'interfaccia di impostazione della funzione corrispondente.

# Funzionamento

---

## Giradischi

---







(1) Premendo il tasto MENU, si accede al ciclo di funzioni e si utilizzano i tasti  o  per passare da una funzione all'altra. Passare all'oscillazione su/giù  o all'oscillazione sinistra/destra , quindi premere il tasto MODE per accedere all'impostazione dell'angolo di oscillazione (efficace solo per alcuni modelli). A questo punto, è possibile utilizzare i tasti  o  per regolare l'angolo di rotazione. Dopo la regolazione, premere il tasto MODE per uscire dall'impostazione.

(2) Dopo la regolazione, se non si preme alcun tasto di funzionamento o FAN entro 10 secondi, l'interfaccia di impostazione della rotazione uscirà e le modifiche precedenti saranno valide.

## Oscillazione del salvadanaio a quattro vie (disponibile solo per alcuni modelli)

---

(1) Nella schermata principale vengono visualizzate le icone  e .

(2) Premere il tasto MENU per la funzione ciclo e utilizzare i tasti  or  per selezionare l'oscillazione del salvadanaio a quattro vie. Il deflettore  e l'angolo  lampeggiano contemporaneamente. Premere il tasto MODE per accedere all'impostazione dell'oscillazione del salvadanaio a quattro vie, quindi premere il tasto MENU per selezionare il deflettore 1, 2, 3, 4 e il controllo simultaneo, utilizzare i tasti  o  per regolare l'angolo di oscillazione, premere il tasto MODE per confermare e uscire dall'impostazione.



(3) Dopo la regolazione, se non viene premuto alcun tasto di funzionamento o FAN entro 10 secondi, l'interfaccia di impostazione dell'oscillazione verrà abbandonata e le modifiche precedenti saranno valide.

# Funzionamento

---





## Pulizia del filtro

---

Quando è visualizzata l'icona di pulizia del filtro , l'icona viene visualizzata nella circolazione delle funzioni. Premere il tasto MENU per accedere alla circolazione delle funzioni, utilizzare i tasti  $+$  o  $-$  per passare da una funzione all'altra. Passare all'icona , premere il tasto MODE per annullare la visualizzazione dell'icona.

## Timer

---

- (1) La funzione Timer comprende Timer on, Timer off e Timer Acceso/spento.
- (2) Premere il tasto MENU per accedere alla funzione extra, quindi premere i tasti  $+$  o  $-$  per impostare il timer  . A questo punto, l'icona  lampeggia; premere il tasto MODE per confermare e uscire dalle impostazioni.
- (3) Se la funzione timer è attiva, quando si passa alla funzione timer nella circolazione delle funzioni, premere il tasto MODE per disattivarla.
- (4) Quando si accede all'impostazione del timer, l'icona  lampeggia, premere il tasto MENU per accedere al tipo di timer.

 ON  (Acceso lampeggiante) →



 OFF  (Spento lampeggiante) →

 ON  
 OFF  (Acceso lampeggiante) →

 ON  
 OFF  (Spento lampeggiante) →





# Funzionamento

---

Premere una volta il tasto menu per passare a un tipo e utilizzare i tasti  o  per regolare i parametri dell'ora. Infine, premere il tasto MODE per confermare e uscire dalle impostazioni.

## Silenzioso/ Turbo





---

(1) Premere il tasto MENU per far circolare la funzione, usare i tasti  o  per passare all'icona Quiet  o all'icona Turbo , premere il tasto MODE per confermare e uscire dalle impostazioni.

(2) Le funzioni Quiet e Turbo non possono essere impostate contemporaneamente. Quando viene impostata la seconda funzione, la prima viene automaticamente annullata.

## Dormire

---

(1) Premere il tasto MENU per accedere alla circolazione delle funzioni; utilizzare i tasti  o  per selezionare l'icona delle funzioni di sonno . Premere il tasto MENU per accedere all'impostazione dell'ora di sonno, utilizzare i tasti  o  per regolare l'ora di sonno di 0,5h una volta, l'intervallo di tempo di sonno è compreso tra 8h e 0,5h, premere il tasto MODE per confermare.

(2) Quando il tempo di riposo è terminato, il regolatore si spegne.

(3) Se lo stato della funzione sleep è attivo, quando si passa alla funzione sleep nella circolazione delle funzioni, premere il tasto MODE per spegnerla.

(4) Se il regolatore viene spento quando la funzione di riposo è attivata, la funzione di riposo viene annullata.





# Funzionamento

---

## Autopulizia





---

Nota: valida solo per le unità con funzione di autopulizia.

- (1) Premere il tasto MENU per accedere alla circolazione delle funzioni; utilizzare i tasti  o  per selezionare l'icona della funzione di autopulizia  ; premere il tasto MODE per confermare e uscire dalle impostazioni.
- (2) Se la funzione di autopulizia è attiva, quando si passa all'icona  della funzione di autopulizia nella circolazione delle funzioni, premere il tasto MODE per disattivarla.
- (3) Quando la funzione di autopulizia è impostata, se si cambia modalità o si commuta Acceso/spento, la funzione di autopulizia viene disattivata.
- (4) Se si imposta il timer o la funzione di riposo, la funzione di autopulizia non partecipa alla circolazione delle funzioni. Se la funzione di autopulizia è attivata, non è possibile impostare il timer e la funzione Sleeping.

## Ventilazione con recupero di calore





---

- (1) Premere il tasto MENU, si accede alla circolazione delle funzioni, utilizzare i tasti  o  per selezionare l'icona HRV  . Passare alla funzione, quindi premere il tasto MODE per attivare la funzione HRV. Se la funzione è attiva, l'icona viene visualizzata nell'interfaccia principale.
- (2) Quando la funzione HRV è attivata, se si desidera disattivarla, accedere alla circolazione delle funzioni e passare all'icona  , quindi premere il tasto MODE per disattivare la funzione.





# Funzionamento

---

## Riscaldatore (valido solo in modalità riscaldamento e in modalità automatica)

- (1) Premere il tasto MENU, si accede alla circolazione delle funzioni, utilizzare i tasti  o  per selezionare l'icona Riscaldatore , passare alla funzione, quindi premere il tasto MODE, la funzione Riscaldatore verrà attivata. Se la funzione è attivata, l'icona viene visualizzata nell'interfaccia principale.
- (2) Quando la funzione Riscaldatore è attivata, se si desidera disattivarla, accedere alla circolazione delle funzioni e passare all'icona , quindi premere il tasto MODE per disattivare la funzione.

## Risparmio energetico

- (1) Premendo il tasto MENU, si accede alla circolazione delle funzioni; utilizzare i tasti  o  per passare da una funzione all'altra. Passare alla funzione  Risparmio energetico, quindi premere il tasto MODE per confermare, la funzione di risparmio energetico verrà attivata. Se la funzione è attivata, l'icona  viene visualizzata nell'interfaccia principale. Quando la funzione di risparmio energetico è impostata, premere il tasto MENU per accedere alla circolazione delle funzioni e scegliere , quindi premere il tasto MODE per uscire dalla funzione di risparmio energetico.
- (2) Se la funzione di risparmio energetico è attivata, la regolazione della temperatura di impostazione della modalità di raffreddamento/asciugatura/riscaldamento sarà limitata. I parametri predefiniti di risparmio energetico sono 23°C (il limite di temperatura più basso della modalità di raffreddamento e asciugatura) e 26°C (il limite di temperatura più alto della modalità di riscaldamento).

# Funzionamento



---

(3) I parametri di risparmio energetico possono essere modificati: - Il sistema di risparmio energetico è stato modificato:

Premendo il tasto MENU, si accede alla circolazione delle funzioni; utilizzare i tasti  $\oplus$  o  $\ominus$  per passare da una funzione all'altra. Passare alla funzione  Risparmio energetico. A questo punto, le icone del raffreddamento e del riscaldamento, nonché i parametri di risparmio energetico nelle modalità di raffreddamento e riscaldamento, lampeggiano alternativamente. Premere quindi il tasto MENU per accedere alla regolazione dei parametri di risparmio energetico. Per prima cosa, entrare nella regolazione dei parametri di risparmio energetico per il raffreddamento, l'icona del raffreddamento lampeggia, usare i tasti  $\oplus$  o  $\ominus$  per regolare i parametri di risparmio energetico e premere il tasto MODE per confermare. Successivamente, entrare nella regolazione dei parametri di risparmio energetico del riscaldamento, l'icona del riscaldamento lampeggia, utilizzare i tasti  $\oplus$  o  $\ominus$  per regolare i parametri di risparmio energetico, premere il tasto MODE per confermare e uscire dalla regolazione dei parametri di risparmio energetico.

## Salute





---

Premere il tasto MENU, si accede alla circolazione delle funzioni, utilizzare i tasti  $\oplus$  o  $\ominus$  per selezionare l'icona della salute , passare alla funzione, quindi premere il tasto MODE, la funzione salute sarà attivata. Se la funzione è attivata, l'icona  viene visualizzata nell'interfaccia principale.



# Funzionamento

---

## LED sul pannello (valido solo per una parte dei modelli)

Premere il tasto MENU, si accede alla circolazione delle funzioni, utilizzare i tasti  o  per selezionare l'icona del LED sul pannello , passare alla funzione, quindi premere il tasto MODE, la funzione LED sul pannello verrà attivata. Se la funzione è attivata, l'icona  viene visualizzata nell'interfaccia principale.





## Rilevamento del movimento (valido solo per una parte dei modelli)



(1) La funzione di rilevamento del movimento include:  (rilevamento del movimento),  (rilevamento del movimento seguito),  (rilevamento del movimento evaso).

 Se non viene percepito nessuno per mezz'ora (il tempo dipende dall'unità interna o dall'impostazione di move eye), l'unità interna si spegne.

 La direzione di rotazione segue le persone.

 La direzione di oscillazione evita le persone.

(2) Premere il tasto MENU, si accede alla circolazione delle funzioni, utilizzare i tasti  o  per selezionare l'icona delle funzioni di rilevamento del movimento  /  / , premere il tasto MODE per confermare e uscire dalle impostazioni.



(3) Le funzioni  /  /  non possono essere attivate contemporaneamente. Può esistere solo una funzione alla volta. Quando viene impostata la seconda funzione, la prima viene automaticamente annullata.

# Funzionamento

---

## Funzione di su/giù del flusso d'aria per la salute (valida solo per una parte dei modelli)

---

- (1) Premere il tasto MENU per accedere alla circolazione delle funzioni; utilizzare i tasti  $\oplus$  o  $\ominus$  per passare da una funzione all'altra. Passare alla funzione  (flusso d'aria sanitario verso l'alto) o  (flusso d'aria sanitario verso il basso), quindi premere il tasto MODE per impostare la funzione. Quando la funzione è stata impostata correttamente, l'icona corrispondente viene visualizzata sull'interfaccia principale.
- (2) Non è possibile impostare contemporaneamente la funzione Flusso d'aria sanitario su/giù. Quando viene impostata la seconda funzione, la prima viene automaticamente annullata.
- (3) Quando è impostata la funzione di su/giù del flusso d'aria sanitario, se si regola l'angolo di oscillazione, la funzione di su/giù del flusso d'aria sanitario viene annullata.

## Riscaldamento a 10°C (valido solo in modalità riscaldamento)

---

- (1) Questa funzione è valida solo in modalità riscaldamento.
- (2) Premere il tasto MENU per accedere alla circolazione delle funzioni; utilizzare i tasti  $\oplus$  o  $\ominus$  per passare da una funzione all'altra. Quando si passa alla funzione di riscaldamento a 10°C, 10°C lampeggia nell'area di visualizzazione della temperatura. Premere il tasto MODE per confermare.
- (3) Nello stato della funzione di riscaldamento a 10°C, quando si passa alla funzione di riscaldamento a 10°C nel ciclo di funzionamento, premere il tasto MODE per disattivarla.
- (4) Nello stato della funzione di riscaldamento a 10°C, se si cambia la modalità o si regola il

# Funzionamento

---

## Passaggio tra Fahrenheit e Celsius

---



(1) Se la temperatura corrente è visualizzata in gradi Celsius, regolare la temperatura in ciascuna modalità a 30°C (quando è impostata la funzione di risparmio energetico, i parametri della modalità di riscaldamento saranno il limite massimo). Quindi premere il tasto  per 15 secondi per passare a Fahrenheit; l'interfaccia visualizzerà 86°F (quando è impostata la funzione di risparmio energetico, verrà visualizzato il valore limite massimo della temperatura Fahrenheit).

(2) Se la temperatura corrente è visualizzata in gradi Fahrenheit, la temperatura impostata deve essere regolata a 60°F in ciascuna modalità (quando è impostata la funzione di risparmio energetico, il parametro in modalità raffreddamento/asciugatura sarà il valore limite più basso). Quindi premere il tasto  per 15 secondi per passare ai gradi Celsius e l'interfaccia visualizzerà 16°C (quando è impostata la funzione di risparmio energetico, viene visualizzato il limite più basso dei gradi Celsius).

## Visualizzazione dei guasti

---

(1) Se si verifica un guasto, l'interfaccia principale visualizza l'icona  .

(2) Quando la retroilluminazione è accesa, tenere premuto il tasto  per 5 secondi per accedere all'interfaccia di visualizzazione dei guasti. Il codice di errore corrente viene visualizzato nell'area centrale, il lato sinistro del timer mostra l'errore storico 1 e il lato destro del timer mostra l'errore storico 2. Il numero dell'unità viene visualizzato nella parte inferiore. Il numero dell'unità è visualizzato nell'angolo in basso a destra e si può usare il tasto  o  per cambiare (se il controllore controlla più di un'unità).

# Funzionamento

---

- (3) Nello stato di visualizzazione del guasto, tenere premuto il tasto FAN per 5 secondi per cancellare il guasto corrente e il guasto storico.
- (4) Se non ci sono guasti, viene visualizzato "--".

## Indagine sui parametri

---

(1) Tenere premuto il tasto MENU per 5 secondi per accedere all'interfaccia di interrogazione dei parametri. Il valore del parametro è visualizzato nell'angolo superiore sinistro, l'area centrale mostra il tipo di parametro (usare il tasto  $\perp$  o  $\text{—}$  per cambiare) e il numero di unità è visualizzato nell'angolo inferiore destro (usare il tasto menu per cambiare).

(2)

Tipo	Significato	Formato dei parametri
A	Temperatura Tai del sensore interno	Decimale
b	Temperatura del sensore interno Tc1	Decimale
C	Temperatura del sensore interno Tc2	Decimale
d	Unità interna PMV aperto/2	Decimale
E	Indirizzo unità interna	Esadecimale
F	Indirizzo centrale dell'unità interna	Esadecimale

# Funzionamento

---

## Impostazione del numero di unità

---

(1) Tenere premuto il tasto MENU per 10 secondi per accedere all'interfaccia di impostazione del numero di estensione. L'indirizzo di comunicazione viene visualizzato sul lato sinistro del timer, mentre l'indirizzo centrale viene visualizzato sul lato destro del timer. Il numero dell'unità è visualizzato nell'area centrale.

(2) Se l'indirizzo di comunicazione lampeggia, è possibile modificarlo con il tasto  $\oplus$  o  $\ominus$  l'intervallo di regolazione è 0~3F. Dopo la regolazione, è necessario premere il tasto MODE (modalità) per confermare la modifica. Se l'indirizzo di comunicazione è visualizzato in modo statico, non può essere modificato.

## Blocco bambini

---

(1) Premere i tasti  $\oplus$  e  $\ominus$  per 5 secondi per impostare/annullare il blocco bambini. Se la funzione di blocco bambini è impostata, nella schermata principale verrà visualizzata l'icona . Tutti i tasti non sono disponibili nello stato di blocco bambini.

# Funzionamento

---

## Pressione statica (disponibile solo per alcuni modelli)

---

- (1) All'accensione del regolatore, premere i tasti FAN e MODE per 5 secondi per accedere all'interfaccia della pressione statica. I parametri della pressione statica sono visualizzati nell'area centrale. È possibile utilizzare i tasti  $\oplus$  o  $\ominus$  per effettuare le regolazioni. Dopo la regolazione, è necessario premere il tasto MODE per confermare la modifica. Il numero dell'unità è visualizzato sul lato sinistro del timer.
- (2) La funzione di pressione statica non può essere impostata dal programmatore.

## Deumidificazione a bassa temperatura

---



- (1) Tenere premuti i tasti MENU e  $\oplus$  per 5 secondi per accedere all'impostazione avanzata. Il numero dell'unità viene visualizzato nell'angolo inferiore destro. I parametri sono visualizzati nell'angolo superiore destro. Il codice funzione è visualizzato nell'area centrale. Premere i tasti  $\oplus$  o  $\ominus$  per passare ad A38, quindi premere il tasto MODE per accedere alla regolazione dei parametri, utilizzare i tasti  $\oplus$  o  $\ominus$  per regolare il parametro su 1 (attivazione della deumidificazione a bassa temperatura), quindi premere il tasto MODE per confermare la modifica. A questo punto, è possibile uscire dall'impostazione avanzata senza effettuare alcuna operazione.
- (2) Dopo aver attivato la funzione di deumidificazione a bassa temperatura, l'intervallo di temperatura impostato in modalità secca è 10°C~30°C.
- (3) Se si desidera annullare questa funzione, modificare il parametro A38 su 0, quindi l'intervallo di temperatura impostato per la modalità a secco è 16°C~30°C.

# Funzionamento

---

## Comunicazione con il controllore centrale

---

- (1) Dopo aver ricevuto il comando dal controllore centrale. Visualizza l'icona  . In questo momento, tutti i tasti, ad eccezione di ON/OFF, velocità del ventilatore e impostazione della temperatura, non sono validi.
- (2) Dopo aver ricevuto un comando di blocco, la centralina visualizza l'icona  . In questo momento, tutti i tasti non sono validi.
- (3) Nello stato centrale o bloccato, la retroilluminazione è valida; premere un tasto qualsiasi per risvegliare lo schermo.

## Compensazione della temperatura

---

- (1) Questa funzione viene utilizzata per compensare la temperatura ambiente. Nello stato spento, la retroilluminazione è accesa; tenere premuto il tasto FAN per 10 secondi per accedere all'interfaccia di compensazione della temperatura. È possibile utilizzare i tasti  $+$  o  $-$  per regolare i parametri. Dopo la regolazione, è necessario premere il tasto MODE (modalità) per confermare la modifica.
- (2) Quando la temperatura è Celsius, l'intervallo di regolazione dei parametri è  $-4^{\circ}\text{C}\sim 4^{\circ}\text{C}$ . Quando la temperatura è Fahrenheit, l'intervallo di regolazione del parametro è  $-8^{\circ}\text{F}\sim 8^{\circ}\text{F}$ .
- (3) Questa funzione è valida solo quando si raccoglie la temperatura ambiente del regolatore cablato.

# Funzionamento

---

## Raffreddamento/riscaldamento forzato

---

(1) Dopo che il regolatore è in modalità raffreddamento e si è spento, tenere premuto il tasto Acceso/spento per 10 secondi per accedere alla funzione di raffreddamento forzato. A questo punto, il regolatore si accende e l'area centrale "LL" lampeggia, indicando che la funzione di raffreddamento forzato è stata attivata.

(2) Dopo che il regolatore è in modalità riscaldamento e si è spento, tenere premuto il tasto Acceso/spento per 10 secondi per accedere alla funzione di riscaldamento forzato. A questo punto, il regolatore si apre e l'area centrale "HH" lampeggia, indicando che la funzione di riscaldamento forzato è stata aperta.

(3) Tutti i tasti non sono validi, tranne il tasto Acceso/spento, nella modalità di raffreddamento/riscaldamento forzato.

(4) Durante l'impostazione del raffreddamento/riscaldamento forzato, premere il tasto Acceso/spento per uscire da questa funzione.

# Funzionamento

---

## VIP (solo per alcuni modelli)

(1) Metodo di impostazione:

In stato di spegnimento, quando la retroilluminazione è accesa, tenere premuto il tasto  per 10 secondi per accedere alla funzione VIP.

L'area di visualizzazione dei tempi mostra se il sistema è VIP. 00 significa no, 01 significa sì e il valore rimane visualizzato, a indicare che non può essere modificato;

L'area centrale mostra i parametri VIP locali, con 00 che indica il non VIP locale e 01 che indica il VIP locale. lampeggia se sono consentite modifiche; Se non può essere modificato, lo schermo di visualizzazione rimarrà fermo.

Premere i tasti  o  per cambiare i parametri, premere il tasto MODE per confermare.

(2) Nell'area di visualizzazione del timer, 1 significa che il VIP locale è attivo e 0 significa che il VIP locale è disattivato;

(3) Se la funzione VIP non è impostata nel sistema di macchine esterne, qualsiasi controllore di linea della macchina interna può impostare la funzione VIP; se la funzione VIP è impostata nel sistema di macchine esterne, solo la macchina VIP può attivare o disattivare la funzione VIP.

(4) Dopo aver impostato la funzione VIP, se la macchina interna soddisfa la funzione VIP, l'interfaccia principale visualizzerà la parola "VIP"; se si tratta di una macchina interna non VIP e se la modalità della macchina interna è diversa da quella della macchina interna VIP,

il controllore visualizzerà l'icona  "conflitto di modalità"..

(5) Quando si passa da una macchina VIP a una non-VIP, è necessario uscire dall'impostazione corrente e poi reinserirla.

# Funzionamento

---

## Wi-Fi (solo per alcuni modelli)

Tenere premuto il pulsante di Acceso/spento per 10 secondi per accedere alla funzione di configurazione Wi-Fi; l'icona Wi-Fi lampeggerà. A questo punto, gli utenti possono utilizzare il telefono per la configurazione. L'icona Wi-Fi continuerà a essere visualizzata anche dopo l'esecuzione del tethering.

## Differenza di funzione tra il controller cablato master e il controller cablato slave

Confronta le voci	Controllore cablato master	Controllore cablato slave
Funzione	Tutte le funzioni sono disponibili	È possibile eseguire solo le seguenti operazioni: (1) Sono disponibili le funzioni Acceso/spento, Modalità, Velocità del ventilatore, Impostazione della temperatura, Oscillazione, Risparmio energetico e Orologio. (2) Interrogazione dei parametri e degli errori.

# Funzionamento

---

## Interruttore DIP

---

Interruttore DIP	Stazione Acceso/ spento	Funzione	Impostazione predefinita
Sw1	Acceso	Controllore cablato slave	Spento
	Spento	Controllore cablato master	
Sw2	Acceso	Visualizzazione della temperatura ambiente	Spento
	Spento	Nessuna visualizzazione della temperatura ambiente	
Sw3	Acceso	Raccoglie la temperatura ambiente dall'unità interna PCB	Spento
	Spento	Raccoglie la temperatura ambiente dal controllore cablato	
Sw4	Acceso	Vecchio protocollo	Spento
	Spento	Adattivo	

# Istruzioni per il cablaggio del controllore a filo

## Connessioni di cablaggio del controllore a filo

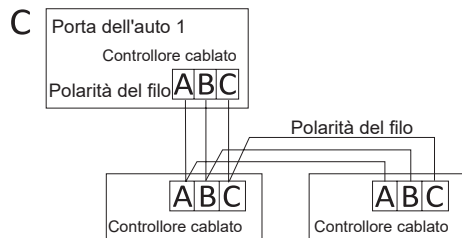
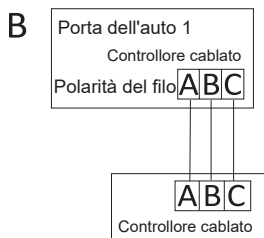
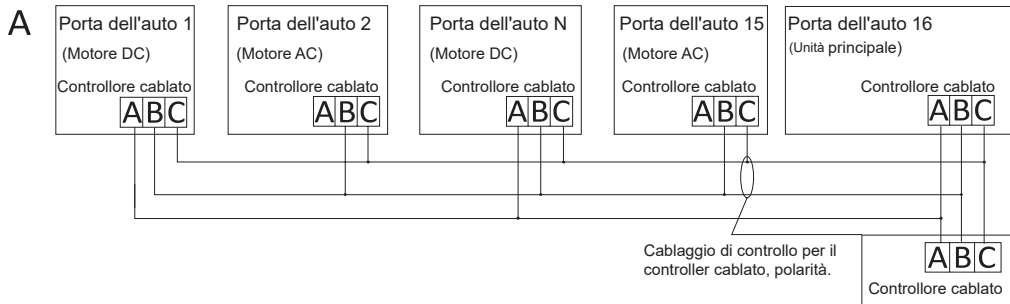

### Attenzione:

Per i collegamenti del controllore cablato, seguire le istruzioni del manuale di installazione dell'unità interna appropriata.

# Istruzioni per il cablaggio del controllore a filo

---

Esistono tre modi per collegare un controllore cablato a un'unità interna:

1. Il controllo di gruppo è illustrato nella Figura A: un controllore cablato può controllare fino a 16 unità interne. Il controllore cablato e l'unità principale (unità interna direttamente collegata al controllore cablato) devono essere collegati tramite fili polari 3. Le altre unità sono collegate all'unità principale tramite 2 o 3 pezzi di filo polare a seconda dell'unità interna; seguire le istruzioni del relativo manuale di installazione dell'unità interna. Per le unità motore AC, collegare i fili B&C2; per le unità motore DC, collegare i fili A&B&C3.
2. Controllo individuale, come mostrato nella Figura B: Un controllore cablato controlla un'unità interna, che è collegata al controllore cablato tramite fili a 3 poli.
3. Due controllori cablati controllano un'unità interna, come mostrato nella Figura C. Uno dei controllori cablati può essere impostato come controllore cablato master e l'altro come controllore cablato slave. Il collegamento tra il controllore cablato master e il controllore cablato slave, nonché il controllore cablato collegato all'unità interna, richiede fili a 3 poli.

# Istruzioni per il cablaggio del controllore a filo

## Cablaggio di comunicazione

Lunghezza della linea di comunicazione (m/ft)	Dimensioni del cablaggio
<100m/328ft	Filo schermato con nucleo da 0,3 mm <sup>2</sup> x3 (22AWG, 3 fili)
≥100m/328ft e <200m/656ft	Filo schermato con nucleo da 0,5 mm <sup>2</sup> x3 (20AWG, 3 fili)
≥200m/656ft e <300m/984ft	Filo schermato con nucleo da 0,75 mm <sup>2</sup> x3 (18AWG, 3 fili)

Nota:

- Un lato dello schermo della linea di comunicazione deve essere collegato a terra
- La lunghezza totale della linea di comunicazione non deve superare i 300 metri.

## Installazione del controllore

1. Per prima cosa, rimuovere l'alloggiamento superiore da quello inferiore.

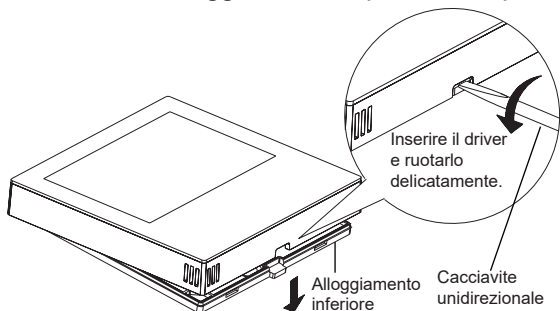

# Istruzioni per il cablaggio del controllore a filo

2. Far passare il cavo di comunicazione attraverso il foro sul coperchio posteriore.

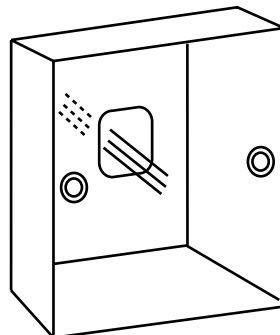
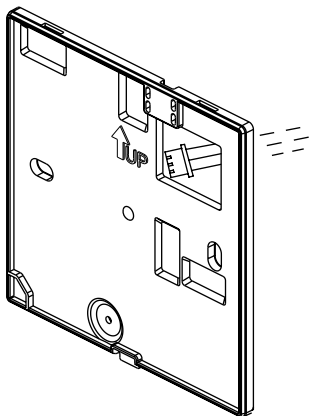

3. Fissare il coperchio posteriore alla staffa. Quindi, collegare il cavo di comunicazione alla porta CON1 del controllore cablato. Infine, posizionare il coperchio anteriore del controllore cablato sul coperchio posteriore per completare l'installazione.

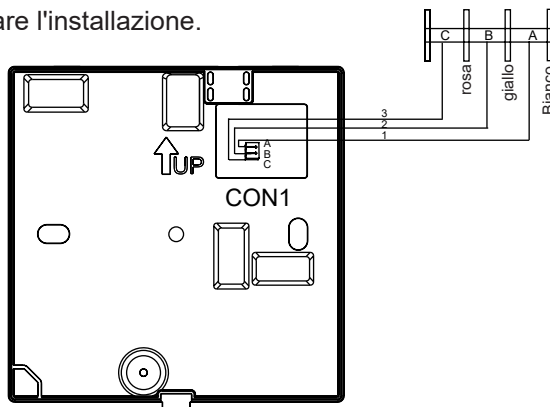
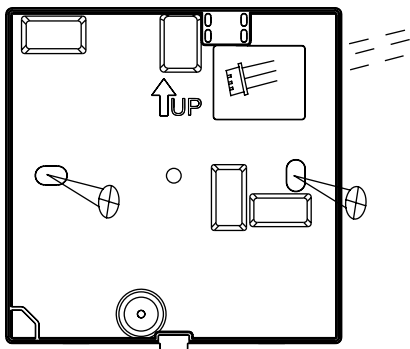



Qingdao Haier Air Conditioner Electric Co.,Ltd.

Haier Industrial Park,Qianwangang Road,Eco-Tech Development Zone,Qingdao 266555,  
Shandong,P.R.C.

# HW-SA201ABK

## Manual de Operación & Instalación

### **CONTENIDO**

Partes y funciones .....	1
Operación .....	7
Instrucciones de cableado del controlador con cable .....	26

### **Ver: A**

- Por favor, lea este manual de operación antes de usar el controlador con cable.
- Por favor guarde este manual con cuidado.

# Partes y funciones

---

## Pantalla de interfaz

---

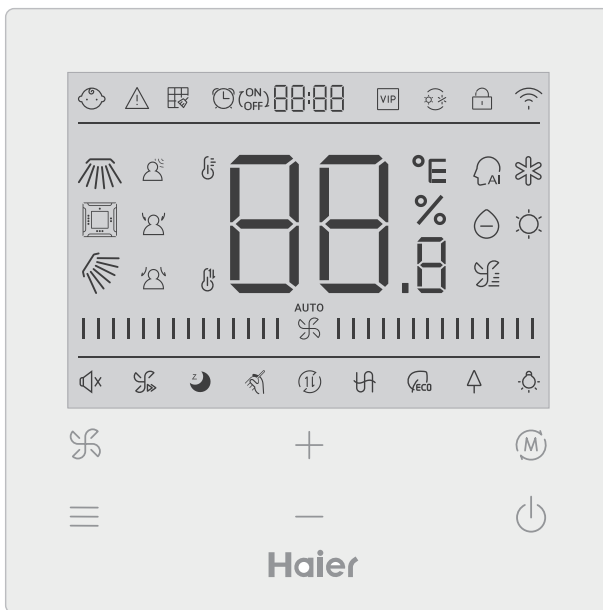





# Partes y funciones

---



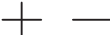

## Tecla

---





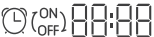







	Tecla de ajuste de la velocidad del ventilador en la interfaz principal, tecla de retorno en otras interfaces
	Tecla de menú en la interfaz principal y tecla de ajuste en otras interfaces.
	Pulse esta tecla para ajustar la temperatura en la interfaz principal y otros valores de parámetros en otras interfaces. Esta tecla también se utiliza para cambiar de función.
	Tecla de modo en la interfaz principal, tecla OK en otras interfaces.
	Tecla de encendido/apagado

## Icono















---

	Bloqueo para niños: Este icono sólo se mostrará cuando esté activada la función de bloqueo para niños.
	Icono de error
	Limpieza del filtro
	Temporizador encendido/apagado
	VIP
	Conflicto de modo

# Partes y funciones

	Bloqueo/Centro
	Icono Wi-Fi
	Giro izquierda/derecha (sólo para modelos parciales)
	Oscilación cuádruple de la hucha (sólo para modelos parciales)
	Oscilación arriba/abajo
	Detección de movimiento
	Seguimiento por detección de movimiento
	Esquiva con detección de movimiento
	Visualización de la temperatura ambiente/de consigna
	Modo automático
	Modo refrigeración
	Modo seco







# Partes y funciones

	Modo calefacción
	Modo ventilador
	Velocidad del ventilador
	Silencio: Este icono sólo se muestra cuando está activada la función Silencio.
	Turbo: Este icono sólo se muestra cuando está ajustada la función turbo.
	Reposo: Este icono se muestra cuando la función Sleep está activada y el tiempo restante de Sleep está determinado  por 
	Autolimpieza
	Recuperación de calor Ventilación
	Calentador
	Ahorro de energía: este icono sólo se muestra cuando la función de ahorro de energía está activada.
	Salud: Este icono sólo se muestra cuando está ajustada la función de salud.
	LED del panel

Nota: Cada función suele estar disponible sólo para determinados modelos.

# Partes y funciones

## Velocidad del ventilador

(1) Velocidad del ventilador (sólo para modelos parciales)	
	Velocidad del ventilador brisa
	Velocidad del ventilador baja
	Velocidad media del ventilador
	Velocidad del ventilador alta
	Velocidad super ventilador
	Velocidad del ventilador automático



# Partes y funciones

(2) Velocidad del ventilador (sólo para modelos parciales)	
☘	Séptima marcha
☘	Sexta marcha
☘	Quinta marcha
☘	Cuarta marcha
☘	Tercera marcha
☘	Segunda marcha
☘	Primera marcha
AUTO ☘	Auto





# Operación

---

## Inicialización

- (1) El controlador con cable mostrará todos los iconos después de encenderlo o reiniciarlo, y luego entrará en el proceso de inicialización. El controlador mostrará en el siguiente orden:  (centro de la parte superior) → .B →  (centro de la parte superior), y el indicador (esquina inferior derecha) sigue parpadeando hasta que finaliza la inicialización.
- (2) Si el controlador cableado no puede comunicarse con el PCB de la unidad interior normalmente después de encenderlo, la inicialización se completará en 4 minutos, y entonces el fallo de comunicación puede comprobarse mediante la función de consulta de fallos.

## Tiempo de retroiluminación

- (1) En el estado apagado, cuando la retroiluminación está encendida, pulse la tecla  y  durante 5 segundos largos para ajustar el tiempo de retroiluminación, y el valor del parámetro se muestra en la esquina superior izquierda. Pulse la tecla  o  para cambiar el parámetro entre 00 (significa que la retroiluminación está siempre encendida)/15S/30S/60S y, a continuación, pulse la tecla mode para confirmar.
- (2) Cuando el controlador está apagado, el tiempo de retroiluminación se fija en 15 segundos.





















# Operación

---

## Funciones adicionales

---

Pulse la tecla MENU para entrar en el ciclo de funciones y utilice la tecla  $\oplus$  o  $\ominus$  para cambiar entre las diferentes funciones. El ciclo de funciones es el siguiente (algunos modelos con funciones no válidas no participan en el ciclo, consulte la descripción de funciones de la unidad interior):

 (Oscilación arriba/abajo) →  (Oscilación de la hucha cuádruple) →  (Oscilación izquierda/derecha) →  (Limpieza del filtro, sólo participa en el ciclo cuando hay un recordatorio de filtro) →  (Temporizador) →  (Silencio) →  (Turbo) →  (Reposo) →  (Auto-limpiar) →  (HRV) →  (Calefactor) →  (Ahorro de energía) →  (Salud) →  (LED en el panel) →  (Detección de movimiento) →  (Seguir detección de movimiento) →  (Esquivar detección de movimiento) →  (Flujo de aire de salud arriba) →  (Flujo de aire de salud abajo) → 10°C (10°C calefacción, efectivo sólo en modo calefacción) →  (Oscilación arriba/abajo)...



Cuando seleccione una función, el icono correspondiente parpadeará y, a continuación, podrá utilizar la tecla MODE para ajustar/cancelar la función, o utilizar la tecla de menú para entrar en la interfaz de ajuste de la función correspondiente

# Operación

---





## Oscilación

---

- (1) Pulse la tecla MENU, entrará en el ciclo de funciones y utilice las teclas  $\oplus$  o  $\ominus$  para cambiar entre las diferentes funciones. Cambie a balanceo arriba/abajo  o balanceo izquierda/derecha , después pulse la tecla MODE para entrar en el ajuste del ángulo de balanceo (sólo efectivo para algunos modelos). En este punto, puede utilizar las teclas  $\oplus$  o  $\ominus$  para ajustar el ángulo de giro. Después del ajuste, pulse la tecla MODE para salir del ajuste.
- (2) Después del ajuste, si no se pulsa ninguna tecla de operación o FAN en 10 segundos, se saldrá de la interfaz de ajuste de giro y los cambios anteriores serán válidos.

## Oscilación cuádruple de la hucha (sólo disponible en algunos modelos)

---



- (1) En la pantalla principal aparecerán los iconos  y .
- (2) Pulse la tecla MENU para la función de ciclo y utilice las teclas  $\oplus$  o  $\ominus$  para seleccionar el giro de la hucha en cuatro direcciones. El deflector  y el ángulo  parpadearán simultáneamente. Pulse la tecla MODE para entrar en el ajuste de la oscilación cuádruple de la hucha, después pulse la tecla MENU para seleccionar el deflector 1, 2, 3, 4 y el control simultáneo, utilice la tecla  $\oplus$  o  $\ominus$  para ajustar el ángulo de oscilación, pulse la tecla MODE para confirmar y salir del ajuste.
- (3) Después del ajuste, si no se pulsa ninguna operación o la tecla FAN en 10 segundos, se saldrá de la interfaz de ajuste de oscilación y los cambios anteriores serán válidos.

# Operación

---

## Limpieza del filtro



---

Quando aparezca el icono de limpieza del filtro  , el icono se mostrará en circulación de funciones. Pulse la tecla MENU para entrar en circulación de funciones, utilice la tecla  $+$  o  $-$  para cambiar entre las diferentes funciones. Cambie al icono  , pulse la tecla MODE para cancelar la visualización del icono.

## Temporizador



---

(1) La función Temporizador incluye Temporizador encendido, Temporizador apagado y Temporizador encendido/apagado.

(2) Pulse la tecla MENU para acceder a la función extra, a continuación puede pulsar la tecla  $+$  o  $-$  para ajustar el temporizador   . En este momento, el icono  parpadeará, pulse la tecla MODE para confirmar y salir de la configuración.

(3) Si el estado de la función de temporizador está activada, cuando cambie a la función de temporizador en la circulación de funciones, pulse la tecla MODE para desactivarla.

(4) Al entrar en el ajuste del temporizador, el icono  parpadea, pulse la tecla MENU para entrar en el tipo de temporizador.

 ON  (Encendido parpadea) →

 OFF  (Apagado parpadea) →

 ON  
 OFF  (Encendido parpadea) →

 ON  
 OFF  (Apagado parpadea) →



# Operación

---

Pulse la tecla menú una vez para cambiar a un tipo, y utilice la tecla  $\oplus$  o  $\ominus$  para ajustar los parámetros de tiempo. Finalmente pulse la tecla MODE para confirmar y salir de los ajustes.

## Silencio/ Turbo

---

(1) Pulse la tecla MENÚ para activar la función, utilice las teclas  $\oplus$  o  $\ominus$  para cambiar entre el icono Silencio  y el icono Turbo , pulse la tecla MODO para confirmar y salir de los ajustes.

(2) La función Quiet/ Turbo no se puede ajustar al mismo tiempo. Cuando se ajuste la segunda función, la primera se cancelará automáticamente.

## Dormir

---

(1) Pulse la tecla MENU, entrará en circulación de funciones, utilice las teclas  $\oplus$  o  $\ominus$  para seleccionar el icono de funciones de dormir . Pulse la tecla MENU para entrar en el ajuste de la hora de dormir, utilice la tecla  $\oplus$  o  $\ominus$  para ajustar la hora de dormir en 0.5h una vez, el rango de la hora de dormir es de 8h a 0.5h, pulse la tecla MODE para confirmar.

(2) Una vez transcurrido el tiempo de reposo, el controlador se apagará.

(3) Si el estado de la función dormir está activado, cuando se cambia a la función dormir en la circulación de funciones, pulsando la tecla MODE para apagarlo.

(4) Si el controlador se apaga cuando la función de dormir está encendida, la función de dormir se cancelará.



# Operación

---

## Autolimpieza

---

Nota: Sólo válido para las unidades con función de autolimpieza.

(1) Pulse la tecla MENU, entrará en circulación de funciones, utilice la tecla  o  para seleccionar el icono  de la función de autolimpieza, pulse la tecla MODE para

confirmar y salir de los ajustes.



(2) Si la función de autolimpieza está activada, cuando cambie al icono de función de autolimpieza  en la circulación de funciones, pulse la tecla MODE para desactivarla.

(3) Cuando la función de autolimpieza está activada, si cambia de modo o cambia a encendido/apagado, la función de autolimpieza saldrá.

(4) Si ajusta el temporizador o la función de dormir, la función de autolimpieza no participa en la circulación de funciones. Si la función de autolimpieza está activada, no se puede ajustar el temporizador ni la función de dormir.

## Recuperación de calor Ventilación

---

(1) Pulse la tecla MENU, entrará en la circulación de funciones, utilice las teclas  o  para seleccionar el icono HRV  . Pulse la tecla MODE para activar la función HRV. Si la función está activada, el icono se mostrará en la interfaz principal.

(2) Cuando la función HRV esté activada, si desea desactivarla, entre en la circulación de funciones y cambie al icono  , después pulse la tecla MODE , y la función se desactivará.

# Operación

---

## Calefacción (Válido sólo en modo calefacción y modo automático)

(1) Pulse la tecla MENU, entrará en la circulación de funciones, utilice la tecla o para seleccionar el icono Calentador , cambie a la función, después pulse la tecla MODE, la función Calentador se activará. Si la función está activada, el icono se mostrará en la interfaz principal.

(2) Una vez activada la función de calefacción, si desea desactivarla, acceda a la circulación de funciones y seleccione el icono . A continuación, pulse la tecla MODE para desactivar la función.

## Ahorro de energía

(1) Pulse la tecla MENU, entrará en circulación de funciones, utilice las teclas o para cambiar entre las diferentes funciones. Cambie a la función Ahorro de energía, después pulse la tecla MODE para confirmar, la función de ahorro de energía se activará. Si la función está activada, aparecerá el icono en la interfaz principal. Cuando la función de ahorro de energía esté activada, pulse la tecla MENU para entrar en la circulación de funciones y elija , después pulse la tecla MODE para salir de la función de ahorro de energía.

(2) Si la función de ahorro de energía está activada, el ajuste de la temperatura de consigna del modo refrigeración/secado/calefacción estará limitado. Los parámetros por defecto de ahorro de energía son 23°C (el límite de temperatura más bajo del modo refrigeración y secado) y 26°C (el límite de temperatura más alto del modo calefacción).

# Operación



---

(3) Los parámetros de ahorro de energía pueden modificarse :

Pulse la tecla MENU, entrará en circulación de funciones, utilice la tecla  $+$  o  $-$  para cambiar entre las diferentes funciones. Cambie a  Función de ahorro de energía. En este momento, los iconos de refrigeración y calefacción, así como los parámetros de ahorro de energía en los modos de refrigeración y calefacción, parpadean alternativamente. A continuación, pulse la tecla MENU para acceder al ajuste de los parámetros de ahorro de energía. Primero, entre en el ajuste del parámetro de ahorro de energía de refrigeración, el icono de refrigeración parpadea, utilice las teclas  $+$  o  $-$  para ajustar los parámetros de ahorro de energía y pulse la tecla MODE para confirmar. Después, entre en el ajuste del parámetro de ahorro de energía de calefacción, el icono de calefacción parpadea, utilice las teclas  $+$  o  $-$  para ajustar los parámetros de ahorro de energía, pulse la tecla MODE para confirmar y salir del ajuste del parámetro de ahorro de energía.

## Salud



---

Pulse la tecla MENU, entrará en la circulación de funciones, utilice las teclas  $+$  o  $-$  para seleccionar el icono de salud  , cambie a la función, después pulse la tecla MODE, se activará la función de salud. Si la función está activada, aparecerá el icono  en la interfaz principal.



# Operación

---

## LED en el panel (sólo válido para parte de los modelos)

Pulse la tecla MENU, entrará en la circulación de funciones, utilice las teclas  $+$  o  $-$  para seleccionar el icono  de LED en panel, cambie a la función, después pulse la tecla MODE, se encenderá la función LED en panel. Si la función está activada, aparecerá el icono  en la interfaz principal.



## Detección de movimiento (sólo válido para parte de los modelos)



(1) La función de detección de movimiento incluye:  (Detección de movimiento),  (Seguimiento de detección de movimiento),  (Evasión de detección de movimiento).

 Si no se percibe a nadie durante media hora (el tiempo depende de la unidad interior o de la configuración de la función de movimiento), la unidad interior se apagará.

 Dirección de oscilación sigue a las personas.

 Dirección de oscilación Evita a las personas.

(2) Pulse la tecla MENU, entrará en la circulación de funciones, utilice la tecla  $+$  o  $-$  para seleccionar el icono de funciones de detección de movimiento  /  /  , pulse la tecla MODE para confirmar y salir de los ajustes.

(3) Las funciones  /  /  no se pueden activar al mismo tiempo. Sólo puede existir una función a la vez. Cuando se ajuste la última función, la primera se cancelará automáticamente.

# Operación

---

## Función de arriba/abajo del caudal de aire (sólo válida para parte de los modelos)

(1) Pulse la tecla MENU, entrará en circulación de funciones, utilice la tecla  $\uparrow$  o  $\downarrow$  para cambiar entre las diferentes funciones. Cambie a la función  $\nearrow$  (flujo de aire ascendente) o  $\searrow$  (flujo de aire descendente), después pulse la tecla MODE para ajustar la función. Cuando la función se haya configurado correctamente, aparecerá el icono correspondiente en la interfaz principal.

(2) Las funciones de arriba/abajo del flujo de aire no pueden configurarse al mismo tiempo. Si se activa la segunda función, la primera se cancelará automáticamente.

(3) Cuando se ajusta la función de flujo de aire arriba/abajo, si se ajusta el ángulo de oscilación, se cancelará la función de flujo de aire arriba/abajo.

## 10°C calefacción (Válido sólo en modo calefacción)

(1) Sólo en modo calefacción, esta función es válida en circulación de funciones.

(2) Pulse la tecla MENU, entrará en circulación de funciones, utilice las teclas  $\uparrow$  o  $\downarrow$  para cambiar entre las diferentes funciones. Cuando cambie a la función de calefacción de 10°C, 10°C parpadeará en la zona de visualización de la temperatura. Pulse la tecla MODE para confirmar.

(3) En el estado de la función de calefacción a 10°C, cuando cambie a la función de calefacción a 10°C en el ciclo de funciones, pulse la tecla MODE para desactivarla.

(4) En el estado de la función de calentamiento de 10°C, si cambia el modo o ajusta el punto de ajuste de la temperatura, saldrá de la función de calentamiento de 10°C.

# Operación

---



## Cambio entre Fahrenheit y Celsius

---

- (1) Si la temperatura actual se visualiza en Celsius, ajuste la temperatura en cada modo a 30°C (cuando la función de ahorro de energía está actualmente ajustada, los parámetros en el modo de calefacción serán el límite máximo). A continuación, pulse la tecla  $\oplus$  durante 15 segundos para cambiar a Fahrenheit, la interfaz mostrará 86°F (cuando la función de ahorro de energía esté ajustada, se mostrará el valor límite máximo de su temperatura en Fahrenheit).
- (2) Si la temperatura actual se muestra en grados Fahrenheit, la temperatura ajustada debe ajustarse a 60°F en cada modo (cuando la función de ahorro de energía está ajustada, el parámetro en modo refrigeración/secado será el valor límite más bajo). A continuación, pulse la tecla  $\ominus$  durante 15 segundos para cambiar a Celsius y la interfaz mostrará 16°C (cuando se ajusta la función de ahorro de energía, se mostrará su límite más bajo en Celsius).

## Visualización de fallos

---

- (1) Si se produce un fallo, la interfaz principal mostrará el icono  .
- (2) Con la retroiluminación encendida, mantenga pulsada la tecla  durante 5 segundos para acceder a la interfaz de visualización de fallos. El código de fallo actual se muestra en el área central, el lado izquierdo del temporizador muestra el fallo histórico 1, y el lado derecho del temporizador muestra el fallo histórico 2. El número de unidad se muestra en la esquina inferior derecha, y se puede utilizar la tecla  $\oplus$  o  $\ominus$  para cambiar (si el controlador controla más de una unidad).

# Operación

---

(3) En el estado de visualización de fallo, pulse y mantenga pulsada la tecla FAN durante 5 segundos para borrar el fallo actual y el fallo histórico.

(4) Si no hay ningún fallo, mostrará "--".

## Consulta de parámetros

---

(1) Mantenga pulsada la tecla MENÚ durante 5 segundos para entrar en la interfaz de consulta de parámetros. El valor del parámetro se muestra en la esquina superior izquierda, el área central muestra el tipo de parámetro (utilice la tecla  $\oplus$  o  $\ominus$  para cambiar), y el número de unidad se muestra en la esquina inferior derecha (utilice la tecla de menú para cambiar).

(2)

Tipo	Significado	Formato de los parámetros
A	Temperatura del sensor interior Tai	Decimal
b	Temperatura del sensor interior Tc1	Decimal
C	Temperatura del sensor interior Tc2	Decimal
d	Unidad interior PMV open/2	Decimal
E	Dirección unidad interior	Hexadecimal
F	Dirección del centro de la unidad interior	Hexadecimal

# Operación

---

## Configurar el número de unidad

---

(1) Mantenga pulsada la tecla MENU durante 10 segundos para entrar en la interfaz de configuración del número de extensión. La dirección de comunicación se muestra en el lado izquierdo del temporizador, y la dirección central se muestra en el lado derecho del temporizador. El número de unidad se visualiza en el área central.

(2) Si la dirección de comunicación parpadea, puede cambiarla con las teclas  $\oplus$  o  $\ominus$ , y el rango de ajuste es de 0~3F. Después del ajuste, debe pulsar la tecla MODE (modo) para confirmar el cambio. Si la dirección de comunicación se visualiza estáticamente, no puede cambiarse.

## Bloqueo para niños

---

(1) Pulse las teclas  $\oplus$  y  $\ominus$  durante 5 segundos para ajustar/cancelar el bloqueo para niños. Si la función de bloqueo para niños está activada, aparecerá el icono  en la pantalla principal. Todas las teclas no están disponibles en el estado de bloqueo para niños.

# Operación

---

## Presión estática (sólo disponible para algunos modelos)

- (1) Al encender el controlador, pulse las teclas FAN y MODE durante 5 segundos para entrar en la interfaz de presión estática. Los parámetros de presión estática se muestran en la zona central. Puede utilizar las teclas  $\oplus$  o  $\ominus$  para realizar ajustes. Después del ajuste, necesita presionar la tecla MODE para confirmar el cambio. El número de unidad se muestra en el lado izquierdo del temporizador.
- (2) La función de presión estática no se puede ajustar desde el programador.

## Deshumidificación a baja temperatura

- (1) Mantenga pulsadas las teclas MENU y  $\oplus$  durante 5 segundos para entrar en el ajuste avanzado. El número de unidad se muestra en la esquina inferior derecha. Los parámetros se muestran en la esquina superior derecha. El código de función se muestra en la zona central. Pulse la tecla  $\oplus$  o  $\ominus$  para cambiar a A38, luego pulse la tecla MODE para entrar en el ajuste de parámetros, utilice la tecla  $\oplus$  o  $\ominus$  para ajustar el parámetro a 1 (activar la deshumidificación a baja temperatura), luego pulse la tecla MODE para confirmar el cambio. En este punto, puede salir del ajuste avanzado sin ninguna operación.
- (2) Después de activar la función de deshumidificación a baja temperatura, el rango de temperatura ajustado en el modo seco es de 10°C~30°C.
- (3) Si desea cancelar esta función, por favor cambie el parámetro de A38 a 0, entonces el rango de temperatura ajustado en modo seco es 16°C~30°C.

# Operación

---

## Comunicación con el controlador central

---

(1) Después de que el controlador reciba el comando del controlador central. Se mostrará el icono  . En este momento, todas las teclas excepto las de ON/OFF, velocidad del ventilador y ajuste de la temperatura no son válidas.

(2) Después de que el controlador reciba un comando de bloqueo, mostrará el icono  . En este momento, todas las teclas son inválidas.

(3) En el estado central o bloqueado, la retroiluminación es válida, pulse cualquier tecla para despertar la pantalla.

## Compensación de Temperatura

---

(1) Esta función se utiliza para compensar la temperatura ambiente. En estado apagado, la retroiluminación está encendida, mantenga pulsada la tecla FAN durante 10 segundos para entrar en la interfaz de compensación de temperatura. Puede utilizar las teclas  $\oplus$  o  $\ominus$  para ajustar los parámetros. Después del ajuste, necesita presionar la tecla MODE (modo) para confirmar el cambio.

(2) Cuando la temperatura es Celsius, el rango de ajuste del parámetro es  $-4^{\circ}\text{C}\sim 4^{\circ}\text{C}$ . Cuando la temperatura es Fahrenheit, el rango de ajuste del parámetro es  $-8^{\circ}\text{F}\sim 8^{\circ}\text{F}$ .

(3) Esta función sólo es válida cuando se recoge la temperatura ambiente del controlador cableado.

# Operación

---

## Refrigeración/calefacción forzada

---

- (1) Después de que el controlador esté en modo refrigeración y apagado, pulse y mantenga pulsada la tecla encendido/apagado durante 10 segundos para entrar en la función de refrigeración forzada. En este momento, el controlador se encenderá y la zona central “LL” parpadeará, indicando que se ha activado la función de refrigeración forzada.
- (2) Después de que el controlador esté en modo de calefacción y apagado, pulse y mantenga pulsada la tecla encendido/apagado durante 10 segundos para entrar en la función de calefacción forzada. En este momento, el controlador se abrirá, la zona central “HH” parpadeará, indicando que se ha abierto la función de calefacción forzada.
- (3) Todas las teclas son inválidas excepto la tecla encendido/apagado en el modo de refrigeración/calefacción forzada.
- (4) Al ajustar la refrigeración/calefacción forzada, pulse la tecla encendido/apagado para salir de esta función.

# Operación

---

## VIP (sólo para algunos modelos)



---

(1) Método de ajuste:

En el estado apagado, cuando la retroiluminación está encendida, pulse y mantenga pulsada la tecla  durante 10 segundos para entrar en la función VIP.

El área de visualización de tiempo muestra si hay VIP en el sistema. 00 significa no, 01 significa sí, y el valor se sigue mostrando, indicando que no se puede cambiar;

La zona central muestra los parámetros VIP locales, 00 para los no VIP locales y 01 para los VIP locales. Parpadea si se permiten cambios; Si no se puede cambiar, la pantalla permanecerá inmóvil.

Pulse la tecla  o  para cambiar de parámetro, pulse la tecla MODE para confirmar.

(2) En el área de visualización del temporizador, 1 significa que el VIP local está activado y 0 significa que el VIP local está desactivado;

(3) Si la función VIP no está configurada en el sistema de máquina externa, cualquier controlador de línea de la máquina interna puede configurar la función VIP; si la función VIP está configurada en el sistema de máquina externa, sólo la máquina VIP puede activar o desactivar la función VIP.

(4) Después de configurar la función VIP, si la máquina interna cumple la función VIP, la interfaz principal mostrará la palabra “VIP”; si se trata de una máquina interna no VIP, y cuando el modo de la máquina interna es diferente al de la máquina interna VIP, el controlador mostrará el icono de “conflicto de modo”  .

(5) Cuando se cambia entre VIP y no VIP, es necesario salir de la configuración actual y volver a entrar en ella.

# Operación

---

## Wi-Fi (sólo para algunos modelos)

---

Mantenga pulsado el botón de encendido/apagado durante 10 segundos para entrar en la función de configuración Wi-Fi, y el icono Wi-Fi parpadeará. A continuación, los usuarios pueden manejar el teléfono para configurarlo. El icono de wifi seguirá apareciendo después de realizar la conexión con éxito.

## Diferencia de función entre el controlador maestro por cable y el controlador esclavo por cable

---

Comparar elementos	Controlador con cable maestro	Controlador esclavo con cable
Función	Todas las funciones disponibles	Sólo se pueden realizar las siguientes operaciones: (1) Están disponibles las funciones encendido/apagado, Modo, Velocidad del ventilador, Ajuste de temperatura, Oscilación, Ahorro de energía y Reloj. (2) Consulta de parámetros y consulta de fallos

# Operación

---

## Interruptor DIP

---

Interruptor DIP	Estación encendido/ apagado	Función	Ajuste por defecto
Sw1	Encendido	Controlador esclavo con cable	Apagado
	Apagado	Controlador cableado maestro	
Sw2	Encendido	Visualización de la temperatura ambiente	Apagado
	Apagado	No muestra la temperatura ambiente	
Sw3	Encendido	Recoge la temperatura ambiente de la unidad interior PCB	Apagado
	Apagado	Recoge la temperatura ambiente del controlador cableado	
Sw4	Encendido	Protocolo antiguo	Apagado
	Apagado	Adaptable	

# Instrucciones de cableado del controlador con cable

## Conexión del controlador por cable

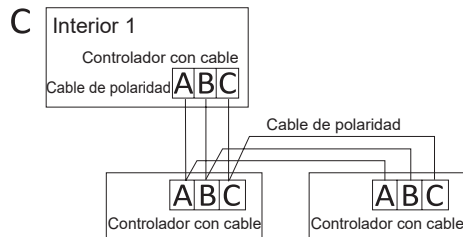
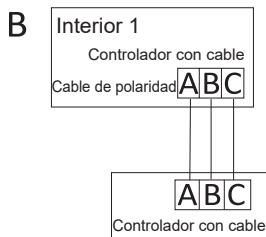
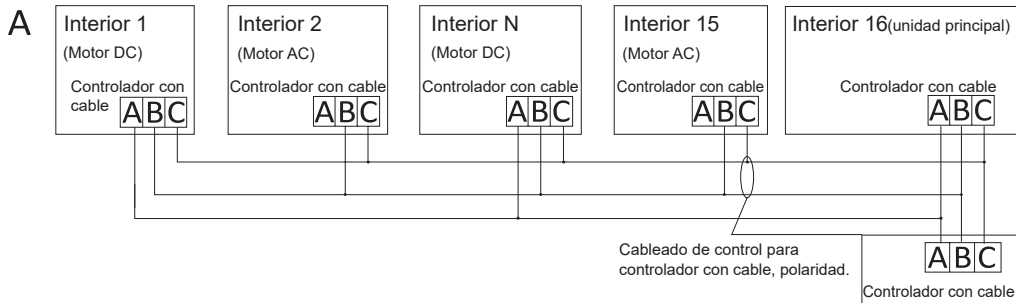

### **Precaución:**

Para las conexiones del controlador con cable, siga las instrucciones del manual de instalación de la unidad interior correspondiente.

# Instrucciones de cableado del controlador con cable

---

Hay tres formas de conectar un controlador cableado a una unidad interior:

1. El control de grupo se muestra en la Figura A: Un controlador con cable puede controlar hasta 16 unidades interiores. El controlador con cable y la unidad principal (unidad interior conectada directamente al controlador con cable) deben conectarse mediante cables de 3 polos. Otras unidades se conectan a la unidad principal a través de 2 piezas o 3 piezas de cable polar dependiendo de la unidad interior, siga las instrucciones del manual de instalación de la unidad interior correspondiente. Para las unidades de motor de AC, conecte los cables B&C2; para las unidades de motor de DC, conecte los cables A&B&C 3.
2. Control individual, como se muestra en la figura B: Un controlador con cable controla una unidad interior, que está conectada al controlador con cable a través de cables de 3 polos.
3. Dos controladores con cable controlan una unidad interior, como se muestra en la Figura C. Uno de los controladores con cable puede configurarse como controlador con cable maestro y el otro puede configurarse como controlador con cable esclavo. La conexión entre el controlador cableado maestro y el controlador cableado esclavo, así como el controlador cableado conectado a la unidad interior, requiere cables de 3 polos.

# Instrucciones de cableado del controlador con cable

## Cableado de comunicación

Longitud de la línea de comunicación (m/pies)	Tamaño del cableado
<100m/328ft	Cable apantallado de 0,3 mm <sup>2</sup> x3 núcleos (22AWG, 3 hilos)
≥100m/328ft y <200m/656ft	Cable apantallado de 0,5 mm <sup>2</sup> x3 núcleos (20AWG, 3 hilos)
≥200m/656ft y <300m/984ft	Cable apantallado de 0,75 mm <sup>2</sup> x3 núcleos (18AWG, 3 hilos)

### Notas:

- Un lado del blindaje de la línea de comunicación debe estar conectado a tierra.
- La longitud total de la línea de comunicación no debe superar los 300 metros.

## Instalación del controlador

1. En primer lugar, retire la carcasa superior de la carcasa inferior.

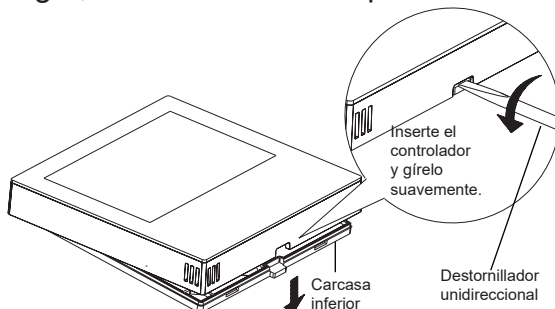

# Instrucciones de cableado del controlador con cable

2. Pase el cable de comunicación por el orificio de la tapa trasera.

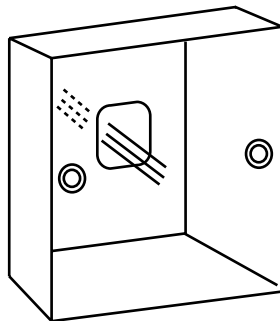
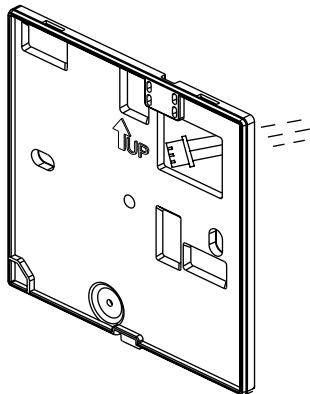

3. Fije la tapa trasera al soporte. A continuación, conecte el cable de comunicación al puerto CON1 del controlador con cable. Por último, coloque la cubierta frontal del controlador con cable sobre la cubierta trasera para completar la instalación.

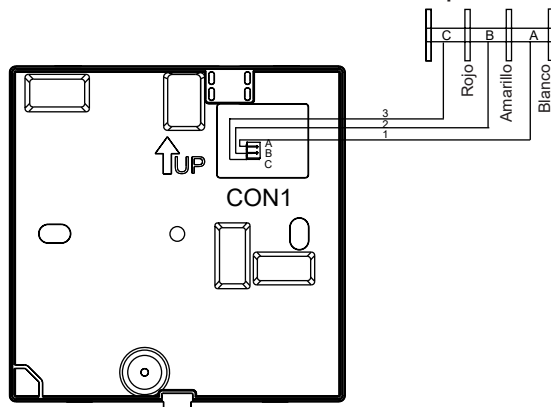
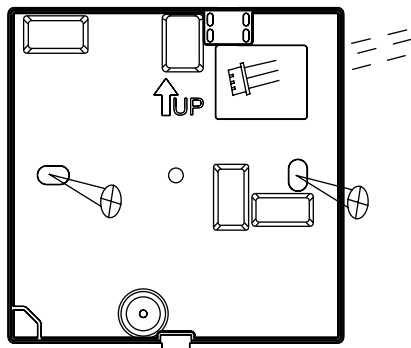



Qingdao Haier Air Conditioner Electric Co.,Ltd.

Haier Industrial Park,Qianwangang Road,Eco-Tech Development Zone,Qingdao 266555,  
Shandong,P.R.C.

# HW-SA201ABK

## Manual de Operação e Instalação

### CONTEÚDO

Partes e funções .....	1
Funcionamento .....	7
Instruções de cablagem do controlador com fios .....	26

#### Ver: A

- Leia este manual de operação antes de usar o controlador com fios.
- Guarde este manual com cuidado e segurança.

# Partes e funções

---

## Apresentação da interface

---

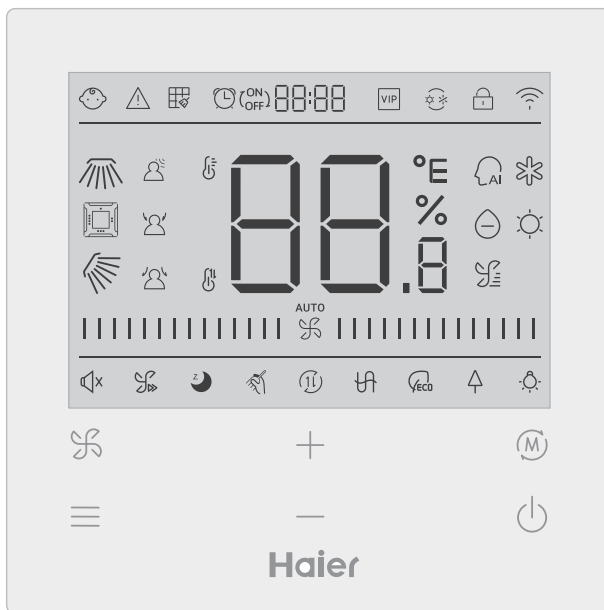





# Partes e funções

---



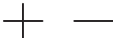

## Chave

---





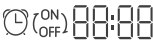





	Chave de ajuste da velocidade do ventilador na interface principal, chave de retorno em outras interfaces
	Chave de menu na interface principal e chave de configuração noutras interfaces.
	Prima esta tecla para ajustar a temperatura na interface principal e outros valores de parâmetros em outras interfaces. Esta tecla é também utilizada para a comutação de funções.
	Tecla Mode na interface principal, tecla OK em outras interfaces.
	Tecla Ligar/desligar

## Ícone

















---

	Fechadura para crianças: Este ícone só será exibido quando a função de bloqueio de crianças estiver definida.
	Ícone de erro
	Limpeza do filtro
	Temporizador cima/baixo
	VIP
	Conflito de modos

# Partes e funções

	Fechadura/Centro
	Ícone Wi-Fi
	Giratória esquerda/direita (Válido apenas para parte dos modelos)
	Balanço de caixa de dinheiro de quatro vias (Válido apenas para parte dos modelos)
	Balançar para cima/baixo
	Detecção de movimento
	Seguem-se os sensores de movimento
	Escape de detecção de movimento
	Indicação da temperatura ambiente/estabelecida
	Modo automático
	Modo de arrefecimento
	Modo seco







# Partes e funções

	Modo de aquecimento
	Modo ventilador
	Velocidade do ventilador
	Silencioso: Este ícone só é exibido quando a função Silencioso está definida.
	Turbo: Este ícone só é exibido quando a função turbo está definida.
	Dormir: Este ícone é apresentado quando a função de sono está definida e o tempo restante de sono é determinado  por  por  : 
	Auto-limpeza
	Ventilação de recuperação de calor
	Aquecedor
	Poupança de energia: este ícone só é exibido quando a função de poupança de energia é definida
	Saúde: Este ícone só é exibido quando a função de saúde é definida.
	LED no painel

Nota: Normalmente, cada função só está disponível para determinados modelos.

# Partes e funções

## Velocidade do ventilador

(1) Velocidade do ventilador (Válido apenas para parte dos modelos)	
	Velocidade dos ventiladores Breeze
	Velocidade do ventilador baixa
	Velocidade média do ventilador
	Velocidade elevada do ventilador
	Super velocidade do ventilador
	Velocidade do ventilador automático

# Partes e funções







(2) Velocidade do ventilador (Válido apenas para parte dos modelos)	
☼	Sétima engrenagem
☼	Sexta engrenagem
☼	Quinta engrenagem
☼	Quarto equipamento
☼	Terceira engrenagem
☼	Segunda velocidade
☼	Primeira velocidade
☼	Auto

# Funcionamento

---





## Inicialização

---

- (1) O controlador com fio exibirá todos os ícones após ligar ou reiniciar, e depois entrará no processo de inicialização. O controlador exibirá na seguinte ordem:    (meio do topo) →   →   (meio do topo), e o indicador (canto inferior direito) continua a piscar até que a inicialização esteja concluída.
- (2) Se o controlador com fio não conseguir comunicar com o PCB da unidade interna normalmente depois de ligado, a inicialização será concluída dentro de 4 minutos, e depois a falha de comunicação pode ser verificada pela função de investigação de falhas.

## Tempo de retroiluminação

---



- (1) No estado desligado, quando a luz de fundo estiver ligada, prima as teclas  e  durante 5 segundos para definir o tempo de luz de fundo, e o valor do parâmetro é exibido no canto superior esquerdo. Prima a tecla  ou  para alternar o parâmetro entre 00 (significa que a luz de fundo está sempre ligada)/15S/30S/60S, depois prima a tecla de modo para confirmar.
- (2) Quando o controlador está desligado, o tempo de retroiluminação é fixado em 15 segundos.





















# Funcionamento

---

## Funções adicionais

---

Prima a tecla MENU para entrar no ciclo de funções e utilize a tecla  ou  para alternar entre diferentes funções. O ciclo de funções é o seguinte (alguns modelos com funções inválidas não participam no ciclo, consultar a descrição da função da unidade interior):

 (Balanço para cima/baixo) →  (Balanço de caixa de dinheiro de quatro vias), →  (Balanço esquerdo/direito) →  (Limpeza do filtro, só participa no ciclo quando há um lembrete de filtro) →  (ON/OFF)  (Temporizador) →  x (Silêncio) →   
(Turbo) →  (Dormir) →  (Auto-limpeza) →  (HRV) →  (Aquecedor) →   
(Poupança de energia) →  (Saúde) →  (LED no painel) →  (Detecção de movimento) →  (Segue-se a detecção de movimento) →  (Esquiva-se a detecção de movimento) →  (Fluxo de ar saudável para cima) →  (Fluxo de ar saudável para baixo) → 10°C (10°C de aquecimento, eficaz apenas no modo de aquecimento) →   
(Balanço para cima/baixo)...







Ao seleccionar uma função, o ícone correspondente piscará, e depois pode usar a tecla MODE para definir/cancelar a função, ou usar a tecla menu para introduzir a interface de definição da função correspondente.

# Funcionamento

---









## Baloço

---

- (1) Prima a tecla MENU, entrará no ciclo de funções e utilizará a tecla  ou  para alternar entre diferentes funções. Alternar para o balanço para cima/baixo  ou balanço para a esquerda/direita , depois premir a tecla MODE para entrar na definição do ângulo de balanço (apenas eficaz para alguns modelos). Neste momento, pode usar a tecla  ou  para ajustar o ângulo de oscilação. Após o ajuste, premir a tecla MODE para sair da configuração.
- (2) Após o ajuste, se nenhuma operação ou tecla FAN for premida dentro de 10 segundos, a interface de ajuste do ângulo de giro será abandonada e as alterações anteriores serão válidas.

## Balanço de caixa de dinheiro de quatro vias (apenas disponível para alguns modelos)

---

- (1) O balanço da caixa de dinheiro de quatro vias, ícone  e ícone  serão exibidos no ecrã principal.
- (2) Prima a tecla MENU para a função de ciclo e use a tecla  ou  para seleccionar o balanço de caixa de dinheiro de quatro vias. O deflector  e o ângulo  irão agora piscar simultaneamente. Prima a tecla MODE para entrar na configuração de oscilação da caixa de quatro vias, depois prima a tecla MENU para seleccionar o deflector 1, 2, 3, 4 e controlo simultâneo, use a tecla  ou  para ajustar o ângulo de oscilação, prima a tecla MODE para confirmar e sair da configuração.



# Funcionamento

---

(3) Após o ajuste, se nenhuma operação ou tecla FAN for premida dentro de 10 segundos, a interface de ajuste do balanço será abandonada e as alterações anteriores serão válidas.

## Limpeza do filtro



---

Quando o ícone de limpeza do filtro  é exibido, o ícone será exibido em circulação de função. Prima a tecla MENU para introduzir a circulação de funções, use a tecla  $\pm$  ou  $\text{—}$  para alternar entre diferentes funções. Mudar para o ícone , premir a tecla MODE para cancelar a exibição do ícone .

## Temporizador

---

(1) A função Temporizador inclui Temporizador ligado, Temporizador desligado e Temporizador Ligar/desligar.

(2) Prima a tecla MENU para introduzir função extra, depois pode premir a tecla  $\pm$  ou  $\text{—}$  para definir o temporizador  (ON/OFF)  . Neste momento, o ícone  piscará, premir a tecla MODE para confirmar e sair das definições.

(3) Se o estado da função de temporizador estiver ligado, quando mudar para a função de temporizador na circulação da função, prima a tecla MODE para a desligar.

(4) Quando introduzir a definição do temporizador, o ícone  pisca, premir a tecla MENU para introduzir o tipo de temporizador.

 ON  (Ligar está a piscar) →



 OFF  (Desligar está a piscar) →

 ON  
 OFF  (Ligar está a piscar) →

 ON  
 OFF  (Desligar está a piscar) →





# Funcionamento

---

Prima a tecla menu uma vez para mudar para um tipo, e use a tecla  ou  para ajustar os parâmetros de tempo. Finalmente, premir a tecla MODE para confirmar e sair das definições.

## Silencioso/ Turbo





---

(1) Prima a tecla MENU para funcionar a circulação, use a tecla  ou  para mudar o ícone Quiet  ou o ícone Turbo , prima a tecla MODE para confirmar e sair das definições.

(2) A função Quiet/ Turbo não pode ser definida ao mesmo tempo. Quando a última função é definida, a primeira será automaticamente cancelada.

## Dormir

---

(1) Pressione a tecla MENU, entrará em circulação de funções, use a tecla  ou  para seleccionar o ícone  de funções adormecidas. Prima a tecla MENU para introduzir a definição do tempo de sono, use a tecla  ou  para ajustar o tempo de sono em 0,5h uma vez, o intervalo de tempo de sono é de 8h a 0,5h, prima a tecla MODE para confirmar.

(2) Quando o tempo de sono terminar, o controlador desligar-se-á.

(3) Se o estado da função de dormir estiver ligado, quando se muda para a função de dormir na circulação da função, premir a tecla MODE para a desligar.

(4) Se o controlador for desligado quando a função de repouso estiver ligada, a função de repouso será cancelada.



# Funcionamento

---

## Auto-limpeza



---

Nota: Apenas válido para as unidades com função de auto-limpeza.

- (1) Prima a tecla MENU, entrará em circulação de funções, use a tecla  $\oplus$  ou  $\ominus$  para seleccionar o ícone  da função de auto-limpeza, prima a tecla MODE para confirmar e sair das definições.
- (2) Se o estado da função de auto-limpeza estiver ligado, quando mudar para o ícone da função de auto-limpeza  na circulação da função, premir a tecla MODE para a desligar.
- (3) Quando a função de auto-limpeza estiver definida, se mudar para os modos de circulação ou Ligar/desligar, a função de auto-limpeza sairá.
- (4) Se definir a função temporizador ou de repouso, a função de auto-limpeza não participa na circulação da função. Se a função de auto-limpeza estiver ligada, o temporizador e a função de dormir não podem ser definidos.

## Ventilação por recuperação de calor

---





- (1) Pressione a tecla MENU, entrará em circulação de funções, use a tecla  $\oplus$  ou  $\ominus$  para seleccionar o ícone HRV . Mude para função, depois prima a tecla MODE, a função HRV será activada. Se a função estiver ligada, o ícone será exibido na interface principal.
- (2) Quando a função HRV estiver ligada, se a quiser desligar, introduza a circulação de funções e mude para o ícone , depois prima a tecla MODE, e a função será desligada.

# Funcionamento

---





## Aquecedor (válido apenas em modo de aquecimento e modo automático)

---

- (1) Prima a tecla MENU, entrará em circulação de funções, use a tecla  ou  para seleccionar o ícone de Aquecedor , Switch para funcionar, depois prima a tecla MODE, a função Aquecedor será activada. Se a função estiver ligada, o ícone será exibido na interface principal.
- (2) Quando a função Aquecedor estiver ligada, se quiser desligá-la, introduza a circulação da função e mude para o ícone , depois prima a tecla MODE, e a função será desligada.

## Poupança de energia

---

- (1) Prima a tecla MENU, entrará em circulação de funções, use a tecla  ou  para alternar entre diferentes funções. Comutar para  função de poupança de energia, depois premir a tecla MODE para confirmar, a função de poupança de energia será activada. Se a função estiver ligada, será exibido o ícone  na interface principal. Quando a função de poupança de energia estiver definida, prima a tecla MENU para entrar na circulação de funções e escolha , depois prima a tecla MODE para sair da função de poupança de energia.
- (2) Se a função de poupança de energia estiver ligada, o ajuste da temperatura de regulação do modo de arrefecimento/secagem/aquecimento será limitado. Os parâmetros de poupança de energia por defeito são 23°C (o limite mais baixo da temperatura do modo de arrefecimento e modo seco) e 26°C (o limite mais alto da temperatura do modo de aquecimento).

# Funcionamento

---

(3) Os parâmetros de poupança de energia podem ser changed :

Prima a tecla MENU, entrará na circulação de funções, use a tecla  $\oplus$  ou  $\ominus$  para alternar entre diferentes funções. Mudar para  Função de poupança de energia. Neste momento, os ícones de refrigeração e aquecimento, bem como os parâmetros de poupança de energia nos modos de refrigeração e aquecimento, piscam alternadamente.

Em seguida, premir a tecla MENU para introduzir o ajuste dos parâmetros de poupança de energia.

Primeiro, introduzir o ajuste dos parâmetros de poupança de energia de refrigeração, o ícone de refrigeração pisca, utilizar as teclas  $\oplus$  ou  $\ominus$  para ajustar os parâmetros de poupança de energia, e premir a tecla MODE para confirmar.

Depois disso, introduzir o ajustamento dos parâmetros de poupança de energia de aquecimento, o ícone de aquecimento pisca, utilizar as  $\oplus$  ou  $\ominus$  teclas para ajustar os parâmetros de poupança de energia, premir a tecla MODE para confirmar e sair do ajustamento dos parâmetros de poupança de energia.

## Saúde

---





Prima a tecla MENU, entrará na circulação de funções, use a tecla  $\oplus$  ou  $\ominus$  para seleccionar o ícone de saúde  , mude para função, depois prima a tecla MODE, a

função de saúde será activada. Se a função estiver ligada, o ícone  será exibido na interface principal.



# Funcionamento

---

## LED no painel (válido apenas para parte dos modelos)

Prima a tecla MENU, entrará em circulação de funções, use a tecla  ou  para seleccionar o LED no ícone  do painel, Mude para função, depois prima a tecla MODE, o LED na função do painel será ligado. Se a função estiver ligada, o ícone  será exibido na interface principal.





## Detecção de movimento (válido apenas para parte dos modelos)



(1) Função de detecção de movimento includes:  (Motion sensing),  (Motion sensing follow),  ( Motion sensing evade)

 Se ninguém for percebido durante meia hora (o tempo depende da unidade interior ou da posição do olho em movimento), a unidade interior estará desligada.

 A direcção do baloiço segue as pessoas

 Balançar numa direcção que evite a multidão.

(2) Prima a tecla MENU, entrará na circulação de funções, use a tecla  ou  para seleccionar o ícone de funções de detecção de movimento  /  /  , prima a tecla MODE para confirmar e sair das definições.



(3)  /  /  funções não podem ser activadas ao mesmo tempo. Só pode existir uma função de cada vez. Quando a última função é definida, a primeira será automaticamente cancelada.

# Funcionamento

---

## Função de cima/baixo de fluxo de ar saudável (válida apenas para parte dos modelos)

---

(1) Prima a tecla MENU, entrará em circulação de funções, use a tecla  $\oplus$  ou  $\ominus$  para alternar entre diferentes funções. Alternar para a função  (fluxo de ar de saúde para cima) ou  (fluxo de ar de saúde para baixo), depois premir a tecla MODE para definir a função. Quando a função for definida com sucesso, o ícone correspondente será exibido na interface principal.

(2) A função de cima/baixo do fluxo de ar de saúde não pode ser definida ao mesmo tempo. Quando a última função é definida, a primeira função será automaticamente cancelada.

(3) Quando a função de cima/baixo do fluxo de ar saudável estiver definida, se o ângulo de oscilação for ajustado, a função de cima/baixo do fluxo de ar saudável será cancelada.

## 10°C aquecimento (Válido apenas no modo de aquecimento)

---

(1) Apenas no modo de aquecimento, esta função é válida na circulação de funções.

(2) Prima a tecla MENU, entrará na circulação de funções, use a tecla  $\oplus$  ou  $\ominus$  para alternar entre diferentes funções. Quando muda para a função de aquecimento a 10°C, 10°C piscarão na área de visualização da temperatura. Premir a tecla MODE para confirmar.

(3) No estado da função de aquecimento a 10°C, quando mudar para a função de aquecimento a 10°C no ciclo de função, prima a tecla MODE para a desligar.

(4) No estado da função de aquecimento a 10°C, se mudar o modo ou ajustar o ponto de regulação da temperatura, sairá da função de aquecimento a 10°C.

# Funcionamento

---

## Mudança entre Fahrenheit e Celsius

---



(1) Se a temperatura actual for exibida em Celsius, ajuste a temperatura em cada modo para 30°C (quando a função de poupança de energia estiver actualmente definida, os parâmetros no modo de aquecimento serão o limite máximo). Depois prima a tecla  durante 15 segundos para mudar para Fahrenheit, a interface exibirá 86°F (quando a função de poupança de energia estiver definida, será exibido o valor limite máximo da sua temperatura Fahrenheit).

(2) Se a temperatura actual for exibida em graus Fahrenheit, a temperatura definida deverá ser ajustada para 60°F em cada modo (quando a função de poupança de energia estiver actualmente definida, o parâmetro no modo de arrefecimento/secagem será o valor limite mais baixo). Depois prima a tecla  durante 15 segundos para mudar para Celsius e a interface exibirá 16°C (ao definir a função de poupança de energia, é exibido o seu limite Celsius mais baixo).

## Apresentação de avarias

---

(1) Se ocorrer uma falha, a interface principal exibirá  ícones.

(2) Quando a retroiluminação estiver ligada, manter premida a tecla  durante 5 segundos para entrar na interface de visualização de falhas. O código de falha actual é exibido na área central, o lado esquerdo do temporizador mostra a falha do histórico 1, e o lado direito do temporizador mostra a falha do histórico 2. O número da unidade é exibido no canto inferior direito, e pode usar a tecla  ou  para mudar (se o controlador controlar mais do que uma unidade).

# Funcionamento

---

(3) No estado de falha de visualização, mantenha premida a tecla FAN durante 5 segundos para eliminar a falha actual e a falha do histórico.

(4) Se não houver qualquer falha, aparecerá "--".

## Parâmetro Inquirido

---

(1) Prima e mantenha premida a tecla MENU durante 5 segundos para introduzir a interface de consulta de parâmetros. O valor do parâmetro é exibido no canto superior esquerdo, a área central mostra o tipo de parâmetro (usar a tecla  $\perp$  ou  $\text{—}$  para mudar), e o número da unidade é exibido no canto inferior direito (usar a tecla menu para mudar).

(2)

Tipo	Significado	Formato dos parâmetros
A	Sensor interior de temperatura Tai	Decimal
b	Temperatura interior do sensor Tc1	Decimal
C	Temperatura Tc2 do sensor interior	Decimal
d	Unidade interior PMV aberto/2	Decimal
E	Endereço da unidade interior	Hexadecimal
F	Endereço do centro da unidade interior	Hexadecimal

# Funcionamento

---

## Definir o número da unidade

(1) Prima e mantenha premida a tecla MENU durante 10 segundos para introduzir a interface de definição do número de extensão. O endereço de comunicação é exibido no lado esquerdo do temporizador, e o endereço central é exibido no lado direito do temporizador. O número da unidade é exibido na área do meio.

(2) Se o endereço de comunicação estiver a piscar, pode alterá-lo com a tecla  $\oplus$  ou  $\ominus$ , e o intervalo de ajuste é de 0~3F. Após o ajuste, é necessário premir a tecla MODE (modo) para confirmar a alteração. Se o endereço de comunicação for exibido estaticamente, não pode ser alterado.

## Fechadura para crianças

(1) Prima as teclas  $\oplus$  e  $\ominus$  durante 5 segundos para definir/cancelar o bloqueio para crianças. Se a função de bloqueio de crianças estiver definida, o ícone  será exibido no ecrã principal. Todas as teclas não estão disponíveis no estado de bloqueio para crianças.

# Funcionamento

---

## Pressão estática (apenas disponível para alguns modelos)

- (1) Quando o controlador estiver ligado, prima as teclas FAN e MODE durante 5 segundos para entrar na interface de pressão estática. Os parâmetros de pressão estática são exibidos na zona intermédia. Pode usar as teclas  $\oplus$  ou  $\ominus$  para fazer ajustes. Após o ajuste, é necessário premir a tecla MODE para confirmar a alteração. O número da unidade é exibido no lado esquerdo do temporizador.
- (2) A função de pressão estática não pode ser ajustada a partir do controlador.



## Desumidificação a baixa temperatura

- (1) Premir e segurar MENU e tecla  $\oplus$  durante 5 segundos para introduzir a configuração avançada. O número da unidade é exibido no canto inferior direito. Os parâmetros são mostrados no canto superior direito. O código da função é exibido na área do meio. Premir  $\oplus$  ou  $\ominus$  para mudar para A38, depois premir a tecla MODE para introduzir o ajuste dos parâmetros, utilizar a tecla  $\oplus$  ou  $\ominus$  para ajustar o parâmetro para 1 (ligar a desumidificação a baixa temperatura), depois premir a tecla MODE para confirmar a alteração. Neste ponto, é possível sair da regulação avançada sem qualquer operação.
- (2) Depois de ligar a função de desumidificação a baixa temperatura, o intervalo de temperatura definido no modo seco é de 10°C~30°C.
- (3) Se quiser cancelar esta função, altere o parâmetro de A38 para 0, então o intervalo de temperatura definido no modo seco é de 16°C~30°C.



# Funcionamento

---

## Comunicação com o controlador central

- (1) Depois de o controlador receber o comando do controlador central. Irá exibir o ícone  . Neste momento, todas as teclas, exceto a ON/OFF, a velocidade da ventoinha e a temperatura de regulação, são inválidas.
- (2) Após o controlador receber um comando de bloqueio, exibirá o ícone  . Neste momento, todas as teclas são inválidas.
- (3) No estado central ou bloqueado, a retroiluminação é válida, premir qualquer tecla para despertar o ecrã.

## Compensação de temperatura

- (1) Esta função é utilizada para compensar a temperatura ambiente. No estado desligado, a retroiluminação está ligada, premir e manter premida a tecla FAN durante 10 segundos para entrar na interface de compensação da temperatura. Pode usar a tecla  ou  para ajustar os parâmetros. Após o ajuste, é necessário premir a tecla MODE (modo) para confirmar a alteração.
- (2) Quando a temperatura é Celsius, o intervalo de ajuste dos parâmetros é  $-4^{\circ}\text{C}\sim 4^{\circ}\text{C}$ . Quando a temperatura é Fahrenheit, o intervalo de ajuste dos parâmetros é  $-8^{\circ}\text{F}\sim 8^{\circ}\text{F}$ .
- (3) Esta função só é válida quando se recolhe a temperatura ambiente do controlador com fio.

# Funcionamento

---

## Arrefecimento/aquecimento forçado

- (1) Após o controlador estar em modo de arrefecimento e desligado, premir e manter premeida a tecla Ligar/desligar durante 10 segundos para entrar na função de arrefecimento forçado. Neste momento, o controlador ligar-se-á e a área central “LL” pisca, indicando que a função de arrefecimento forçado foi ligada.
- (2) Após o controlador estar em modo de aquecimento e desligado, premir e manter premeida a tecla Ligar/desligar durante 10 segundos para entrar na função de aquecimento forçado. Neste momento, o controlador irá abrir, a área central “HH” piscando, indicando que a função de aquecimento forçado foi aberta.
- (3) Todas as teclas são inválidas, excepto a tecla Ligar/desligar no modo de aquecimento/arrefecimento forçado.
- (4) Ao definir a refrigeração/aquecimento forçado, premir a tecla Ligar/desligar para sair desta função.

# Funcionamento

---

## VIP (apenas para alguns modelos)

---

(1) Método de fixação:

No estado desligado, quando a luz de fundo estiver ligada, premir e segurar a tecla  durante 10 segundos para entrar na função VIP.

A área de visualização do tempo mostra se existe VIP no sistema. 00 significa não, 01 significa sim, e o valor ainda é exibido, indicando que não pode ser alterado;

A área intermédia apresenta os parâmetros VIP locais, 00 para não VIP local e 01 para VIP local. pisca se forem permitidas alterações; caso contrário, o ecrã permanecerá imóvel.

Prima a tecla  ou  para mudar os parâmetros, prima a tecla MODE para confirmar.

(2) Na área de visualização do temporizador, 1 significa que o VIP local está ligado e 0 significa que o VIP local está desligado;

(3) Se o VIP não estiver definido no sistema externo da máquina, qualquer controlador de linha da máquina interna pode definir a função VIP; se a função VIP estiver definida no sistema externo da máquina, apenas a máquina VIP pode definir VIP ligado ou desligado.

(4) Após a definição da função VIP, se a máquina interna se encontrar com a função VIP, a interface principal exibirá a palavra “VIP”; se for uma máquina interna não VIP, e quando o modo da máquina

interna for diferente do da máquina interna VIP, o controlador exibirá o ícone “conflito de modo”  .

(5) Ao alternar entre VIP e nãoVIP, é necessário sair da configuração actual e depois introduzi-la novamente.

# Funcionamento

---

## Wi-Fi (apenas para alguns modelos)

---

Manter premido o botão Ligar/desligar durante 10 segundos para entrar na função de configuração Wi-Fi, e o ícone Wi-Fi irá piscar. Depois, os utilizadores podem operar o telefone para configurar. O ícone wifi continuará a ser exibido após a ligação com sucesso.

## Diferença de função entre controlador com fio principal e controlador com fio escravo

---

Comparar itens	Controlador com fio principal	Controlador com fio de escravos
Função	Todas as funções estão disponíveis	Só podem ser realizadas as seguintes operações: (1) Ligar/desligar, Modo, Velocidade do ventilador, Ajuste da temperatura, Swing, Poupança de energia, e Funções de relógio estão disponíveis. (2) Consulta de parâmetros e consulta de falhas

# Funcionamento

---

## Interruptor Dip

---

Interruptor DIP	Estação Ligar/desligar	Função	Configuração por defeito
Sw1	Ligar	Controlador com fio de escravos	Desligar
	Desligar	Controlador com fio principal	
Sw2	Ligar	Mostrar a temperatura ambiente	Desligar
	Desligar	Sem indicação da temperatura ambiente	
Sw3	Ligar	Recolhe a temperatura ambiente da unidade interior PCB	Desligar
	Desligar	Recolher a temperatura ambiente a partir do controlador com fio	
Sw4	Ligar	Protocolo antigo	Desligar
	Desligar	Autoadaptação	

# Instruções de cablagem do controlador com fios

## Ligações eléctricas para controladores com fios

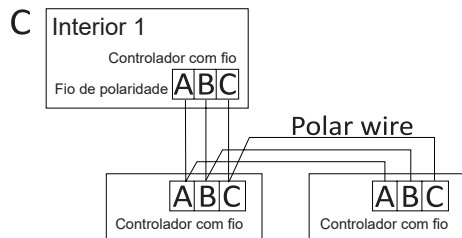
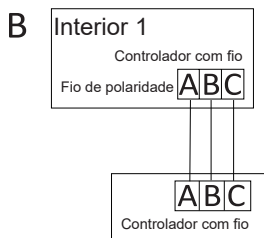
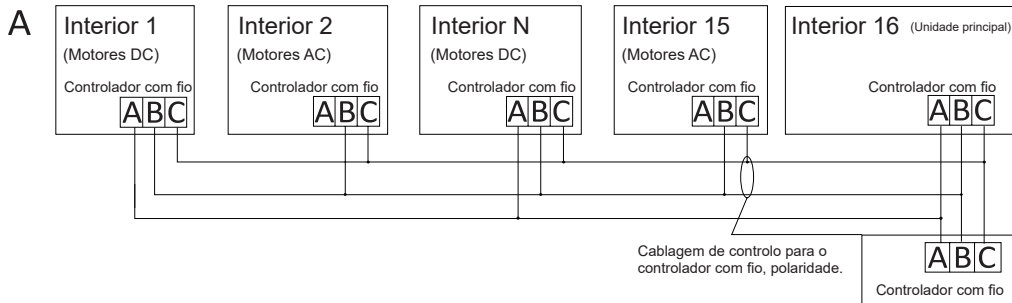

### **Cuidado:**

Para ligações de controladores com fio, seguir as instruções no manual de instalação da unidade interna apropriada.

# Instruções de cablagem do controlador com fios

---

Há três maneiras de ligar um controlador com fios a uma unidade interior:

1. O controlo de grupo é apresentado na Figura A: Um controlador com fios pode controlar até 16 unidades interiores. O controlador com fios e a unidade principal (a unidade interior está diretamente ligada ao controlador com fios) devem ser ligados com fios de 3 pólos. As outras unidades são ligadas à unidade principal através de fios de 2 ou 3 pólos, consoante a unidade interior; siga as instruções do manual de instalação da unidade interior correspondente. Para unidades com motor AC, utilize a ligação B&C de 2 fios; para unidades com motor DC, ligue A&B&C de 3 fios.
2. Controlo individual, como se mostra na Figura B: Um controlador com fio controla uma unidade interior, que é ligada ao controlador com fio através de 3 fios de 3 pólos.
3. Dois controladores com fio controlam uma unidade interior, como mostra a Figura C. Um dos controladores com fio pode ser definido como controlador com fio principal e o outro pode ser definido como controlador com fio escravo. A ligação entre o controlador com fio principal e o controlador com fio escravo, bem como o controlador com fio ligado à unidade interior, requer 3 fios de 3 pólos.

# Instruções de cablagem do controlador com fios

## Cablagem de comunicação

Comprimento da linha de comunicação (m/ft)	Tamanho da cablagem
<100m/328ft	Fio blindado 0,3mm <sup>2</sup> x3 núcleo (22AWG, 3 fios)
≥100m/328ft e <200m/656ft	Fio blindado 0,5mm <sup>2</sup> x3 núcleo (20AWG, 3 fios)
≥200m/656ft e <300m/984ft	Fio blindado 0,75mm <sup>2</sup> x3 núcleo (18AWG, 3 fios)

Nota:

- Um dos lados do escudo da linha de comunicação deve ser ligado à terra.
- O comprimento total da linha de comunicação não deve exceder 300 metros.

## Instalação do controlador

1. Primeiro, retire a caixa superior da caixa inferior.

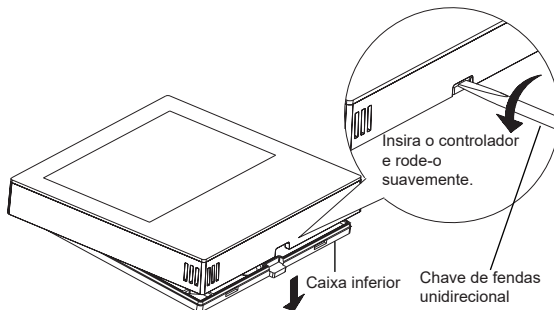

# Instruções de cablagem do controlador com fios

2. Passe o cabo de comunicação pelo orifício da tampa traseira.

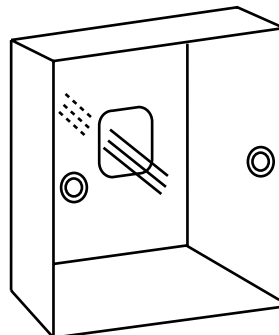
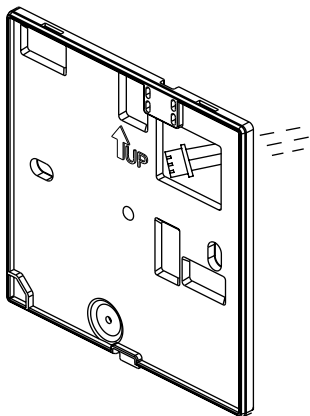

3. Fixe a tampa traseira ao suporte. De seguida, ligue o cabo de comunicação à porta CON1 do controlador com fios. Finalmente, coloque a tampa frontal do controlador com fio na tampa traseira para concluir a instalação.

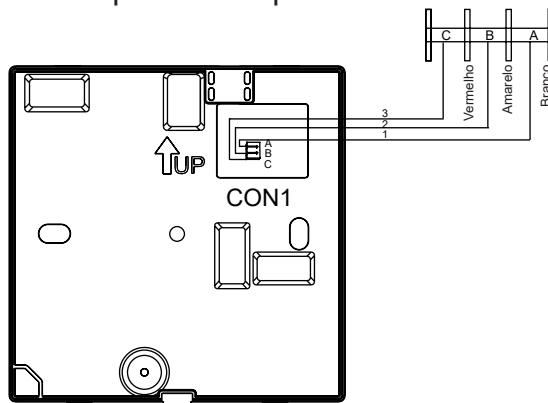
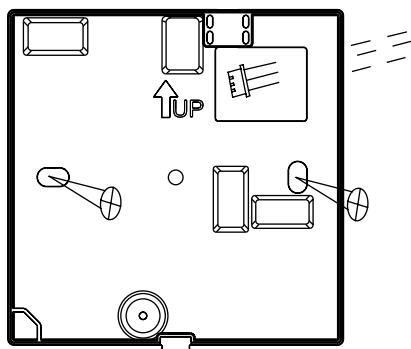



Qingdao Haier Air Conditioner Electric Co.,Ltd.

Haier Industrial Park,Qianwangang Road,Eco-Tech Development Zone,Qingdao 266555,  
Shandong,P.R.C.

# HW-SA201ABK

## Gebruiks- en installatiehandleiding

### **INHOUD**

Onderdelen en functies .....	1
Bediening .....	7
Bedrade controller bedradingsinstructie .....	26

### **Ver: A**

- Lees deze gebruiksaanwijzing voordat u de bedrade controller gebruikt.
- Bewaar deze handleiding zorgvuldig en veilig.







# CzĘści i funkcje

---



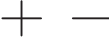

## Sleutel

---





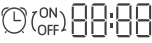







	Toets voor ventilatorsnelheid in hoofdinterface, terugkeertoets in andere interface.
	Menutoets in de hoofdinterface, instellingentoets in een andere interface.
	Door op deze toets te drukken kunnen de temperatuur in de hoofdinterface en andere parameterwaarden in de andere interfaces worden aangepast. De toets wordt ook gebruikt om van functie te wisselen.
	Mode toets in de hoofdinterface, OK toets in de andere interfaces.
	Aan/uit-knop

## Pictogram





---

	Kinderslot: Dit pictogram wordt alleen weergegeven als de kinderslotfunctie is ingesteld.
	Foutpictogram
	Filterreiniging
	AAN/UIT-timer
	VIP
	Tegenstrijdige modi

# Części i funkcje

	Sluis/Centraal
	Wi-Fi-pictogram
	Rotatie links/rechts (alleen van toepassing op sommige modellen)
	viervoudige cassettedraaiing (alleen geldig voor sommige modellen)
	Omhoog/omlaag draaien
	Bewegingsdetectie
	Beweging volgen
	Unieke bewegingsdetectie
	Weergave ROOM /SET temperatuur
	Automatische modus
	Koelmodus
	Droge modus







# Części i funkcje

	Verwarmingsmodus
	Ventilatormodus
	Ventilatorsnelheid
	Quiet: Dit pictogram wordt alleen weergegeven wanneer de stille functie is ingesteld.
	Turbo: Dit pictogram wordt alleen weergegeven wanneer de turbofunctie is ingesteld.
	Sleeping: Dit pictogram wordt weergegeven wanneer de slaapstand is ingesteld en de resterende slaaptijd wordt weergegeven door  de 
	Zelfreinigend
	Ventilatie met warmteterugwinning
	Verwarming
	Energy Saving: Dit pictogram wordt alleen weergegeven wanneer de energiebesparingsfunctie is ingesteld.
	Health : Dit pictogram wordt alleen weergegeven wanneer de gezondheidsfunctie is ingesteld.
	LED op het paneel

Opmerking: Elke functie is gewoonlijk van toepassing op bepaalde modellen.

# Części i funkcje

## Ventilatorsnelheid

(1) Ventilatorsnelheid (geldt alleen voor gedeeltelijke modellen)	
	Ventilatorsnelheid Breeze
	Lage ventilatorsnelheid
	Gemiddelde ventilatorsnelheid
	Hoge ventilatorsnelheid
	Super ventilatorsnelheid
	Automatische ventilatorsnelheid

# Części i funkcje



(2) Ventilatorsnelheid (geldt alleen voor gedeeltelijke modellen)	
☘	Zevende versnelling
☘	Zesde versnelling
☘	Vijfde versnelling
☘	Vierde versnelling
☘	Derde versnelling
☘	Tweede versnelling
☘	Eerste run
<small>AUTO</small> ☘	Automatisch

# Bediening

---





## Initialisatie

---

- (1) De bekabelde controller geeft alle pictogrammen weer bij het inschakelen of resetten en gaat dan verder met het initialisatieproces. De controller geeft achtereenvolgens het volgende weer :  (midepnt berg) →  →  (middenboven), het indicatorlampje (rechtsonder) knippert continu totdat de initialisatie is voltooid.
- (2) Als de bedrade controller na het inschakelen niet normaal kan communiceren met de printplaat van de binneneunit, wordt de initialisatie binnen 4 minuten voltooid en kan de communicatiefout worden gecontroleerd via de functie voor het opvragen van fouten.

## Verlichtingstijd

---

- (1) In uitgeschakelde toestand, wanneer de achtergrondverlichting brandt, druk lang  op  en gedurende 5 seconden om de tijd van de achtergrondverlichting in te stellen, de parameterwaarde wordt weergegeven in de linkerbovenhoek. Klik op  of  om de parameter te wisselen tussen 00 (betekent dat de achtergrondverlichting altijd aan is) /15S/30S/60S en bevestig met de modusknop.
- (2) De verlichtingstijd is vastgesteld op 15 seconden nadat de controller is uitgeschakeld.

# Bediening

---

## Extra functie

---

Om het functiecircuit te openen drukt u op de MENU toets, gebruik  $+$  of  $-$  om tussen de verschillende functies te schakelen. Het functiecircuit ziet er als volgt uit (functies die niet van toepassing zijn op sommige modellen maken geen deel uit van het circuit, raadpleeg de functiebeschrijving van de binnenunit):

 Omhoog/omlaag draaien) →  (viervoudige cassettedraaiing), →  (Beweging links/rechts) →  (Filterreiniging, doet alleen mee als er een filterherinnering is) →  (ON/OFF)  (Timer) →  (Stil) →  (Turbo) →  (Slaap) →  (Zelfreinigend) →  (HRV) →  (Verwarming) →  (Energiebesparing) →  (Gezondheid) →  (Panel LED) →  (Bewegingsdetector) →  (Bewegingsdetectie) →  (Bewegingsdetectie verbergen) →  (Gezondheid opwaartse luchtstroom) →  (Gezondheid opwaartse luchtstroom) → (Gezondheidsluchtstroom omlaag) → 10°C (10°C verwarming, alleen geldig in verwarmingsmodus) →  (Rotatie omhoog/omlaag)...







Wanneer een functie is geselecteerd, knippert het bijbehorende pictogram, waarna u de MODE toets kunt gebruiken om de functie in te stellen/te annuleren of de menu-toets kunt gebruiken om de instellingeninterface van de bijbehorende functie te openen.

# Bediening

---

## Verkeer

---





(1) Druk op de knop MENU om het functiecircuit te openen. Gebruik  of  om tussen functies te schakelen. Schakel over naar omhoog/omlaag draaien  of naar links/rechts draaien  en druk vervolgens op de knop MODE om de instelling voor de kantelhoek te openen (geldt alleen voor sommige modellen). U kunt vervolgens  of  gebruiken om de kantelhoek in te stellen. Druk na het aanpassen op de MODE-knop om de instelling te verlaten.



(2) Als er na de aanpassing geen actie wordt uitgevoerd of als de FAN-knop niet binnen 10 seconden wordt ingedrukt, wordt de instellingsinterface van de shuttle verlaten en blijven de vorige wijzigingen geldig.

## viervoudige cassettedraaiing (alleen geldig voor sommige modellen)

---

(1) viervoudige cassettedraaiing, het pictogram  en worden  weergegeven in de hoofdinterface.

(2) Druk op de MENU knop om het functiecircuit te activeren, gebruik  of  om de viervoudige cassettedraaiing te selecteren. Nu zullen de deflector  en de hoek  tegelijkertijd knipperen.

Druk op de MODE toets om de vier-weg cassettedraai instellingen te openen, druk dan op de MENU toets om deflector 1,2,3,4 te selecteren, evenals gelijktijdige bediening, gebruik  of  om de draaihoek aan te passen, druk op de MODE toets om te bevestigen en de instellingen te verlaten.

(3) Als er na de aanpassing geen actie wordt uitgevoerd of als de FAN-knop niet binnen 10 seconden wordt ingedrukt, wordt de instellingsinterface van de shuttle verlaten en blijven de vorige wijzigingen geldig.

# Bediening

---

## Filterreiniging



---



Wanneer het filterreinigingspictogram  wordt weergegeven, zal het functiecircuit het pictogram weergeven. Druk op MENU om het functiecircuit te openen, gebruik  of  om tussen de verschillende functies te schakelen. Ga naar het pictogram , druk op MODE om de weergave van het pictogram te stoppen.

## Timer

---

(1) De timerfunctie omvat Timer aan, Timer uit en Timer aan/uit.

(2) Druk op MENU om extra functies te openen en druk vervolgens op  of  om de timer in te stellen.

Op dit moment wordt   het pictogram weergegeven,  druk op de MODE toets om te bevestigen en de instellingen te verlaten.

(3) Als de status van de timerfunctie is ingeschakeld, wordt deze uitgeschakeld door op de MODE toets te drukken nadat de timerfunctie in het functiecircuit is ingeschakeld.

(4) Wanneer u de timerinstellingen invoert, wordt het pictogram  weergegeven, druk op de MENU toets om het timertype in te voeren.

 ON  (lichten AAN) →



 OFF  (lichten UIT) →

 ON  
OFF  (lichten AAN) →

 ON  
OFF  (lichten UIT) →





# Bediening

---

Druk eenmaal op de menu-toets om over te schakelen naar een type en gebruik dan  of  om de tijdparameters aan te passen. Druk ten slotte op de MODE toets om te bevestigen en de instellingen te verlaten.

## Stil Turbo





---

(1) Druk op de MENU toets om het functiecircuit te activeren, gebruik  of  om het pictogram  Quiet of Turbo te wijzigen , druk op de MODE toets om te bevestigen en de instellingen te verlaten.

(2) De functie Quiet/Turbo kan niet tegelijkertijd worden ingesteld. Wanneer de laatste functie wordt ingesteld, wordt de eerste automatisch geannuleerd.

## Slapen

---

(1) Druk op de MENU knop, u komt in het functiecircuit, gebruik  of  om het Slaap functie icoon te selecteren . Druk op de knop MENU om de instelling van de slaaptijd te openen, gebruik  of  om de slaaptijd eenmaal met 0,5u aan te passen, het bereik van de slaaptijd is van 8u tot 0,5u, druk op de knop MODE om te bevestigen.

(2) Wanneer de slaaptijd voorbij is, schakelt de controller uit.

(3) Als de status van de slaapfunctie is ingeschakeld, wordt deze uitgeschakeld door op de MODE toets te drukken nadat de slaapfunctie in het functiecircuit is ingeschakeld.

(4) Als de controller wordt uitgeschakeld terwijl de slaapfunctie is ingeschakeld, wordt de slaapfunctie geannuleerd.

# Bediening

---

## Zelfreinigend

---

Opmerking: Geldt alleen voor apparaten met zelfreinigingsfunctie.

(1) Druk op de MENU knop, u komt in het functiecircuit, gebruik  $\oplus$  of  $\ominus$  om het zelfreinigende  functiepictogram te selecteren, druk op de MODE knop om te

bevestigen en de instellingen te verlaten.

(2) Als de status van de zelfreinigingsfunctie aan is, wordt deze na het overschakelen naar

het zelfreinigingspictogram  in het functiecircuit uitgeschakeld door op de MODE toets te drukken.

(3) Wanneer de zelfreinigingsfunctie is ingesteld, wordt de zelfreinigingsfunctie gedeactiveerd als u van modus verandert of ON/OFF inschakelt.

(4) Als u de timer- of slaapfunctie instelt, neemt de zelfreinigingsfunctie geen deel aan het functiecircuit. Als de zelfreinigingsfunctie is ingeschakeld, kunnen de timer- en slaapfunctie niet worden ingesteld.

## Ventilatie met warmteterugwinning

---

(1) Druk op de MENU toets, u komt in het functiecircuit, gebruik  $\oplus$  of  $\ominus$  om het HRV pictogram te selecteren  . Schakel over naar de functie en druk vervolgens op de MODE toets, de HRV functie wordt ingeschakeld. Als de functie is ingeschakeld, verschijnt het pictogram in de hoofdinterface.





(2) Wanneer de HRV-functie is ingeschakeld en u deze wilt uitschakelen, gaat u naar het functiecircuit en  schakelt u over naar het pictogram , waarna u op de MODE toets drukt om de functie uit te schakelen.

# Bediening

---





## Verwarming (alleen geldig in verwarmingsmodus en automatische modus)

---

- (1) Druk op de MENU toets, u komt in de functiecircuitatie, gebruik  of  om het Verwarmingspictogram  te selecteren, schakel over naar de functie en druk vervolgens op de MODE toets, de Verwarmingsfunctie wordt ingeschakeld. Als de functie is ingeschakeld, verschijnt het pictogram in de hoofdinterface.
- (2) Wanneer de verwarmingsfunctie is ingeschakeld en u wilt deze uitschakelen, opent u het functiecircuit en schakelt u over naar het pictogram , druk vervolgens op de MODE toets en de functie wordt uitgeschakeld.

## Energiebesparing

---

- (1) Druk op de knop MENU om het functiecircuit te openen. Gebruik  of  om tussen de verschillende functies te schakelen. Schakel  over naar Energiebesparingsfunctie, druk dan op de MODE knop om te bevestigen, de energiebesparingsfunctie wordt ingeschakeld. Als de functie is ingeschakeld, wordt het pictogram  weergegeven in de hoofdinterface.
- Wanneer de energiebesparingsfunctie is ingesteld, drukt u op de MENU knop om het functiecircuit te openen en  te selecteren, druk dan op de MODE knop om de energiebesparingsfunctie te verlaten.
- (2) Als de energiebesparingsfunctie is ingeschakeld, wordt de temperatuurregeling van de koelen/drogen/verwarmen-modus beperkt. De standaard energiebesparingsparameters zijn 23°C (laagste temperatuurgrens voor koelen en drogen) en 26°C (hoogste temperatuurgrens voor verwarmen).

# Bediening

---

(3) Energiebesparende parameters kunnen worden gewijzigd:



Druk op de MENU toets, u komt in het functiecircuit, gebruik  $\oplus$  of  $\ominus$  om tussen de verschillende functies te schakelen. Ga naar voor de functie  Energiebesparing. Gedurende deze tijd knipperen de koel- en verwarmingspictogrammen en de energiebesparingsparameters voor de koel- en verwarmingsmodi afwisselend. Druk vervolgens op de MENU knop om de aanpassing van de energiebesparende parameters te openen.

Ga eerst naar de aanpassing van de energiebesparende koelparameters, het koelicoon zal knipperen, gebruik  $\oplus$  of  $\ominus$  om de energiebesparende parameters aan te passen en druk op de MODE knop om te bevestigen.

Open vervolgens de aanpassing van de verwarmingsenergiebesparingsparameters, het verwarmingsicoon zal knipperen, gebruik  $\oplus$  of  $\ominus$  om de energiebesparingsparameters aan te passen, druk op de MODE toets om te bevestigen en de aanpassing van de energiebesparingsparameters af te sluiten.

## Gezondheid

---





Druk op de MENU toets, u komt in het functiecircuit, gebruik  $\oplus$  of  $\ominus$  om het gezondheidspictogram te selecteren, schakel over naar de functie, druk vervolgens op de MODE toets, de gezondheidsfunctie  wordt ingeschakeld. Als de functie is ingeschakeld, wordt het pictogram  weergegeven in de hoofdinterface.

# Bediening

---



## LED op paneel (geldt alleen voor sommige modellen)

---

Druk op de MENU toets, u komt in het functiecircuit, gebruik  of  om het LED-pictogram  op het paneel te selecteren. Schakel over naar de functie en druk vervolgens op de MODE toets, de LED op het functiepaneel gaat aan. Als de functie is ingeschakeld, wordt het pictogram  weergegeven in de hoofdinterface.

## Bewegingsdetectie (alleen sommige modellen)





---



(1) De bewegingsdetectiefunctie omvat:  (bewegingsdetector),  (volgen van beweging),  (vermijden van volgen van beweging).

 Als er gedurende een half uur niemand wordt gezien (de tijd hangt af van de binnenuit of de instelling van het bewegingssoog), wordt de binnenuit uitgeschakeld.

 Draairichting volgt mensen.

 Draairichting vermijdt mensen.

(2) Druk op de MENU toets, u komt in het functiecircuit, gebruik  of  om het bewegingsdetectie functie icoon te selecteren  /  / , druk op de MODE toets om te bevestigen en de instellingen te verlaten.

(3) De functies  /  /  kunnen niet tegelijkertijd ingeschakeld zijn. Er kan slechts één functie tegelijk bestaan. Wanneer de tweede functie wordt ingesteld, wordt de eerste functie automatisch geannuleerd.

# Bediening

---

## Gezondheidsfunctie luchtstroom omhoog/omlaag (alleen van toepassing op sommige modellen)

---

(1) Druk op de MENU knop, u komt in het functiecircuit, gebruik  $\oplus$  of  $\ominus$  om tussen de verschillende functies te schakelen. Schakel over naar  $\sqrt{\leftarrow}$  (gezondheidsluchtstroom omhoog) of  $\swarrow$  (gezondheidsluchtstroom omlaag) en druk vervolgens op de MODE knop om de functie in te stellen. Als de functie met succes is ingesteld, verschijnt het bijbehorende pictogram op de hoofdinterface.

(2) De up/down luchtstroomgezondheidsfunctie kan niet tegelijkertijd worden ingesteld. Zodra de laatstgenoemde functie is ingesteld, wordt de eerstgenoemde automatisch geannuleerd.

(3) Als de functie gezondheidsluchtstroom omhoog/omlaag is ingesteld, wordt de functie gezondheidsluchtstroom omhoog/omlaag geannuleerd als de rotatiehoek wordt aangepast.

## 10°C verwarming (alleen geldig in verwarmingsmodus)

---

(1) Alleen in verwarmingsmodus is deze functie van toepassing op het functiecircuit.

(2) Druk op de MENU knop, u komt in het functiecircuit, gebruik  $\oplus$  of  $\ominus$  om tussen de verschillende functies te schakelen. Wanneer het apparaat overschakelt naar de 10°C verwarmingsfunctie, knippert 10°C in het temperatuurdisplaygebied. Druk op de MODE knop om te bevestigen.

(3) In de stand van de 10°C-verwarmingsfunctie wordt deze uitgeschakeld nadat de 10°C-verwarmingsfunctie in het functiecircuit is ingeschakeld door op de MODE-knop te drukken.

(4) Als u in de status van de 10°C-verwarmingsfunctie van modus verandert of het temperatuurinstelpunt aanpast, verlaat u de 10°C-verwarmingsfunctie.

# Bediening

---

## Schakelen tussen graden Fahrenheit en Celsius

---



(1) Als de huidige temperatuur wordt weergegeven in Celsius, stelt u de temperatuur in elke modus in op 30°C (wanneer de energiebesparingsfunctie momenteel is ingesteld, is de parameter in de verwarmingsmodus de hoogste limiet). Druk vervolgens gedurende 15 seconden op  om over te schakelen naar Fahrenheit, de interface zal 86°F weergeven (wanneer de energiebesparingsfunctie is ingesteld, zal de hoogste limiet in Fahrenheit worden weergegeven).

(2) Als de huidige temperatuur wordt weergegeven in Fahrenheit, stel de instelwaarde van de temperatuur dan in op 60°F in elke modus (wanneer de energiebesparingsfunctie momenteel is ingesteld, zal de parameter in de koel-/droogmodus de laagste grenswaarde zijn). Druk vervolgens gedurende 15 seconden op  om over te schakelen naar de temperatuur in graden Celsius, de interface zal 16°C weergeven (wanneer de energiebesparingsfunctie is ingesteld, zal de laagste Celsius-limiet worden weergegeven).

## Storingsindicator

---

(1) Als er een fout optreedt, geeft de hoofdinterface het pictogram  weer.

(2) Wanneer de achtergrondverlichting aan is, drukt u gedurende 5 seconden op  om de interface van de storingsweergave te openen. De huidige foutcode wordt weergegeven in het middelste gedeelte en het linkerdeel van de klok geeft archief fout 1 weer, het rechterdeel van de klok geeft archief fout 2 weer. In de rechterbenedenhoek wordt het nummer van de unit weergegeven, u kunt  of  gebruiken om te schakelen (als de controller meerdere units aanstuurt).

(3) Houd in de status voor het bekijken van stringen de knop FAN 5 seconden lang ingedrukt om de huidige storting en de gearchiveerde storting te wissen.

(4) Als er geen fout is, wordt “-” weergegeven.

# Bediening

---

## Vraag over parameters

(1) Door 5 seconden op de knop MENU te drukken, kunt u de interface voor het opvragen van parameters openen. De parameterwaarde wordt weergegeven in de linkerbovenhoek en het parametertype wordt weergegeven in het middengebied (gebruik  $\perp$  of  $\text{—}$  om te wisselen), het eenheidsnummer wordt weergegeven in de rechterbenedenhoek (de menu-toets kan worden gebruikt om te wijzigen).

(2)

Type	Betekenis	Parameterformaat
A	Temperatuur interne sensor Tai	Decimaal getal
b	Temperatuur interne sensor Tc1	Decimaal getal
C	Temperatuur interne sensor Tc2	Decimaal getal
d	PMV binnenunit open/2	Decimaal getal
E	Adres van binnenunit	Hexadecimaal getal
F	Centraal adres van de binnenunit	Hexadecimaal getal

# Bediening

---

## Instelling eenheidsnummer

(1) Als u de MENU toets 10 seconden lang ingedrukt houdt, komt u in de interface voor het instellen van het apparaatnummer. Het linkerdeel van de klok geeft het communicatieadres weer, het rechterdeel van de klok het centrale adres en het middelste deel het nummer van de eenheid.

(2) Als het communicatieadres knippert, kan het worden gewijzigd met  $\oplus$  of  $\ominus$  en het instelbereik is 0~3°F. Druk na de aanpassing op de MODE-toets om de wijzigingen te bevestigen. Als het communicatieadres statisch wordt weergegeven, kan het niet worden gewijzigd.

## Kinderslot

(1) Druk gedurende 5 seconden op  $\oplus$  en  $\ominus$  om het kinderslot in te stellen / te annuleren. Als de functie kinderslot is ingesteld,  wordt het pictogram weergegeven in de hoofdinterface. In de status kinderslot zijn niet alle toetsen beschikbaar.

# Bediening

---

## Statische druk (alleen van toepassing op sommige modellen)

- (1) Wanneer de regelaar is ingeschakeld, druk dan gedurende 5 seconden op de toetsen FAN en MODE om de interface voor statische druk te openen. De statische druk parameter wordt weergegeven in het middengebied. Je kunt  $\oplus$  of  $\ominus$  gebruiken om aan te passen. Druk na het aanpassen op de MODE toets om de wijzigingen te bevestigen. Het eenheidsnummer wordt links van de klok weergegeven.
- (2) De slave-regelaar kan de statische-drukfunctie niet instellen.

## Ontvochtiging bij lage temperatuur

- (1) Houd MENU en  $\oplus$  5 seconden lang ingedrukt om de geavanceerde instellingen te openen. Het nummer van de eenheid wordt rechtsonder weergegeven. De parameter wordt weergegeven in de rechterbovenhoek. De functiecode wordt in het midden weergegeven. Druk op  $\oplus$  of  $\ominus$  om naar A38 te gaan, druk dan op de MODE toets om naar de parameterinstelling te gaan, gebruik  $\oplus$  of  $\ominus$  om de parameter op 1 te zetten (ontvochtiging bij lage temperatuur inschakelen), druk dan op de MODE toets om de wijziging te bevestigen. Op dit punt kunt u de geavanceerde instellingen verlaten zonder een handeling uit te voeren.
- (2) Wanneer de ontvochtigingsfunctie voor lage temperaturen is geactiveerd, is het temperatuurinstelbereik in de droge modus 10°C~30°C.
- (3) Als u wilt afzien van deze functie, wijzigt u parameter A38 in 0, in welk geval het insteltemperatuurbereik in de droge modus 16°C~30°C is.

# Bediening

---

## Communicatie met de centrale besturingseenheid

(1) Wanneer de controller een opdracht ontvangt van de centrale, wordt het pictogram  . weergegeven. Op dit moment zijn alle toetsen ongeldig, behalve AAN/UIT, ventilatorsnelheid en temperatuurinstelling.

(2) Wanneer de controller de vergrendelingsopdracht ontvangt, wordt het pictogram  weergegeven. Op dat moment zijn alle toetsen ongeldig.

(3) In de centrale of vergrendelde stand is de achtergrondverlichting geldig, druk op een willekeurige toets om het scherm te wekken.

## Temperatuurcompensatie

(1) Deze functie wordt gebruikt om de omgevingstemperatuur te compenseren. In de uit-stand, wanneer de achtergrondverlichting brandt, houdt u de FAN-knop 10 seconden lang ingedrukt om de interface voor temperatuurcompensatie te openen. De parameters kunnen worden aangepast met  $\uparrow$  of  $\downarrow$  . Zodra de aanpassing is gemaakt, drukt u op de MODE toets om de wijziging te bevestigen.

(2) Wanneer de temperatuur wordt weergegeven in graden Celsius, is het instelbereik van de parameter  $-4^{\circ}\text{C} \sim 4^{\circ}\text{C}$ . Wanneer de temperatuur wordt weergegeven in graden Fahrenheit, is het instelbereik van de parameter  $-8^{\circ}\text{F} \sim 8^{\circ}\text{F}$ .

(3) Deze functie is alleen geldig bij het verzamelen van de omgevingstemperatuur van de bekabelde gelaar.

# Bediening

---

## Geforceerde koeling/verwarming

- (1) Nadat de thermostaat in de koelmodus staat en uitgeschakeld is, houdt u de AAN/UIT-knop gedurende 10 seconden ingedrukt om de geforceerde koelfunctie te activeren. Gedurende deze tijd wordt de thermostaat ingeschakeld en knippert "LL" in het centrale gedeelte om aan te geven dat de geforceerde koelfunctie ingeschakeld is.
- (2) Als de thermostaat in de verwarmingsmodus staat en uitgeschakeld is, houdt u de AAN/UIT-knop 10 seconden lang ingedrukt om de functie voor geforceerde verwarming te activeren. Gedurende deze tijd wordt de thermostaat ingeschakeld en knippert "HH" in het middengebied om aan te geven dat de functie voor geforceerde verwarming is ingeschakeld.
- (3) In de modus geforceerd koelen/verwarmen zijn alle knoppen ongeldig, behalve de knop ON/OFF.
- (4) Druk na het instellen van de geforceerde koeling/verwarming op de knop ON/OFF om deze functie af te sluiten.

# Bediening

---



## VIP (alleen geldig voor sommige modellen)

(1) Instelmethode:

Houd in de uit-status, wanneer de achtergrondverlichting brandt, de toets  10 seconden lang ingedrukt om de VIP-functie te activeren.

Het tijdweergavegebied geeft aan of er een VIP in het systeem is. 00 betekent geen, 01 betekent ja, terwijl de waarde de hele tijd wordt weergegeven, wat aangeeft dat deze niet kan worden gewijzigd;

Het middelste gebied toont de lokale VIP-parameter, 00 voor lokaal niet-VIP en 01 voor lokaal VIP. Als wijzigingen toegestaan zijn, knippert het scherm; als wijzigingen niet mogelijk zijn, staat het scherm stil.

Druk op  of  om de parameters te wijzigen en druk op de MODE toets om te bevestigen.

(2) In het timerweergavegebied geeft 1 aan dat de lokale VIP aan staat en 0 dat de lokale VIP uit staat;

(3) Als VIP niet is ingesteld op het externe machinesysteem, kan elke lijnbesturing van de interne machine worden ingesteld met de VIP-functie; als de VIP-functie is ingesteld op het externe machinesysteem, kan alleen de VIP-machine worden in- of uitgeschakeld.

(4) Als de VIP-functie is ingesteld en de binnenmachine over de VIP-functie beschikt, verschijnt “VIP” op de hoofdinterface; als het een niet-VIP binnenmachine is en de modus van de binnenmachine verschilt van de VIP binnenmachine, toont de controller het pictogram

“Mode Conflict”  .

(5) Wanneer u schakelt tussen VIP en niet-VIP, sluit u de huidige instellingen af en voert u ze opnieuw in.

# Bediening

---

## Wi-Fi (alleen van toepassing op sommige modellen)

Blijf gedurende 10 seconden op de Aan/Uit-toets drukken om de Wi-Fi-configuratiefunctie te activeren, het Wi-Fi-pictogram zal knipperen. De gebruiker kan dan de mobiele telefoon bedienen om te configureren. Na succesvolle koppeling blijft het wifi-pictogram weergegeven.

## Vershil tussen master en slave bedrade controllerfunctie

Vergelijkend element	Hoofdbedrade controller	Slave bekabelde controller
Functie	Alle functies zijn beschikbaar	Alleen de volgende bewerkingen kunnen worden uitgevoerd: (1) AAN/UIT, Modus, Ventilatorsnelheid, Temperatuurinstelling, Rotatie, Energiebesparing, Klokfunctie zijn beschikbaar. (2) Parameter- en foutopsporing

# Bediening

---

## DIP-schakelaar

---

DIP-schakelaar	Station AAN/UIT	Functie	Standaardinstelling
Sw1	ANN	Bedrade slave-controller	UIT
	UIT	Hoofdbedrade controller	
Sw2	ANN	Weergave van omgevingstemperatuur	UIT
	UIT	Omgevingstemperatuur wordt niet weergegeven	
Sw3	ANN	Verzamel de omgevingstemperatuur van de PBC van de binnenunit	UIT
	UIT	Download omgevingstemperatuur van bekabelde controller	
Sw4	ANN	Oud protocol	UIT
	UIT	Zelfaanpassing	

# Bedrade controller bedradingsinstructie

## Bedradingsaansluitingen van draadcontroller

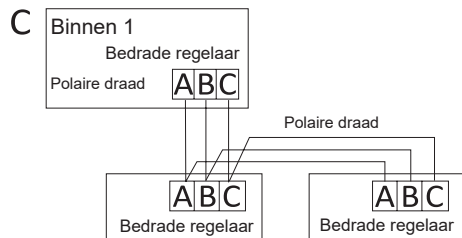
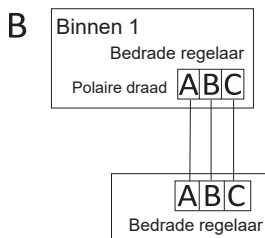
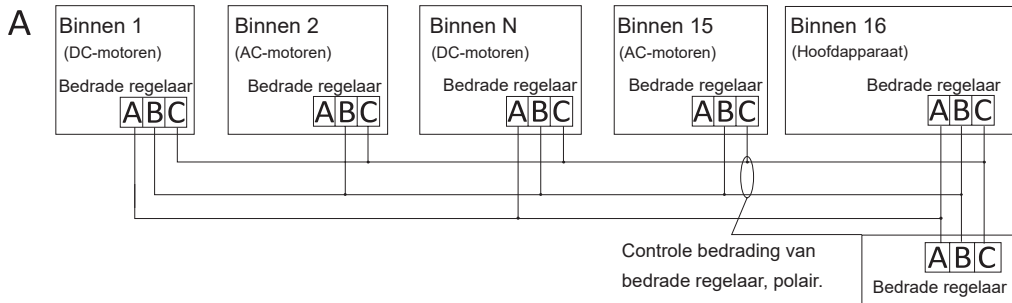

### Opmerking:

Voor aansluiting van een bedrade regelaar volg de instructies van de betreffende binneneenheid installatiehandleiding.

# Bedrade controller bedradingsinstructie

---

Er zijn drie methoden om een bedrade regelaar aan te sluiten op de binnenunits:

1. Groepsbesturing zoals weergegeven in afbeelding A: Eén bedrade controller kan tot 16 binnenunits bedienen. Er moeten 3 stuks polaire draad worden gebruikt om de bedrade controller en de master-unit aan te sluiten (de binnenunit is rechtstreeks verbonden met de draadcontroller). En andere units worden aangesloten op de master-unit via 2 stuks of 3 stuks polaire draad, afhankelijk van de binnenunits, volg a.u.b. de instructies van de bijbehorende installatiehandleiding van de binnenunit. Voor AC-motorunits, sluit u a.u.b. aan op B&C 2 draden; voor DC-motorunits, pls verbinden met A & B & C 3 draden.

2. Individuele regeling zoals getoond in figuur B: Eén bedrade regelaar bestuurt één binnenunit, en de binnenunit wordt via 3 stukken pooldraad verbonden met de bedrade regelaar.

3. Twee bedrade regelaars besturen één binnenunit zoals getoond in figuur C. Een van de bedrade regelaars kan worden ingesteld als de master bedrade regelaar en de andere als de slave bedrade regelaar. Voor de verbinding tussen de bedrade master- en slave-controllers en de bedrade regelaars die verbonden zijn met de binnenunits, zijn 3 polaire draden nodig

# Bedrade controller bedradingsinstructie

## Communicatiebedrading

Lengte communicatiebedrading (m/ft)	Afmetingen van bedrading
<100m/328ft	0.3m <sup>2</sup> x3-kern afgeschermd draad (22AWG, 3-draads)
≥100m/328ft en <200m/656ft	0.5m <sup>2</sup> x3-kern afgeschermd draad (20AWG, 3-draads)
≥200m/656ft en <300m/984ft	0.75m <sup>2</sup> x3-kern afgeschermd draad (18AWG, 3-draads)

Opmerking:

- Eén zijde van de afgeschermd mantel van de communicatiedraad moet geaard zijn.
- De totale lengte van de communicatiedraad mag niet meer dan 300 meter zijn.

## Controller installatie

1. Verwijder eerst de bovenbehuizing van de onderbehuizing.

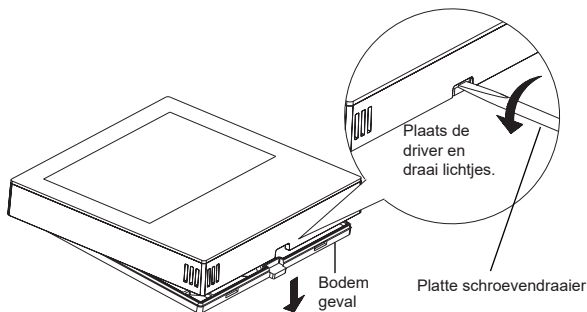

# Bedrade controller bedradingsinstructie

2. Plaats de communicatiedraad door het gat in de achterklep.

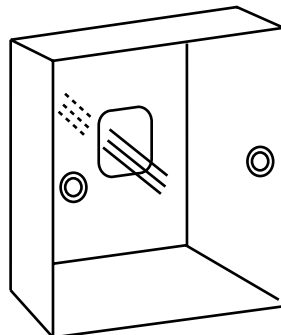
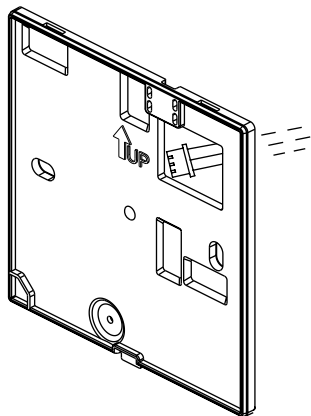

3. Bevestig de achterklep op de houder. Sluit daarna de communicatiedraad aan op de CON1-poort van de bedrade controller. Plaats ten slotte de voorkant van de bedrade controller op de achterkant om de installatie te voltooien.

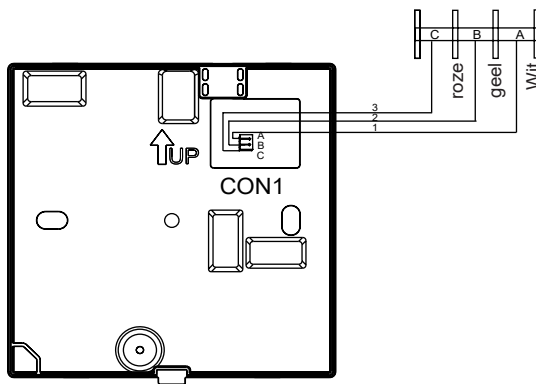
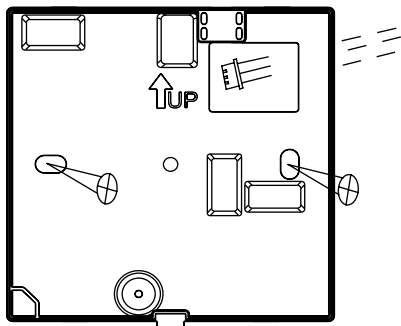



Qingdao Haier Air Conditioner Electric Co.,Ltd.

Haier Industrial Park,Qianwangang Road,Eco-Tech Development Zone,Qingdao 266555,  
Shandong,P.R.C.

# HW-SA201ABK

## Instrukcja obsługi i instalacji

### **TREŚĆ**

Części i funkcje .....	1
Działanie .....	7
Instrukcja okablowania sterownika przewodowego .....	26

### **Ver: A**

- Przed użyciem sterownika przewodowego należy zapoznać się z niniejszą instrukcją obsługi
- Należy starannie i bezpiecznie przechowywać tę instrukcję.

# Części i funkcje

---

## Wyświetlacz interfejsu

---

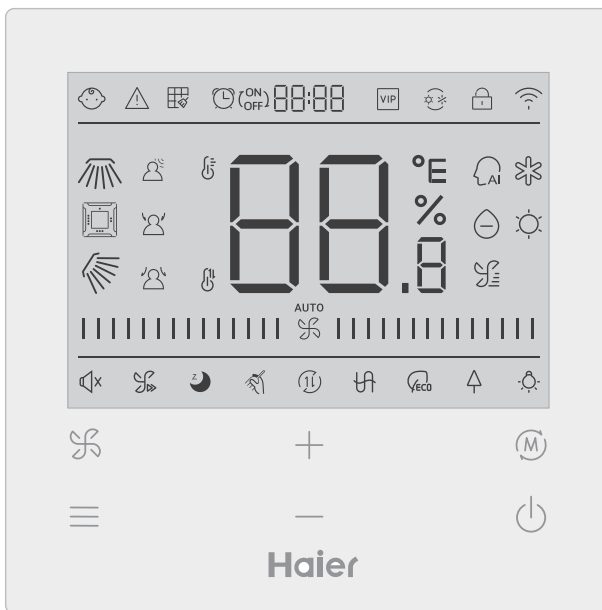





# Części i funkcje

---



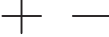

## Klucz

---





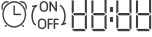







	Klucz regulacji prędkości wentylatora w głównym interfejsie, klucz powrotu w innym interfejsie.
	Klawisz menu w głównym interfejsie, klawisz ustawień w innym interfejsie.
	Naciśnięcie tego przycisku umożliwia regulację temperatury w głównym interfejsie i innych wartości parametrów w innych interfejsach. Klawisz służy również do przełączania funkcji.
	Klawisz Mode w głównym interfejsie, klawisz OK w pozostałych interfejsach.
	Przycisk On/Off

## Ikona









---

	Blokada przed dziećmi: Ta ikona będzie wyświetlana tylko wtedy, gdy ustawiona jest funkcja blokady dziecięcej.
	Ikona błędu
	Czyszczenie filtra
	Czasomierz ON/OFF
	VIP
	Konflikt trybów

# Części i funkcje

	Blokada/Centrala
	Ikona Wi-Fi
	Obrót w lewo/prawo (dotyczy tylko części modeli)
	Czterokierunkowy obrót kasetowy ( Obowiązuje tylko dla części modeli)
	Obrót góra/dół
	Detekcja ruchu
	Śledzenie ruchu
	Unikane wykrywania ruchu
	Wyświetlanie temperatury ROOM /SET
	Tryb automatyczny
	Tryb chłodzenia
	Tryb suchy







# Części i funkcje

	Tryb ogrzewania
	Tryb wentylatora
	Prędkość wentylatora
	Quiet : Ta ikona będzie wyświetlana tylko wtedy, gdy ustawiona jest funkcja cicha.
	Turbo : Ta ikona będzie wyświetlana tylko wtedy, gdy ustawiona jest funkcja turbo.
	Sleeping : Ta ikona jest wyświetlana, gdy ustawione jest uśpienie, a pozostały czas uśpienia jest wyświetlany  przez  : 
	Samoczyszczenie.
	Wentylacja z odzyskiem ciepła.
	Ogrzewanie.
	Energy Saving : Ta ikona będzie wyświetlana tylko wtedy, gdy ustawiona jest funkcja oszczędzania energii.
	Health: Ta ikona będzie wyświetlana tylko wtedy, gdy ustawiona jest funkcja zdrowia.
	Dioda LED na panelu

Uwaga: Każda funkcja ma zwykle zastosowanie do niektórych modeli.

# Części i funkcje

## Prędkość wentylatora

(1) Prędkość wentylatora (dotyczy tylko modeli częściowych)	
	Prędkość wentylatora Breeze
	Mała prędkość wentylatora
	Średnia prędkość wentylatora
	Wysoka prędkość wentylatora
	Super Prędkość Wentylatora
	Automatyczna prędkość wentylatora

# Części i funkcje



(2) Prędkość wentylatora (dotyczy tylko modeli częściowych)	
☼	Siódmy bieg
☼	Szósty bieg
☼	Piąty bieg
☼	Czwarty bieg
☼	Trzeci bieg
☼	Drugi bieg
☼	Pierwszy bieg
<small>AUTO</small> ☼	Automatyczny

# Działanie

---

## Inicjalizacja





---

(1) Sterownik przewodowy wyświetli wszystkie ikony po włączeniu zasilania lub zresetowaniu, a następnie przejdzie do procesu inicjalizacji. Sterownik będzie wyświetlał się kolejno w następujący sposób :  (środek góry) →  →  (środek góry), lampka kontrolna (prawy dolny róg) miga cały czas, aż do zakończenia inicjalizacji.

(2) Jeśli sterownik przewodowy nie może normalnie komunikować się z PCB jednostki wewnętrznej po włączeniu zasilania, inicjalizacja zostanie zakończona w ciągu 4 minut, a następnie usterka komunikacji może być sprawdzona z funkcji zapytania o usterkę.

## Czas podświetlenia



---





















(1) W stanie wyłączenia, gdy podświetlenie jest zapalone, przytrzymaj długo przycisk  i  przez 5 sekund, aby ustawić czas podświetlenia, wartość parametru jest wyświetlana w lewym górnym rogu. Kliknij  lub  aby przełączyć parametr pomiędzy 00 (oznacza zawsze włączone podświetlenie) /15S/30S/60S i potwierdzić klawiszem Mode.

(2) Czas podświetlenia jest ustalony na 15 sekund po włączeniu sterownika.

# Działanie

## Dodatkowa funkcja

Aby wejść do obiegu funkcji, należy nacisnąć klawisz MENU, użyj  lub  aby przełączać się między różnymi funkcjami. Obieg funkcji jest następujący (funkcje, które nie obowiązują w niektórych modelach nie biorą udziału w obiegu, proszę zapoznać się z opisem funkcji jednostki wewnętrznej):

 (Obrót w górę/dół) →  (czterokierunkowy obrót kasetowy), →  (Ruch w lewo/prawo) →  (Czyszczenie filtra, uczestniczy w obiegu tylko wtedy, gdy jest przypomnienie o filtrze) →  (ON/OFF)  (Czasomierz) →  (Cichy) →  (Turbo) →  (Spanie) →  (Samoczyszczenie) →  (HRV) →  (Ogrzewanie) →  (Oszczędzanie energii) →  (Zdrowie) →  (Dioda LED na panelu) →  (Detektor ruchu) →  (Śledzenie ruchu) →  (Ukrywanie wykrywania ruchu) →  (Zdrowie Przepływ powietrza do góry) →  (Zdrowie Przepływ powietrza w dół) → 10°C (10°C ogrzewanie, Obowiązuje tylko w trybie ogrzewania) →  (Obrót góra/dół)...

Po wybraniu funkcji miga odpowiednia ikona, następnie można użyć klawisza MODE do ustawienia/anulowania funkcji lub użyć klawisza menu, aby wejść do interfejsu ustawień odpowiedniej funkcji.



# Działanie

---

## Ruch

---

(1) Naciśnij przycisk MENU, wejdiesz do obiegu funkcji, użyj  $\oplus$  lub  $\ominus$  aby przełączać się pomiędzy poszczególnymi funkcjami.



Przełączenie na obrót góra/dół  lub obrót w Lewo/Prawo , następnie naciśnij przycisk MODE, aby wejść do ustawienia kąta wychylenia (dotyczy tylko części modeli). Wtedy możesz użyć  $\oplus$  lub  $\ominus$  aby wyregulować kąt wychylenia. Po dokonaniu regulacji naciśnij przycisk MODE, aby wyjść z ustawień.

(2) Po dokonaniu regulacji, jeżeli w ciągu 10 sekund nie zostanie wykonana żadna czynność lub nie zostanie naciśnięty przycisk FAN, nastąpi wyjście z interfejsu ustawień wahadłowych, a poprzednie zmiany będą ważne.

## Czterokierunkowy obrót kasetowy ( Obowiązuje tylko dla części modeli)

---

(1) czterokierunkowy obrót kasety, ikona  oraz  zostaną wyświetlone w głównym interfejsie.

(2) Naciśnij przycisk MENU, aby włączyć obieg funkcji, użyj  $\oplus$  lub  $\ominus$  aby wybrać czterokierunkowy obrót kasety. Teraz, deflektor  oraz kąt  będą migać w tym samym czasie.

Nacisnąc klawisz MODE, aby wejść w ustawienia czterokierunkowego obrotu kasety, a następnie nacisnąc klawisz MENU, aby wybrać deflektor 1,2,3,4, jak również jednoczesne sterowanie, użyj przycisku  $\oplus$  lub  $\ominus$  aby dostosować kąt wychylenia, naciśnij klawisz MODE, aby potwierdzić i wyjść z ustawień.





(3) Po dokonaniu regulacji, jeżeli w ciągu 10 sekund nie zostanie wykonana żadna czynność lub nie zostanie naciśnięty przycisk FAN, nastąpi wyjście z interfejsu ustawień wahadłowych, a poprzednie zmiany będą ważne.

# Działanie

---







## Czyszczenie filtra

---

Gdy wyświetlana jest ikona czyszczenia filtra  w obiegu funkcji będzie wyświetlana ikona. Naciśnij przycisk MENU, aby wejść do obiegu funkcji, użyj  lub  aby przełączać się między różnymi funkcjami. Zmień na ikonę , naciśnij MODE aby przerwać wyświetlanie ikony.

## Czasomierz

---

- (1) Funkcja Czasomierz obejmuje Czasomierz on, Czasomierz off i Czasomierz on/off.
- (2) Naciśnij przycisk MENU, aby wejść do funkcji dodatkowych, następnie możesz nacisnąć  lub  do ustawienia czasomierza  (ON/OFF) . W tym czasie pokaże się ikona , naciśnij klawisz MODE, aby potwierdzić i wyjść z ustawień.
- (3) Jeśli stan funkcji czasomierz jest włączony, to po przejściu do funkcji czasomierza w obiegu funkcji, naciśnięcie klawisza MODE powoduje jego wyłączenie.
- (4) po wejściu do ustawień czasomierza, pokaże się ikona , naciśnij klawisz MENU, aby wejść w typ czasomierza.

 ON  (świeci się ON) →



 OFF  (świeci się OFF) →

 ON  
 OFF  (świeci się ON) →

 ON  
 OFF  (świeci się OFF) →

# Działanie



---

Naciśnij raz przycisk menu, aby przełączyć się na jeden typ, a następnie użyj  lub  aby dostosować parametry czasu. Na koniec naciśnij klawisz MODE, aby potwierdzić i wyjść z ustawień.

## Cichy/Turbo

---





(1) Naciśnij przycisk MENU, aby włączyć obieg funkcji, użyj  lub  aby zmienić ikonę

Cichy  lub Turbo , naciśnij klawisz MODE potwierdź i wyjdź z ustawień.

(2) Funkcja Cichy/ Turbo nie może być ustawiona w tym samym czasie. Po ustawieniu tej drugiej funkcji, pierwsza zostanie automatycznie anulowana.

## Spanie

---

(1) Naciśnij przycisk MENU, wejdiesz do obiegu funkcji, użyj  lub  aby wybrać ikonę funkcji Snu . Naciśnij przycisk MENU, aby wejść do ustawienia czasu snu, użyj  lub  aby dostosować czas snu o 0,5h jednokrotnie, zakres czasu snu wynosi od 8h do 0,5h, naciśnij klawisz MODE aby potwierdzić.

(2) Gdy minie czas uśpienia, sterownik wyłączy się.

(3) Jeśli stan funkcji spania jest włączony, to po przejściu na funkcję spania w obiegu funkcji, naciśnięcie klawisza MODE powoduje jej wyłączenie.

(4) Jeśli sterownik zostanie wyłączony przy włączonej funkcji uśpienia, funkcja uśpienia zostanie anulowana.

# Działanie

---

## Samoczyszczenie

Uwaga: Dotyczy tylko urządzeń z funkcją samoczyszczenia.

(1) Naciśnij przycisk MENU, wejdiesz do obiegu funkcji, użyj  $\oplus$  lub  $\ominus$  aby wybrać

ikonę funkcji samoczyszczenia , naciśnij klawisz MODE, aby potwierdzić i wyjść z ustawień.

(2) Jeśli stan funkcji samoczyszczenia jest włączony, po przełączeniu na ikonę funkcji samoczyszczenia  w obiegu funkcji, naciśnięcie klawisza MODE powoduje jego wyłączenie.

(3) Gdy funkcja samooczyszczania jest ustawiona, w przypadku przełączenia trybów lub przełączania ON/OFF, funkcja samooczyszczania zostanie wyłączona.

(4) Jeśli ustawisz czasomierz lub funkcję snu, funkcja samoczyszczenia nie weźmie udziału w obiegu funkcji. Jeśli funkcja samoczyszczenia jest włączona, nie można ustawić czasomierza i funkcji spania.

## Wentylacja z odzyskiem ciepła

(1) Naciśnij przycisk MENU, wejdiesz do obiegu funkcji, użyj  $\oplus$  lub  $\ominus$  aby wybrać ikonę HRV . Przełącz na funkcję, następnie naciśnij klawisz MODE, funkcja HRV zostanie włączona. Jeśli funkcja jest włączona, w głównym interfejsie pojawi się ikona.

(2) Gdy funkcja HRV jest włączona, a chcesz ją wyłączyć, wejdź w obiegu funkcji i przełącz na ikonę , następnie naciśnij klawisz MODE, a funkcja zostanie wyłączona.

# Działanie

---

## Ogrzewanie (obowiązuje tylko w trybie ogrzewania i trybie automatycznym)

---

- (1) Press MENU key, you will enter function circulation, use  $\perp$  lub  $\text{—}$  aby wybrać ikonę Grzania  $\text{H}$ , przełącz na funkcję, następnie naciśnij przycisk MODE, funkcja Ogrzewania zostanie włączona. Jeśli funkcja jest włączona, w głównym interfejsie pojawi się ikona.
- (2) Gdy funkcja ogrzewania jest włączona, a chcesz ją wyłączyć, wejdź w obieg funkcji i przełącz na ikonę  $\text{H}$ , następnie naciśnij klawisz MODE, a funkcja zostanie wyłączona.

## Oszczędzanie energii

---

- (1) Naciśnij przycisk MENU, wejdiesz do obiegu funkcji, użyj  $\perp$  lub  $\text{—}$  aby przełączać się między różnymi funkcjami. Przełączenie na  $\text{ECO}$  funkcję Oszczędzania Energii, następnie naciśnij przycisk MODE, aby potwierdzić, funkcja oszczędzania energii zostanie włączona. Jeśli funkcja jest włączona, ikona  $\text{ECO}$  zostanie wyświetlona w głównym interfejsie. Gdy funkcja oszczędzania energii jest ustawiona, naciśnij przycisk MENU, aby wejść do obiegu funkcji i wybierz  $\text{ECO}$ , następnie naciśnij przycisk MODE, aby wyjść z funkcji oszczędzania energii.
- (2) Jeśli funkcja oszczędzania energii jest włączona, regulacja temperatury ustawienia trybu chłodzenia/suchego/grzania będzie ograniczona. Domyślne parametry oszczędzania energii to 23°C (najniższy limit temperatury trybu chłodzenia i suszenia) i 26°C (najwyższy limit temperatury trybu ogrzewania).

# Działanie

---

(3) Parametry oszczędzania energii mogą być zmieniane:



Naciśnij klawisz MENU, wejdiesz do obiegu funkcji, użyj  $\oplus$  lub  $\ominus$  aby przełączyć się między różnymi funkcjami. Zmien na  funkcję Oszczędzania Energii. W tym czasie ikony chłodzenia i grzania, a także parametry oszczędzania energii w trybach chłodzenia i grzania, będą migać na przemian.

Następnie naciśnij przycisk MENU, aby wejść do regulacji parametrów oszczędzania energii. Najpierw wejdź w regulację parametru oszczędzania energii chłodzenia, ikona chłodzenia będzie migać, użyj  $\oplus$  lub  $\ominus$  aby dostosować parametry oszczędzania energii, i naciśnij przycisk MODE, aby potwierdzić.

Następnie należy wejść w regulację parametru oszczędzania energii grzewczej, będzie migać ikona ogrzewania, użyj  $\oplus$  lub  $\ominus$  aby dostosować parametry oszczędzania energii, naciśnij klawisz MODE, aby potwierdzić i wyjść z regulacji parametrów oszczędzania energii.

## Zdrowie



---

Naciśnij klawisz MENU, wejdiesz do obiegu funkcji, użyj  $\oplus$  lub  $\ominus$  aby wybrać ikonę zdrowia , przełącz na funkcję, następnie naciśnij klawisz MODE, funkcja zdrowotna zostanie włączona. Jeśli funkcja jest włączona, ikona  zostanie wyświetlona w głównym interfejsie.



# Działanie

---

## LED na panelu (dotyczy tylko części modeli)

Naciśnij klawisz MENU, wejdiesz do obiegu funkcji, użyj  $\oplus$  lub  $\ominus$  aby wybrać ikonę LED  na panelu. Przełącz na funkcję, następnie naciśnij klawisz MODE, dioda LED na panelu funkcji zostanie włączona. Jeśli funkcja jest włączona, ikona  zostanie wyświetlona w głównym interfejsie.



## Detekcja ruchu (dotyczy tylko części modeli)



(1) Funkcja wykrywania ruchu obejmuje:  (Detektor ruchu),  (Śledzenie ruchu),  (Unikanie śledzenia ruchu).

 Jeśli nikt nie jest zauważony przez pół godziny (czas zależy od jednostki wewnętrznej lub ustawienia move eye), jednostka wewnętrzna zostanie wyłączona.

 Kierunek obrotu podąża za ludźmi.

 Kierunek obrotu unika ludzi.

(2) Naciśnij przycisk MENU, wejdiesz do obiegu funkcji, użyj  $\oplus$  lub  $\ominus$  aby wybrać ikonę funkcji wykrywania ruchu  /  / , naciskając klawisz MODE potwierdzić i wyjść z ustawień.

(3)  /  /  funkcje nie mogą być włączone w tym samym czasie. W jednym czasie może istnieć tylko jedna funkcja. Po ustawieniu drugiej funkcji, pierwsza zostanie automatycznie anulowana.

# Działanie

---

## Funkcja zdrowotnego przepływu powietrza góra/dół (dotyczy tylko części modeli)

(1) Naciśnij przycisk MENU, wejdiesz do obiegu funkcji, użyj  $\oplus$  lub  $\ominus$  aby przełączać się między różnymi funkcjami. Przełącz na  (przepływ powietrza zdrowotnego w górę)

lub  (zdrowotny przepływ powietrza w dół), a następnie naciśnij przycisk MODE, aby ustawić funkcję. Gdy funkcja zostanie pomyślnie ustawiona, na głównym interfejsie pojawi się odpowiednia ikona.

(2) Funkcja zdrowotna przepływu powietrza góra/dół nie może być ustawiona w tym samym czasie. Po ustawieniu tej drugiej funkcji, pierwsza zostanie automatycznie anulowana.

(3) Gdy ustawiona jest funkcja zdrowotnego przepływu powietrza w górę/w dół, w przypadku regulacji kąta obrotu, funkcja zdrowotnego przepływu powietrza w górę/w dół zostanie anulowana.

## 10°C ogrzewanie (obowiązuje tylko w trybie ogrzewania)

(1) Tylko w trybie ogrzewania, funkcja ta obowiązuje w obiegu funkcyjnym.

(2) Naciśnij przycisk MENU, wejdiesz do obiegu funkcji, użyj  $\oplus$  lub  $\ominus$  aby przełączać się między różnymi funkcjami. Gdy przełączy się na funkcję ogrzewania 10°C, w obszarze wyświetlania temperatury będzie migać 10°C. Naciśnij przycisk MODE, aby potwierdzić.

(3) W stanie funkcji grzania 10°C, po przełączeniu na funkcję grzania 10°C w obiegu funkcji, naciśnięcie przycisku MODE powoduje jej wyłączenie.



(4) W stanie funkcji ogrzewania 10°C, jeśli zmienisz tryby lub dostosujesz wartość zadaną temperatury, wyjdiesz z funkcji ogrzewania 10°C.

# Działanie

---





## Przełączanie między stopniami Fahrenheita i Celsjusza

---

- (1) Jeśli aktualna temperatura jest wyświetlana w Celsjuszach, wyreguluj temperaturę w każdym trybie do 30°C (gdy aktualnie ustawiona jest funkcja oszczędzania energii, parametr w trybie ogrzewania będzie najwyższą wartością graniczną). Potem, naciśnij  przez 15s, aby przełączyć na Fahrenheita, interfejs wyświetli 86°F (gdy ustawiona jest funkcja oszczędzania energii, wyświetlana będzie jej najwyższa wartość graniczna Fahrenheita).
- (2) Jeśli aktualna temperatura jest wyświetlana w Fahrenheitach, należy dostosować temperaturę nastawy do 60°F w każdym trybie (gdy aktualnie ustawiona jest funkcja oszczędzania energii, parametr w trybie chłodzenia/suszenia będzie najniższą wartością graniczną). Następnie naciśnij  przez 15s, aby przełączyć się na temperaturę w stopniach Celsjusza, interfejs wyświetli 16°C (gdy ustawiona jest funkcja oszczędzania energii, wyświetlana będzie jej najniższa wartość graniczna Celsjusza).

## Wskaźnik usterek

---

- (1) Jeśli wystąpi usterka, główny interfejs wyświetli ikonę .
- (2) Gdy podświetlenie jest włączone, naciśnij długo przycisk  przez 5 sekund, aby wejść do interfejsu wyświetlania awarii. Aktualny kod usterki jest wyświetlany w środkowym obszarze, a lewa część zegara wyświetla usterkę archiwalną<sup>1</sup>, prawa część zegara wyświetla usterkę archiwalną<sup>2</sup>. W prawym dolnym rogu wyświetlany jest numer jednostki, można użyć  lub  aby go przełączyć (jeśli sterownik steruje wieloma urządzeniami).
- (3) W stanie przeglądania usterki, długo przytrzymać przycisk FAN przez 5 sekund, aby usunąć aktualną usterkę i usterkę archiwalną.
- (4) Jeśli nie ma usterki, wyświetli się “- -”.

# Działanie

---

## Pytanie o parametry

(1) Naciskając przez 5 sekund przycisk MENU, można wejść do interfejsu zapytań o parametry. Wartość parametru jest wyświetlana w lewym górnym rogu, a w środkowym obszarze wyświetlany jest typ parametru (należy użyć  $\perp$  lub  $\text{—}$  aby go przełączyć), w prawym dolnym rogu wyświetlany jest numer jednostki (klawiszem menu można go zmienić).

(2)

Typ	znaczenie	Format parametrów
A	Temperatura czujnika wewnętrznego Tai	Liczba dziesiętna
b	Temperatura czujnika wewnętrznego Tc1	Liczba dziesiętna
C	Temperatura czujnika wewnętrznego Tc2	Liczba dziesiętna
d	Jednostka wewnętrzna PMV otwarcie/2	Liczba dziesiętna
E	Adres jednostki wewnętrznej	Liczba szesnastkowa
F	Adres centralny jednostki wewnętrznej	Liczba szesnastkowa

# Działanie

---

## Ustawienie numeru jednostki

(1) Długie przytrzymanie klawisza MENU przez 10 sekund powoduje wejście do interfejsu ustawiania numeru jednostki. W lewej części zegara wyświetlany jest adres komunikacyjny, w prawej części zegara wyświetlany jest adres centralny, a w środkowym obszarze wyświetlany jest numer jednostki.

(2) Jeśli adres komunikacyjny miga, można go zmienić za pomocą  $\oplus$  lub  $\ominus$  ka zakres regulacji wynosi 0~3°F. Po dokonaniu regulacji należy nacisnąć klawisz MODE w celu potwierdzenia zmian. Jeśli adres komunikacyjny jest wyświetlany statycznie, nie można go zmienić.

## Blokada dla dzieci

(1) Naciśnij  $\oplus$  i  $\ominus$  przez 5 sekund, aby ustawić / anulować blokadę dziecięcą. Jeśli funkcja blokady dziecięcej jest ustawiona, ikona  zostanie wyświetlona w głównym interfejsie. W stanie blokady dziecięcej nie wszystkie klucze są dostępne.

# Działanie

---

## Ciśnienie statyczne (dotyczy tylko części modeli)

(1) Gdy regulator jest włączony, naciśnij klawisze FAN i MODE przez 5 sekund, aby wejść do interfejsu ciśnienia statycznego. Parametr ciśnienia statycznego jest wyświetlany w środkowym obszarze. Możesz użyć  $\oplus$  lub  $\ominus$  do regulacji. Po dokonaniu regulacji należy nacisnąć klawisz MODE w celu potwierdzenia zmian. Numer jednostki jest wyświetlany w lewej części zegara.

(2) Sterownik podrzędny nie może ustawić funkcji ciśnienia statycznego.

## Osuszanie w niskiej temperaturze

(1) Naciśnij długo MENU i  $\oplus$  przez 5 sekund, aby wejść do ustawień zaawansowanych. Numer jednostki jest wyświetlany w prawym dolnym rogu. Parametr jest wyświetlany w prawym górnym rogu. W środkowym obszarze wyświetlany jest kod funkcji. Naciśnij  $\oplus$  lub  $\ominus$  aby przełączyć na A38, a następnie naciśnij klawisz MODE, aby wejść do regulacji parametrów, użyj  $\oplus$  lub  $\ominus$  aby ustawić parametr na 1 (włącz osuszanie niskotemperaturowe), następnie naciśnij klawisz MODE aby potwierdzić zmianę. W tym momencie można wyjść z ustawień zaawansowanych nie wykonując żadnej operacji.



(2) Po włączeniu funkcji osuszania niskotemperaturowego, zakres nastawy temperatury w trybie suchym wynosi 10°C~30°C.

(3) Jeśli chcesz zrezygnować z tej funkcji, zmień parametr A38 na 0, wtedy zakres temperatury nastawy w trybie suchym wynosi 16°C~30°C.



# Działanie

---

## Komunikacja z centralnym sterownikiem

- (1) Po otrzymaniu przez sterownik polecenia z centralnego sterownika, wyświetla on ikonę  . W tym momencie wszystkie przyciski poza ON/OFF, prędkością wentylatora i ustawieniem temperatury są nieprawidłowe.
- (2) Po odebraniu przez kontroler polecenia blokady, wyświetla on ikonę  . W tej chwili wszystkie klucze są nieważne.
- (3) W stanie centralnym lub blokady, podświetlenie jest ważne, naciśnij dowolny klawisz, aby wybudzić ekran.

## Kompensacja temperatury

- (1) Funkcja ta służy do kompensacji temperatury otoczenia. W stanie wyłączonym, gdy podświetlenie jest zapalone, należy długo przytrzymać przycisk WENTYLATOR przez 10 sekund, aby wejść do interfejsu kompensacji temperatury. Parametry można regulować za pomocą  lub  . Po dokonaniu regulacji należy nacisnąć klawisz MODE w celu potwierdzenia zmiany.
- (2) Kiedy temperatura jest podana w stopniach Celsjusza, zakres regulacji parametrów wynosi  $-4^{\circ}\text{C} \sim 4^{\circ}\text{C}$ . Gdy jest w stopniach Fahrenheita, zakres regulacji parametrów wynosi  $-8^{\circ}\text{F} \sim 8^{\circ}\text{F}$ .
- (3) Funkcja ta jest ważna tylko podczas zbierania temperatury otoczenia sterownika przewodowego.

# Działanie

---

## Wymuszone chłodzenie/grzanie

- (1) Po tym jak sterownik znajduje się w trybie chłodzenia i jest wyłączony, naciśnij długo przycisk ON/OFF przez 10 sekund, aby włączyć funkcję wymuszonego chłodzenia. W tym czasie sterownik zostanie włączony, a "LL" będzie migać w środkowym obszarze, aby wskazać, że funkcja wymuszonego chłodzenia jest włączona.
- (2) Gdy regulator znajduje się w trybie ogrzewania i jest wyłączony, należy długo nacisnąć przycisk ON/OFF przez 10 sekund, aby włączyć funkcję wymuszonego ogrzewania. W tym czasie regulator zostanie włączony, a w środkowym obszarze będzie migać "HH", co oznacza, że funkcja wymuszonego ogrzewania jest włączona.
- (3) W trybie wymuszonego chłodzenia/ogrzewania wszystkie przyciski są nieważne oprócz przycisku ON/OFF.
- (4) po ustawieniu wymuszonego chłodzenia/ogrzewania, naciśnij przycisk ON/OFF, aby wyjść z tej funkcji.

# Działanie

---



## VIP ( obowiązuje tylko dla części modeli)

(1) Sposób ustawienia:

W stanie wyłączenia, gdy podświetlenie jest zapalone, przytrzymaj przycisk  przez 10 sekund aby wejść do funkcji VIP.

W obszarze wyświetlania czasu wyświetlana jest informacja, czy w systemie znajduje się VIP. 00 oznacza brak, 01 oznacza tak, natomiast wartość jest cały czas wyświetlana, co wskazuje, że nie można jej zmienić;

W środkowym obszarze wyświetlany jest parametr lokalnego VIP, 00 dla lokalnego non-VIP i 01 dla lokalnego VIP. Jeśli zmiany są dozwolone, wyświetlacz będzie migać; jeśli zmiany nie są możliwe, wyświetlacz będzie nieruchomy.

Naciskając  lub  aby przełączyć parametry, i naciskając klawisz MODE, aby potwierdzić.

(2) W obszarze wyświetlania czasomierza, 1 oznacza, że lokalny VIP jest włączony, a 0 oznacza, że lokalny VIP jest wyłączony;

(3) Jeśli VIP nie jest ustawiony w systemie maszyn zewnętrznych, każdy sterownik liniowy maszyny wewnętrznej może być ustawiony z funkcją VIP; jeśli system maszyn zewnętrznych ma ustawioną funkcję VIP, tylko maszyna VIP może być ustawiona VIP on lub off.

(4) Po ustawieniu funkcji VIP, jeśli maszyna wewnętrzna ma zapewnioną funkcję VIP, na głównym interfejsie pojawi się napis "VIP"; jeśli jest to maszyna wewnętrzna niebędąca VIP, a tryb pracy maszyny wewnętrznej jest inny niż maszyny wewnętrznej VIP, sterownik

wyświetli ikonę "Konflikt trybów"  .

(5) Przy przełączaniu pomiędzy VIP i non-VIP, należy wyjść z bieżących ustawień i wejść ponownie.

# Działanie

---

## Wi-Fi ( Dotyczy tylko części modeli)

Kontynuuj naciskanie klawisza On/Off przez 10 sekund, aby wejść do funkcji konfiguracji Wi-Fi, ikona Wi-Fi będzie migać. Następnie użytkownik może obsługiwać telefon komórkowy, aby skonfigurować. Po pomyślnym powiązaniu, ikona wifii będzie nadal wyświetlana.

## Różnica między funkcją sterownika przewodowego Master i sterownika przewodowego Slave

Element porównawczy	Główny sterownik przewodowy	Sterownik przewodowy Slave
Funkcja	Dostępne są wszystkie funkcje	Można wykonać tylko następujące operacje: (1) dostępne są funkcje ON/OFF, Mode, Prędkość wentylatora, Ustawienie temperatury, Obrót, Oszczędzanie energii, Funkcja zegara. (2) zapytanie o parametry i usterki

# Działanie

---

## Przełącznik DIP

---

Przełącznik DIP	ON/OFF station	Funkcja	Ustawienie domyślne
Sw1	ON	Sterownik przewodowy Slave	OFF
	OFF	Główny sterownik przewodowy	
Sw2	ON	Wyświetlanie temperatury otoczenia	OFF
	OFF	Nie jest wyświetlana temperatura otoczenia	
Sw3	ON	Zbierz temperaturę otoczenia z PBC jednostki wewnętrznej	OFF
	OFF	Pobieranie temperatury otoczenia z przewodowego sterownika	
Sw4	ON	Old protocol	OFF
	OFF	Self-adaption	

# Instrukcja okablowania sterownika przewodowego

## Połączenia przewodów sterownika przewodowego

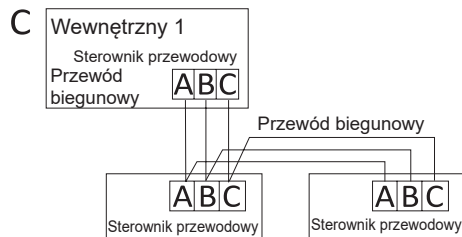
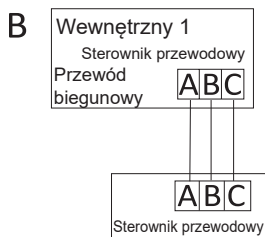
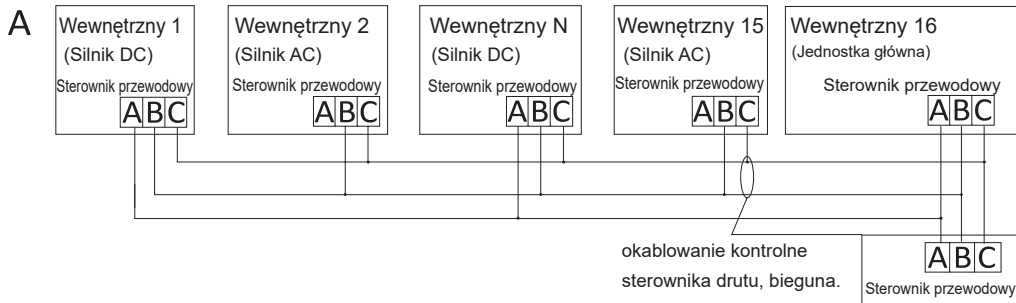

### Uwaga:

W przypadku podłączenia sterownika przewodowego należy postępować zgodnie z instrukcją montażu odpowiedniej jednostki wewnętrznej.

# Instrukcja okablowania sterownika przewodowego

---

Istnieją trzy metody podłączenia sterownika przewodowego do jednostek wewnętrznych:

1. Sterowanie grupowe pokazane na rysunku A: Jeden sterownik przewodowy może sterować maksymalnie 16 jednostkami wewnętrznymi. Do podłączenia sterownika przewodowego i jednostki głównej należy użyć 3 kawałków przewodu biegunowego (jednostka wewnętrzna jest połączona bezpośrednio ze sterownikiem przewodowym). Pozostałe jednostki łączą się z jednostką główną za pomocą 2 lub 3 kawałków przewodu biegunowego, w zależności od jednostek wewnętrznych, proszę postępować zgodnie z instrukcją instalacji odpowiedniej jednostki wewnętrznej. W przypadku jednostek silnikowych prądu przemiennego, należy podłączyć 2 przewody B&C; w przypadku jednostek silnikowych prądu stałego, pls połącz z 3 przewodami A & B & C.

2. Sterowanie indywidualne jak na rysunku B: Jeden sterownik przewodowy steruje jedną jednostką wewnętrzną, a jednostka wewnętrzna łączy się ze sterownikiem przewodowym poprzez 3 kawałki przewodu polarnego.

3. Dwa sterowniki przewodowe sterują jedną jednostką wewnętrzną, jak pokazano na rysunku C. Jeden ze sterowników przewodowych może być ustawiony jako sterownik przewodowy Master, a drugi jako sterownik przewodowy Slave. Połączenie pomiędzy sterownikami przewodowymi Master i Slave, jak również sterownikami przewodowymi łączącymi się z jednostkami wewnętrznymi, wszystkie wymagają 3 kawałków przewodu biegunowego.

# Instrukcja okablowania sterownika przewodowego

## Okablowanie komunikacyjne

Długość okablowania komunikacyjnego (m/ft)	Wymiary okablowania
<100m/328ft	Przewód ekranowany 0, 3-rdzeniowy 0,3mm <sup>2</sup> (22AWG, 3-żyłowy)
≥100m/328ft i <200m/656ft	Przewód ekranowany 0, 3-rdzeniowy 0,5mm <sup>2</sup> (20AWG, 3-żyłowy)
≥200m/656ft i <300m/984ft	Przewód ekranowany 0, 3-rdzeniowy 0,75mm <sup>2</sup> (18AWG, 3-żyłowy)

Uwaga:

- Jedna strona ekranowanego arkusza przewodu komunikacyjnego musi być uziemiona.
- Całkowita długość przewodu komunikacyjnego nie może przekraczać 300 metrów.

## Instalacja kontrolera

### 1. Najpierw zdejmij górną obudowę z dolnej.

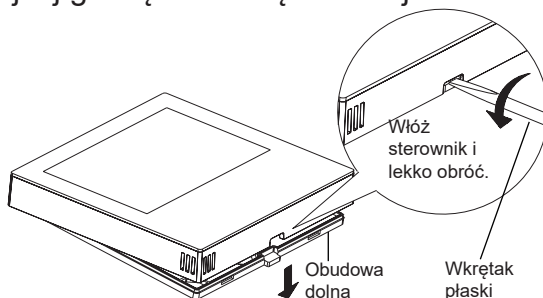

# Instrukcja okablowania sterownika przewodowego

2. Przełóż przewód komunikacyjny przez otwór w tylnej pokrywie.

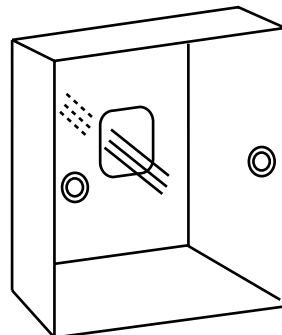
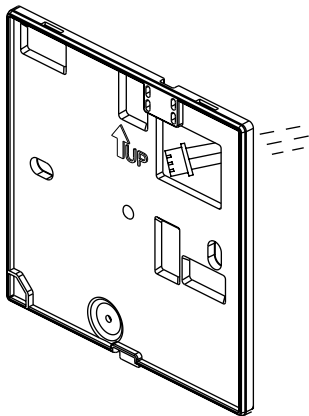

3. Przymocuj tylną pokrywę do uchwyty. Następnie podłącz przewód komunikacyjny do portu CON1 sterownika przewodowego. Na koniec załóż przednią pokrywę sterownika przewodowego na tylną pokrywę, aby zakończyć instalację.

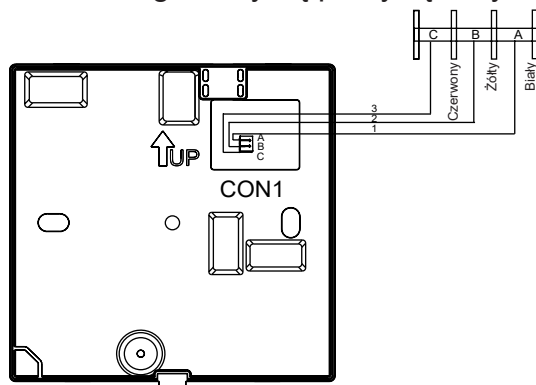
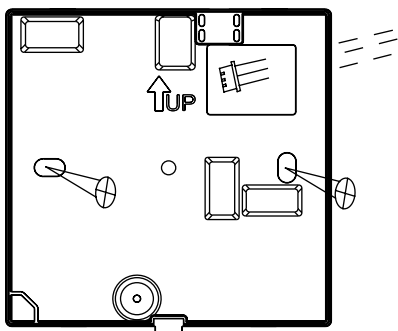



Qingdao Haier Air Conditioner Electric Co.,Ltd.

Haier Industrial Park,Qianwangang Road,Eco-Tech Development Zone,Qingdao 266555,  
Shandong,P.R.C.

# HW-SA201ABK

## Betjenings - og installationsmanual

### **CONTENT**

Dele og funktioner .....	1
Betjening .....	7
Ledningsvejledning til kablet kontroller .....	26

### **Ver: A**

- Læs venligst denne betjeningsvejledning, før du bruger den kablede kontroller.
- Opbevar venligst denne manual omhyggeligt og sikkert

# Dele og funktioner

---

## Brugergrænseflade

---

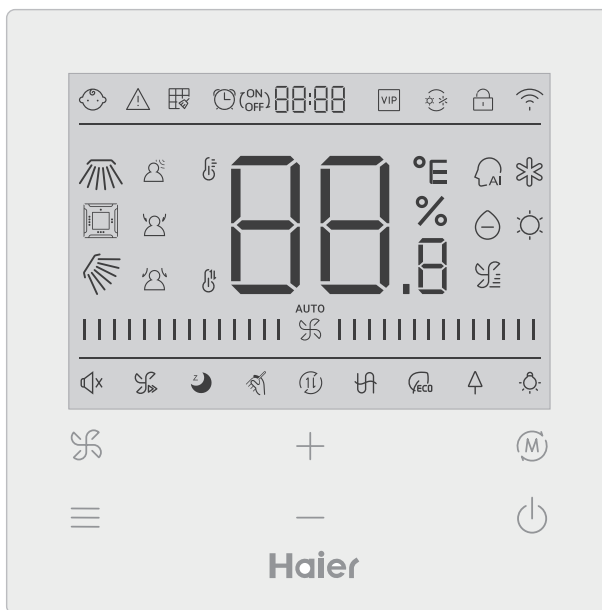





# Dele og funktioner

---



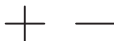

## Tast

---

	Denne tast kan bruges for at justere blæserhastighed i hoved-brugergrænsefladen, eller bruges som tilbage-tasten i anden brugergrænseflade.
	Menu-tast i hoved-brugergrænsefladen, eller indstilling-tast i anden brugergrænseflade.
	Tryk på denne tast for at justere temperatur i hoved-brugergrænsefladen og andre parameterværdier i anden brugergrænseflade. Tasten kan også bruges for at skifte funktion.
	Tilstand-tast i hoved-brugergrænsefladen, OK-tast i anden brugergrænseflade.
	On (Til)/Off (Fra)-tast







## Ikon

---















	Børnesikring: Dette ikon vises, når børnesikring-funktion er indstillet.
	Fejl-ikon
	Filter rengøring
	Timer ON (TIL)/OFF (FRA)
	VIP
	Tilstand konflikt

# Dele og funktioner

---

	Låsning/Central
	Wi-Fi-ikon
	Venstre/Højre sving (kun tilgængelig for nogle modeller)
	4-vejskassette sving (kun tilgængelig for nogle modeller)
	Op/Ned sving
	Bevægelsessensor
	Bevægelsessensor følger
	Bevægelsessensor undviger
	Rum/Indstil temperatur
	Autotilstand
	Køletilstand
	Tørretilstand

# Dele og funktioner

	Varmetilstand
	Blæsertilstand
	Blæserhastighed
	Rolig: Dette ikon vises, når rolig-funktion er blevet indstillet.
	Turbo: Dette ikon vises, når turbo-funktion er indstillet.
	Søvn: Dette ikon vises, når søvn-funktion er indstillet, og resterene søvntid vises  af  : 
	Selvrensning
	Ventilation med varmegenvinding
	Varmeapparat
	Energibesparende: Dette ikon vises, når energibesparende-funktion er indstillet.
	Sundhed: Dette ikon vises, når sundhed-funktion er indstillet.
	LED på panel







Bemærk: Hver funktion gælder normalt kun for nogle modeller.

# Dele og funktioner

---

## Blæserhastighed

---

(1) Blæserhastighed (kun tilgængelig for nogle modeller)	
	Brise blæserhastighed
	Lav blæserhastighed
	Medium blæserhastighed
	Høj blæserhastighed
	Super blæserhastighed
	Auto blæserhastighed

# Dele og funktioner

---

(2) Blæserhastighed (kun tilgængelig for nogle modeller)	
☞	7-gear
☞	6-gear
☞	5-gear
☞	4-gear
☞	3-gear
☞	2-gear
☞	1-gear
☞ <sup>AUTO</sup> ☞	Auto

# Betjening

---

## Initialisering



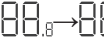
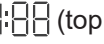

---

(1) Den kablede kontroller viser alle ikonerne, når den er tændt eller nulstillet. Kontrolleren starter initialiseringsprocessen, og vises i rækkefølge som følger :  (top af skærm) →  →  (top af skærm), Indikatorlampen (nederste højre hjørne af skærm) blinker hele tiden, indtil initialisering slutter.

(2) Hvis den kablede kontroller ikke kan kommunikere med indendørsenhedens PCB normalt efter tænding, initialiseringen afsluttes om 4 minutter, og derefter kan man gennemse kommunikationsfejlen fra søgningsfunktionen.

## Baggrundslystid

---

(1) I Fra-tilstand, når baggrundslýset er tændt, tryk og hold  tasten og  tasten nede i 5 sekunder for at indstille baggrundslýstid. Parameterværdien vises i øverste venstre hjørne. Tryk på  eller  tasten for at skifte værdi mellem 00 (baggrundlys altid er tændt)/15S/30S/60S, og derefter bekræft ved at trykke på tilstand-tasten.

(2) Baggrundslýstiden er indstillet til 15S, når kontrolleren er slukket.

# Betjening

---

## Ekstra-funktion

---

Tryk på Menu-tasten for at gå ind i forskellige funktioner, brug  $+$  eller  $-$  tasten for at vælge den ønskede funktion. Funktionernes rækkefølge er som følger (De utilgængelige funktioner vises ikke i rækkefølgen, se funktionsbeskrivelse for indendørsenhed):

 (Op/Ned sving) →  (4-vejskassette sving) →  (Venstre/Højre sving) →  (Filter rengøring er kun tilgængelig, hvis der er en filterpåmindelse) →  (ON/OFF)  (Timer) →  (Rolig) →  (Turbo) →  (Søvn) →  (Selvrengøring) →  (HRV) →  (Varmeapparat) →  (Energibesparende) →  (Sundhed) →  (LED på panel) →  (Bevægelsessensor) →  (Bevægelsessensor følger) →  (Bevægelsessensor undviger) →  (Sundhed-luftstrøm op) →  (Sundhed-luftstrøm ned) → 10°C (10°C opvarmning, kun tilgængelig i varmetilstand) →  (Op/Ned sving)...







Det tilsvarende ikon blinker, når vælger en funktion, derefter kan man bruge Tilstand-tasten for at indstille/annullere funktionen, eller bruge Menu-tasten for at gå ind i den relevante brugergrænseflade.

# Betjening

---

## Sving

---

(1) Tryk på Menu-tasten, brug  eller  tasten for at skifte imellem de forskellige funktioner. Her kan man skifte til Op/Ned sving  eller Venstre/Højre sving  , derefter tryk på Tilstand-tasten for at gå ind i indstillingen for svingvinkel (kun tilgængelig for nogle modeller). Man kan bruge  eller  tasten for at justere svingvinklen. Til sidst, tryk på Tilstand-tasten for at afslutte indstillingen.

(2) Efter justering, hvis der ikke er nogen betjening inden for 10 sekunder, eller ikke trykker på Blæser-tasten, enheden afslutter fra brugergrænsefladen for indstilling, og de tidligere ændringer er gyldige.



## 4-vejskassette sving (kun tilgængelig for nogle modeller)

---

(1) 4-vejskassette sving, ikonet  og ikonet  vises i hoved-brugergrænsefladen.

(2) Tryk på Menu-tasten, brug  eller  tasten for at vælge 4-vejskassette sving.

Nu blinker deflektoren  og vinklen  samtidigt.

Tryk på Tilstand-tasten for at gå ind i indstillingen for 4-vejskassette sving, derefter tryk på Menu-tasten for at vælge deflektoren 1,2,3,4 samt synkroniseret kontrol, brug  eller  tasten for at justere svingvinklen, tryk på Tilstand-tasten for at bekræfte og afslutte indstillinger.

(3) Efter justering, hvis der ikke er nogen betjening inden for 10 sekunder, eller ikke trykker på Blæser-tasten, enheden afslutter fra brugergrænsefladen for indstilling, og de tidligere ændringer er gyldige.

# Betjening

---

## Filter Rengøring



---

Når ikonet  vises, det betyder, at man kan indstille denne funktion. Tryk på Menu-tasten, brug  $+$  eller  $-$  tasten for at skifte imellem forskellige funktioner. Vælg ikonet, tryk på Tilstand-tasten for at annullere ikonet.

## Timer

---

(1) Timer-funktion inkluderer Timer on (til), Timer off (fra) og Timer on (til)/off (fra).

(2) Tryk på Menu-tasten for at gå ind i ekstra-funktion, tryk derefter på  $+$  eller  $-$  tasten for at gå til indstilling  (ON/OFF)  . På nuværende tidspunkt, blinker ikonet  , tryk på Tilstand-tasten for at bekræfte og afslutte indstillinger.

(3) Hvis timer-funktion er slået til, når man skifter til timer-funktionen, tryk på Tilstand-tasten for at slå den fra.

(4) Ikonet  blinker, når går ind i indstilling, tryk på Menu-tasten for at vælge timer type.

 ON  (ON (TIL) blinker) →

 OFF  (OFF (FRA) blinker) →

 ON  
 OFF  (ON (TIL) blinker) →

 ON  
 OFF  (OFF (FRA) blinker) →



Tryk på Menu-tasten én gang for at vælge en type, brug  $+$  eller  $-$  tasten for at justere parametre. Til sidst, tryk på Tilstand-tasten for at bekræfte og afslutte indstillinger.

# Betjening

---

## Rolig/Turbo

---





(1) Tryk på Menu-tasten, brug  eller  tasten for at vælge ikonet  for

Rolig-funktion eller ikonet  for Turbo-funktion, tryk derefter på Tilstand-tasten for at bekræfte og afslutte indstillinger.

(2) Rolig-/Turbo-funktion kan ikke indstilles samtidigt. Når sidstnævnte funktion er indstillet, annulleres førstnævnte automatisk.

## Søvn

---

(1) Tryk på Menu-tasten, brug  eller  tasten for at vælge ikonet  for Søvn-funktion. Tryk derefter på Menu-tasten for at gå ind i indstilling, brug  eller  tasten for at justere sovetid (0,5 timer / gang). Man kan indstille sovetid fra 8 timer til 0,5 timer. Tryk på Tilstand-tasten for at bekræfte.

(2) Kontrolleren slukkes, når søvntiden er opnået.

(3) Hvis man allerede har slået søvn-funktion til, når man skifter til søvn-funktion, tryk på Tilstand-tasten for at slå den fra.

(4) Hvis kontrolleren slukkes, når søvn-funktionen er slået til, annulleres søvn-funktionen.



# Betjening

---

## Selvrenngøring

---

Bemærk: Kun tilgængelig for enheder med selvrenngøring-funktion.

(1) Tryk på Menu-tasten, brug  eller  tasten for at vælge ikonet  for selvrenngøring, tryk på Tilstand-tasten for at bekræfte og afslutte indstilling.



(2) Hvis selvrenngøring-funktion er slået til, vælg ikonet  for selvrenngøring, tryk derefter på Tilstand-tasten igen for at slå den fra.

(3) Når selvrenngøring-funktionen er indstillet, hvis skifter man til ønskede tilstand eller ON(TIL)/OFF(FRA), afsluttes selvrenngøring-funktionen.

(4) Hvis man allerede har indstillet timer- eller søvn-funktion, selvrenngøring kan ikke indstilles. Hvis selvrenngøring-funktion er slået til, timer- og søvn-funktion kan ikke indstilles.

## Ventilation med varmegenvinding

---



(1) Tryk på Menu-tasten, brug  eller  tasten for at vælge ikonet  for HRV. Tryk derefter på Tilstand-tasten for at slå HRV-funktion til. Hvis funktionen er slået til, ikonet vises i hoved-brugergænsefladen.

(2) Når HRV-funktionen er slået til, hvis gerne man vil slå den fra, gå ind i indstilling og vælg ikonet , tryk på Tilstand-tasten igen for at slå funktionen fra.

# Betjening





---

## Varmerapparat (kun tilgængelig i varme- og autotilstand)

(1) Tryk på Menu-tasten, brug  eller  tasten for at vælge ikonet  for varmeapparat, derefter tryk på Tilstand-tasten for at slå funktionen til. Hvis funktionen er slået til, ikonet vises i hoved-brugergrænsefladen.

(2) Når varmeapparat-funktionen er slået til, hvis gerne man vil slå den fra, gå ind i indstilling og vælg ikonet , tryk på Tilstand-tasten igen for at slå funktionen fra.

## Energibesparende

(1) Tryk på Menu-tasten, brug  eller  tasten for at skifte imellem forskellige funktioner. Vælg ikonet  for energibesparende-funktion, tryk derefter på Tilstand-tasten for at bekræfte, sådan kan man slå funktionen til. Hvis funktionen er slået til, ikonet  vises i hoved-brugergrænsefladen.

Når energibesparende-funktion er indstillet, Tryk på Menu-tasten og vælg ikonet , derefter tryk på Tilstand-tasten for at afslutte energibesparende-funktion.

(2) Hvis energibesparende-funktion er slået til, vil justering for temperatur i køle-/tørre-/varmetilstand være begrænset. Standardværdien for energibesparende-funktion er 23°C (den laveste temperaturgrænse for køle- og tørretilstand) og 26°C (den højeste temperaturgrænse for varmetilstand).

# Betjening

---

(3) Værdien for energibesparende-funktion kan ændres:

Tryk på Menu-tasten, brug  $+$  eller  $-$  tasten for at skifte imellem forskellige funktioner.

Vælg ikonet  for energibesparende-funktion. Ikonerne for køle og varme, samt værdien

for energibesparende parametre i køle- og varmetilstand blinker skiftevis.

Derefter tryk på Menu-tasten for at justere energibesparende parametre.

Gå først ind i justering for køle energibesparende parametre, ikonet for køletilstand blinker,

brug  $+$  eller  $-$  tasten for at justere energibesparende parametre, tryk på Tilstand-tasten for at bekræfte.

Gå derefter ind i justering for varme energibesparende parametre, ikonet for varmetilstand

blinker, brug  $+$  eller  $-$  tasten for at justere energibesparende parametre, tryk på

Tilstand-tasten for at bekræfte og afslutte justering.

## Sundhed

---

Tryk på Menu-tasten, brug  $+$  eller  $-$  tasten for at vælge ikonet  for sundhed.



Tryk derefter på Tilstand-tasten for at slå sundhed-funktion til. Hvis funktionen er slået til,

ikonet  vises i hoved-brugergænsefladen.

# Betjening



---

## LED på panel (kun tilgængelig for nogle modeller)

Tryk på Menu-tasten, brug  $\oplus$  eller  $\ominus$  tasten for at vælge ikonet  for LED på panel. Tryk derefter på Tilstand-tasten for at slå funktionen til. Hvis funktionen er slået til, ikonet  vises i hoved-brugergænsefladen.

## Bevægelsessensor (kun tilgængelig for nogle modeller)



(1) Bevægelsessensor inkluderer følgende funktioner:  (Bevægelsessensor),



 (Bevægelsessensor følger)  (Bevægelsessensor undviger)

 Hvis sensoren ikke opfatter nogen i en halv time (tiden afhænger af indendørsenheden eller indstillingen for sensor), slukkes indendørsenheden.

 Svingretning følger mennesker

 Svingretning undviger mennesker.





(2) Tryk på Menu-tasten, brug  $\oplus$  eller  $\ominus$  tasten for at vælge ikonet  /  /  , for bevægelsessensor, tryk på Tilstand-tasten for at bekræfte og afslutte indstillinger.

(3) Man kan ikke slå  /  /  funktioner til samtidigt. Der kan kun eksistere én funktion ad gangen. Når sidstnævnte funktion er indstillet, annulleres førstnævnte automatisk.



# Betjening

---

## Sundhed-luftstrøm op/ned (kun tilgængelig for nogle modeller)

- (1) Tryk på Menu-tasten, brug  eller  tasten for at skifte imellem forskellige funktioner. Vælg  (sundhed-luftstrøm op) eller  (sundhed-luftstrøm ned), tryk derefter på Tilstand-tasten for at indstille funktionen. Det tilsvarende ikon vises i hoved-brugergrenseskærmen, når funktionen er indstillet.
- (2) Sundhed-luftstrøm op/ned-funktionen kan ikke indstilles samtidigt. Når sidstnævnte funktion er indstillet, annulleres førstnævnte automatisk.
- (3) Når sundhed-luftstrøm op/ned-funktionen er indstillet, hvis gerne man vil justere svingvinkel, annulleres sundhed-luftstrøm op/ned-funktionen.

## 10°C opvarmning (kun tilgængelig i varmetilstand)

- (1) Denne funktion kan kun indstilles i varmetilstand.
- (2) Tryk på Menu-tasten, brug  eller  tasten for at skifte imellem forskellige funktioner. Når 10°C opvarmning vælges, 10°C blinker på skærmen. Tryk Tilstand-tasten for at bekræfte.
- (3) I tilstanden for 10°C opvarmning-funktion, når skifter man til 10°C opvarmning-funktionen i indstilling, tryk på Tilstand-tasten for at slå den fra.
- (4) I tilstanden for 10°C opvarmning-funktion, hvis ændrer man tilstande eller justerer temperatur, afsluttes 10°C opvarmning-funktionen.

# Betjening

---

## Skift mellem Fahrenheit og Celsius



(1) Hvis den aktuelle temperatur vises i Celsius, juster temperatur i hver tilstand til 30°C (når energibesparende-funktion er indstillet i øjeblikket, vil parameteren i varmetilstand være

den højeste grænseværdi). Tryk og hold derefter  tasten nede i 15 sekunder for at skifte til Fahrenheit, brugergrænsefladen viser 86°F (når energibesparende-funktion er indstillet, vises dens højeste grænseværdi for Fahrenheit).

(2) Hvis den aktuelle temperatur vises i Fahrenheit, juster temperatur i hver tilstand til 60°F (når energibesparende-funktion er indstillet i øjeblikket, vil parameteren i køle-/tørretilstand være den laveste grænseværdi). Tryk og hold derefter  tasten nede i 15 sekunder for at skifte til Celsius, brugergrænsefladen viser 16°C (når energibesparende-funktion er indstillet, vises dens laveste grænseværdi for Celsius).

## Visning af Funktionsfejl

(1) Hvis der opstår en funktionsfejl, hoved-brugergrænsefladen viser ikonet .

(2) Når baggrundslyset er tændt, tryk og hold  tasten nede i 5 sekunder for at gå ind i brugergrænsefladen for funktionsfejl. Den aktuelle fejlkode vises i midterste område, og den venstre del af timeren viser historisk funktionsfejl1, den højre del af timeren viser den historiske funktionsfejl2. Det nederste højre hjørne viser enhedens nummer, man kan bruge  eller  tasten til at skifte (hvis kontrolleren styrer flere enheder).

# Betjening

---

(3) I tilstanden for visning af funktionsfejl, tryk og hold Blæser-tasten nede i 5 sekunder for at rydde den aktuelle funktionsfejl og en historisk funktionsfejl.

(4) Hvis der ikke er nogen funktionsfejl, vises “- -”.

## Parameter søgning

(1) Tryk og hold Menu-tasten nede i 5 sekunder for at gå ind i brugergrænsefladen for parameter søgning. Parameterværdien vises i øverste venstre hjørne, og det midterste område

viser parametertype (brug  $\perp$  eller  $\text{—}$  tasten for at skifte), og enhedens nummer vises i nederste højre hjørne (brug Menu-tasten for at skifte).

(2)



Type	Beskrivelse	Parameter format
A	Tai temperatur for indendørs sensor	Decimal
b	Tc1 temperatur for indendørs sensor	Decimal
C	Tc2 temperatur for indendørs sensor	Decimal
d	PMV åbning/2 af indendørs enhed	Decimal
E	Adresse af indendørs enhed	Hexadecimal
F	Central adresse af indendørs enhed	Hexadecimal

# Betjening

---



## Indstilling af enhedens nummer

(1) Tryk og hold Menu-tasten nede i 10 sekunder for at gå ind i indstilling. Den venstre del af timeren viser kommunikationsadressen, den højre del af timeren viser den centrale adresse, og enhedens nummer vises i det midterste område.

(2) Hvis kommunikationsadressen blinker, kan man ændre den ved at trykke på  eller  tasten, og justeringsområdet er 0 ~ 3F. Efter justering, tryk på Tilstand-tasten for at bekræfte ændringer. Hvis kommunikationsadressen ikke blinker, kan den ikke ændres.

## Børnesikring

---

(1) Tryk og hold  eller  tasten nede i 5 sekunder for at indstille/annullere børnesikring. Hvis børnesikring er indstillet, vises ikonet  i hoved-brugergrensefladen. Alle taster er ikke tilgængelige i børnesikring-tilstand.

# Betjening

---

## Statisk tryk (kun tilgængelig for nogle modeller)

(1) Når kontrolleren er tændt, tryk og hold Blæser- og Tilstand-taster nede i 5 sekunder for at gå ind i brugergrensefladen for statisk tryk. Parameteren for statisk tryk vises i det midterste område. Nu kan man bruge  $\oplus$  eller  $\ominus$  tasten for at justere funktionen.

Efter justering, tryk på Tilstand-tasten for at bekræfte ændringer. Enhedens nummer vises i venstre del af timeren.

(2) Sub-kontrolleren kan ikke indstille statisk tryk.

## Afugtning ved lav-temperatur

(1) Tryk og hold Menu- og  $\oplus$  taster nede i 5 sekunder for at gå ind i avancerede indstillinger. Enhedens nummer vises i nederste højre hjørne. Parameter vises i øverste højre hjørne. Det midterste område viser funktionskode. Tryk på  $\oplus$  eller  $\ominus$  tasten for at skifte til A38, og tryk derefter på Tilstand-tasten for at gå ind i justering, brug  $\oplus$  eller  $\ominus$  tasten for at justere parameteren til 1 (slå affugtning ved lav-temperatur til), og tryk derefter på Tilstand-tasten for at bekræfte ændringen. På dette tidspunkt, kan man afslutte de avancerede indstillinger uden betjening.

(2) Hvis affugtning ved lav-temperatur er slået til, er indstillingsområdet for temperatur i tørretilstand 10°C~30°C.

(3) Hvis gerne man vil annullere denne funktion, ændr parameteren A38 til 0, er indstillingsområdet for temperatur i tørretilstand 16°C~30°C.

# Betjening

---



## Kommunikation med central kontroller

(1) Når kontrolleren modtager en kommando fra den centraliserede kontroller. Ikonet  vises. På dette tidspunkt er alle taster undtagen ON (TIL)/OFF (FRA), ventilatorhastighed og temperaturindstilling ugyldige.

(2) Når kontrolleren modtager låsning kommandoen, vises ikonet  . På nuværende tidspunkt, er alle taster ugyldige.

(3) I central eller låsning tilstand, er baggrundsllys gyldig, tryk på en vilkårlig tast for at vække skærmen.

## Temperaturskompensation

(1) Denne funktion kan bruges til at kompensere for omgivelsestemperaturen. I Fra-tilstand, når baggrundslýset er tændt, tryk og hold Blæser-tasten nede i 10 sekunder for at gå ind i brugergrensefladen for temperaturkompensation. Man kan justere parametre ved at trykke på  eller  tasten. Efter justering, tryk på Tilstand-tasten for at bekræfte ændringer.

(2) Indstillingsområdet for Celsius er  $-4^{\circ}\text{C} \sim 4^{\circ}\text{C}$ . Indstillingsområdet for Fahrenheit er  $-8^{\circ}\text{F} \sim 8^{\circ}\text{F}$  .

(3) Denne funktion er kun tilgængelig mens samler omgivelsestemperatur omkring kablet kontroller.

# Betjening

---

## Tvungen køle/varme

- (1) Når kontrolleren er i køletilstand og slukket, tryk og hold ON (TIL)/OFF (FRA)-tasten nede i 10 sekunder for at gå ind i tvungen køle-funktion. På dette tidspunkt, tændes kontrolleren, og "LL" blinker i det midterste område, det betyder, at tvungen køle-funktion er tændt.
- (2) Når kontrolleren er i varmetilstand og slukket, tryk og hold ON (TIL)/OFF (FRA)-tasten nede i 10 sekunder for at gå ind i tvungen varme-funktion. På dette tidspunkt, tændes kontrolleren, og "HH" blinker i det midterste område, det betyder, at tvungen varme-funktion er tændt.
- (3) I tvungen køle-/varmetilstand, er alle taster ugyldige, undtagen ON (TIL)/OFF (FRA)-tasten.
- (4) Når tvungen køle-/varme-funktion er indstillet, tryk på ON (TIL)/OFF (FRA)-tasten for at afslutte funktion.

# Betjening



---

## VIP (kun tilgængelig for nogle modeller)

### (1) Indstillingsmetode:

I Fra-tilstand, når baggrundslýset er tændt, tryk og hold  tasten nede i 10 sekunder for at gå ind i VIP-funktion.

Visningsområdet for timing viser, om der er en VIP i systemet. 00 betyder "Ingen", 01 betyder "Ja". Ikonet blinker, hvis ændringer er tilladt; Ikonet blinker ikke, hvis ændringer ikke er tilladt.

Tryk på  eller  tasten for at skifte parametre, tryk derefter på Tilstand-tasten for at bekræfte.

(2) I visningsområdet for timing, 1 betyder, at den lokale VIP er slået til, 0 betyder, at den lokale VIP er slået fra.

(3) Hvis VIP ikke er indstillet i det eksterne maskinsystem, kan enhver kontroller på intern maskine indstilles vha. VIP-funktion; Hvis det eksterne maskinsystem har indstillet VIP-funktion, kan kun slå VIP-funktionen på VIP- maskine til eller fra.

(4) Efter at have indstillet VIP-funktion, hvis den interne maskine er indstillet til VIP-funktion, tegnet "VIP" vises i hoved-brugergrænsefladen; hvis det er en ikke-VIP intern maskine, og tilstanden for den interne maskine er forskellig fra den VIP interne maskine, kontrolleren viser ikonet  for "tilstand konflikt".

(5) Når man skifter mellem VIP og ikke-VIP, skal afslutte de aktuelle indstillinger og gå ind i igen.

# Betjening

---

## Wi-Fi (kun tilgængelig for nogle modeller)

---

Tryk og hold On (Til)/Off (Fra)-tasten nede i 10 sekunder for at gå ind i Wi-Fi-konfiguration, blinker Wi-Fi-ikonet. Konfigurer vha. mobiltelefon. Wi-Fi-ikonet viser hele tiden efter at have bundet.

## Forskel mellem funktionen af den kablede hoved-kontroller og den kablede sub-kontroller

---

Sammenligning	Kablet hoved-kontroller	Kablet sub-kontroller
Funktion	Alle funktioner er tilgængelige.	Man kan kun udføre de følgende betjeninger: (1) Funktionen for ON (TIL)/OFF (FRA), tilstand, blæserhastighed, temperatur indstilling, sving, energibesparende og ur er tilgængelige. (2) Gennemse parameter og funktionsfejl.

# Betjening

---

## DIP-kontakt

---

DIP-kontakt	ON (TIL)/OFF (FRA) station	Funktion	Standard indstilling
Sw1	ON (TIL)	Kablet sub-kontroller	OFF (FRA)
	OFF (FRA)	Kablet hoved-kontroller	
Sw2	ON (TIL)	Viser omgivelsestemperatur	OFF (FRA)
	OFF (FRA)	Viser ikke omgivelsestemperatur	
Sw3	ON (TIL)	Samler omgivelsestemperatur fra PCB på indendørsenhed	OFF (FRA)
	OFF (FRA)	Samler omgivelsestemperatur fra kablet kontroller	
Sw4	ON (TIL)	Tidligere protokol	OFF (FRA)
	OFF (FRA)	Selvtilpasning	

# Ledningsvejledning til kablet kontroller

## Ledningstilslutninger af kablet kontroller

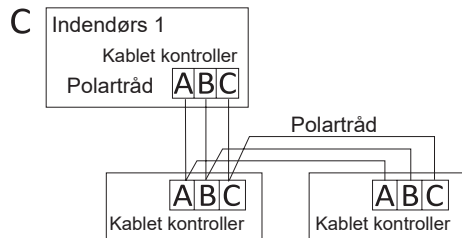
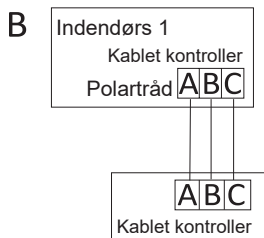
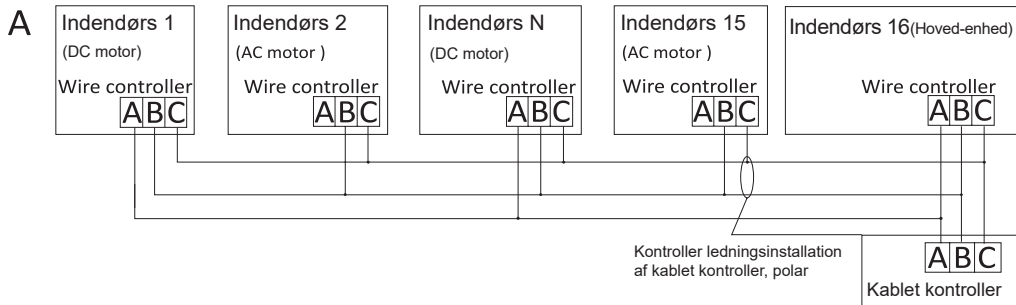

### Bemærkning:

For tilslutning af kablet kontroller, følg altid instruktioner i den relevante installationsvejledning til indendørsenhed.

# Ledningsvejledning til kablet kontroller

---

Der er tre metoder til at tilslutte kablet kontroller til indendørsenheder:

1. Gruppekontrol vises i Figur A: en kablet kontroller kan styre op til 16 indendørsenheder. 3-poler-ledning skal bruges til at tilslutte den kablede kontroller og hoved-enheden (indendørsenheden er direkte forbundet med kablet kontroller). Og andre enheder tilsluttes hoved-enheden gennem 2- eller 3-poler-ledning, afhængigt af indendørsenhederne, følg venligst den tilsvarende vejledning til installation af indendørsenheden. For enheder med AC-motor, forbind med B & C to ledninger; for enheder med DC-motor, forbind med A & B & C tre ledninger.
2. Individuel-kontrol, som vist i figur B: En kablet kontroller styrer en indendørsenhed, indendørsenheden tilslutter til kablet kontroller vha. 3-stk. polartråd.
3. To kablede kontrollere styrer en indendørsenhed, som vist i figur C: En af dem kan indstilles som hoved-kontroller, anden er sub-kontroller. Tilslutningen mellem hoved- og sub-kontroller samt kablede kontrollere, der tilslutter til indendørsenheder, kræver 3-stk. polartråd.

# Ledningsvejledning til kablet kontroller

## Kommunikationsledning

Længde (m/ft)	Dimension
<100m/328ft	0.3mm <sup>2</sup> x3-kerner afskærmet ledning (22AWG, 3-ledning)
≥100m/328ft og <200m/656ft	0.5mm <sup>2</sup> x3-kerner afskærmet ledning (20AWG, 3-ledning)
≥200m/656ft og <300m/984ft	0.75mm <sup>2</sup> x3-kerner afskærmet ledning (18AWG, 3-ledning)

Bemærk:

- En side af den afskærmede blad på kommunikationsledning må være jordforbundet.
- Den samlede længde af kommunikationsledning må ikke overstige 300 meter.

## Installation af kontroller

1. Fjern først den øverste boks fra den nederste boks.

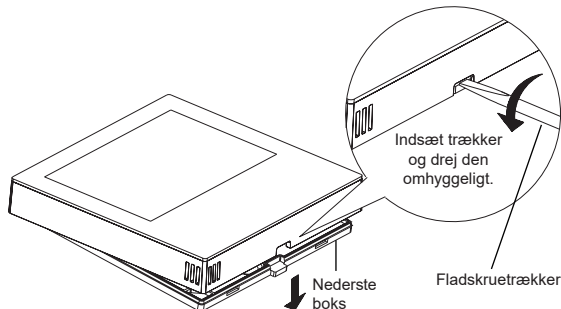

# Ledningsvejledning til kablet kontroller

2. Sæt kommunikationsledningen gennem hullet i bagdækslet.

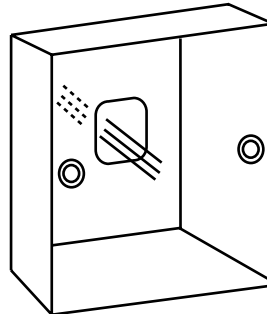
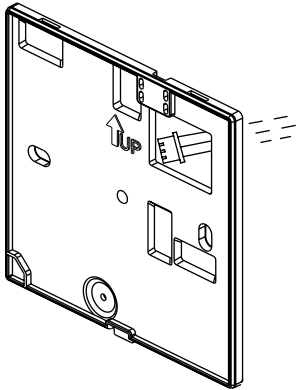

3. Fastgør bagdækslet til holderen. Tilslut derefter kommunikationsledningen til CON1-porten på den kablede kontroller. Sæt til sidst frontdækslet på den kablede kontroller til bagdækslet for at fuldføre installationen.

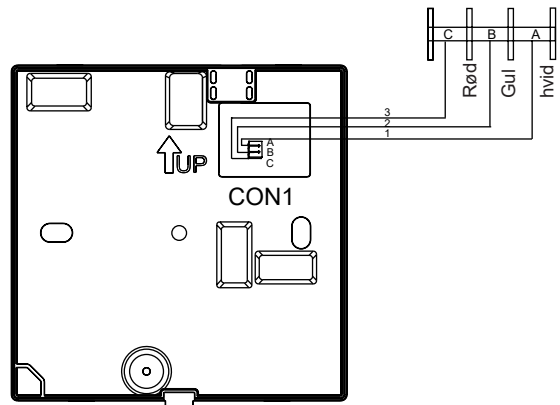
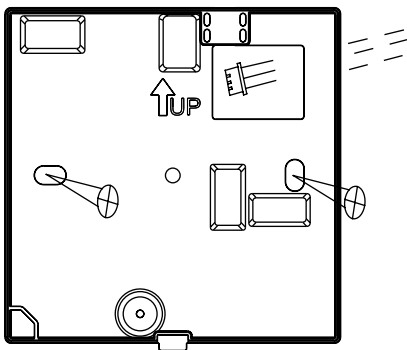



# HW-SA201ABK

## Návod k obsluze a instalaci

### **OBSAH**

Části a funkce.....	1
Operace.....	7
Pokyny pro zapojení kabelového ovladače .....	26

### **Verze: A**

- Před použitím kabelového ovladače si prosím přečtěte tento návod k obsluze.
- Tento návod pečlivě a bezpečně uschovejte.









# Části a funkce

---



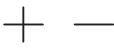

## Klíč

---





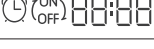







	Klávesa pro nastavení rychlosti ventilátoru v hlavním rozhraní, klávesa pro návrat v jiném rozhraní.
	Tlačítko Menu v hlavním rozhraní, tlačítko Set v jiném rozhraní.
	Stisknutím tohoto tlačítka nastavíte teplotu v hlavním rozhraní a hodnotu dalších parametrů v jiném rozhraní. A klávesa slouží i pro přepínání funkcí.
	Tlačítko režimu v hlavním rozhraní, tlačítko OK v jiném rozhraní.
	Tlačítko zapnutí/vypnutí

## kona













---

	Dětský zámek: Tato ikona se zobrazí pouze v případě, že je nastavena funkce dětského zámku.
	Ikona chyby
	Čištění filtru
	Časovač ZAP/VYP
	VIP
	Konflikt režimu

# Části a funkce

	Zámek / Centrální
	Ikona Wi-Fi
	Levá/pravá houpačka (platí pouze pro část modelů)
	čtyřcestná kazeta houpačka (platí pouze pro část modelů)
	Houpačka nahoru/dolů
	Snímání pohybu
	Následuje snímání pohybu
	Vyhýbejte se snímání pohybu
	Zobrazení teploty MÍSTNOST / NASTAVENÍ
	Automatický režim
	Režim chlazení
	Suchý režim







# Části a funkce

	Režim topení
	Režim ventilátoru
	Rychlost ventilátoru
	Tichý: Tato ikona se zobrazí pouze v případě, že je nastavena funkce Tichý.
	Turbo : Tato ikona se zobrazí pouze v případě, že je nastavena funkce turbo.
	Spánek: Tato ikona se zobrazí, když je nastaven režim spánku, a zbývající doba spánku je zobrazena 🕒 pomocí 
	Samočistící
	Větrání s rekuperací tepla
	Ohřivač
	Úspora energie: Tato ikona se zobrazí pouze v případě, že je nastavena funkce úspory energie.
	Zdraví: Tato ikona se zobrazí pouze v případě, že je nastavena funkce zdraví.
	LED na panelu

Poznámka: Každá funkce je obvykle použitelná pro některé modely.

# Části a funkce

## Rychlost ventilátoru

(1) rychlost ventilátoru (platí pouze pro modely dílů)	
	Rychlost ventilátoru Breeze
	Nízká rychlost ventilátoru
	Střední rychlost ventilátoru
	Vysoká rychlost ventilátoru
	Super rychlost ventilátoru
	Automatická rychlost ventilátoru

# Části a funkce

(2) rychlost ventilátoru (platí pouze pro modely dílů)	
♧	Sedm rychlostních stupňů
♧	Šestý rychlostní stupeň
♧	Pátý rychlostní stupeň
♧	Čtvrtý rychlostní stupeň
♧	Třetí rychlostní stupeň
♧	Druhý rychlostní stupeň
♧	První rychlostní stupeň
AUTO ♧	Auto

# Operace

---

## Inicializace

---

(1) Kabelový ovladač po zapnutí nebo resetu zobrazí všechny ikony a poté přejde do procesu inicializace. Ovladač se zobrazí v následujícím pořadí: (uprostřed horní části)

→ → (uprostřed horní části), kontrolka (v pravém dolním rohu) neustále bliká, dokud neskončí inicializace.

(2) Pokud kabelový ovladač po zapnutí nemůže normálně komunikovat s PCB vnitřní jednotky, inicializace bude dokončena za 4 minuty a poté lze poruchu komunikace zkontrolovat pomocí funkce dotazu na poruchu.

## Doba podsvícení

---

(1) Ve stavu vypnuto, když svítí podsvícení, dlouze stiskněte tlačítko a po dobu 5 sekund pro nastavení doby podsvícení, hodnota parametru se zobrazí v levém horním rohu.

lis nebo přepněte parametr mezi 00 (znamená vždy zapnuté podsvícení)/15S/30S/60S a potvrďte stisknutím tlačítka Mode.

(2) Doba podsvícení je pevně nastavena na 15 sekund, když je ovladač vypnutý.





















# Operace

---

## Extra funkce

---

Stiskněte tlačítko MENU pro vstup do funkce cirkulace, použijte  $+$  nebo  $-$  pro přepínání mezi různými funkcemi. Funkce cirkulace je následující (funkce, které nejsou platné pro některé modely, se cirkulace neúčastní, viz popis funkce vnitřní jednotky):

 (Houpačka nahoru/dolů) →  (čtyřcestná kazeta swing) →  (Levý/Pravý výkyv) →  (Čištění filtru, Zapojte se do cirkulace pouze při upozornění na filtr) →  (Časovač) →  (Tichý) →  (Turbo) →  (Spánek) →  (Samočištění) →  (HRV) →  (Ohříváč) →  (Úspora energie) →  (Zdraví) →  (LED na panelu) →  (Snímání pohybu) →  (Snímání pohybu následuje) →  (Vyhýbání se snímání pohybu) →  (Zvýšení průtoku zdravého vzduchu) →  (Snížení průtoku zdravého vzduchu) → 10°C (10°C vytápění, Platí pouze v režimu vytápění) →  (Nahoru/dolů výkyv) ...







Když vyberete funkci, příslušná ikona bliká, poté můžete použít tlačítko MODE pro nastavení/zrušení funkce nebo pomocí tlačítka nabídky vstoupit do rozhraní nastavení odpovídající funkce

# Operace

---









## Houpačka

---

- (1) Stiskněte tlačítko MENU, vstoupíte do funkce cirkulace, použití  nebo  pro přepínání mezi různými funkcemi. Přepněte na otočku nahoru/dolů  nebo kyvnou levou/pravou , poté stiskněte tlačítko MODE pro vstup do nastavení úhlu kyvu (platí pouze pro část modelů). V tomto okamžiku můžete použít tlačítko  nebo  pro nastavení úhlu kyvu. Po nastavení stiskněte tlačítko MODE pro opuštění nastavení.
- (2) Pokud po nastavení neprovedete žádnou operaci do 10 sekund nebo stisknete tlačítko FAN, opustí se rozhraní nastavení výkyvu a předchozí změny jsou platné.

## Čtyřcestná kazeta houpačka (platí pouze pro část modelů)

---



- (1) Čtyřcestná kazeta swing, ikona  a ikona  se zobrazí v hlavním rozhraní.
- (2) Stiskněte tlačítko MENU funkce oběhu, použití  nebo  klíč k vyberte čtyřcestnou kazetu houpačka. nyní  deflektor a úhel  bude zároveň blikat. Stiskněte tlačítko MODE pro vstup do nastavení čtyřcestné kazety swing a poté stisknutím tlačítka MENU vyberte deflektor 1,2,3,4 stejně jako současné ovládání, použití  nebo  klíč k upravte úhel otáčení, stiskněte tlačítko MODE pro potvrzení a opuštění nastavení.
- (3) Pokud po nastavení neproběhne žádná operace do 10 sekund nebo stisknete tlačítko FAN, opustí se rozhraní nastavení kývání a předchozí změny jsou platné.

# Operace

---

## Čištění filtru



---

Čištění filtru  ikona se zobrazí ve funkci cirkulace. Stiskněte tlačítko MENU pro vstup do funkce oběhu, použijte  $+$  nebo  $-$  pro přepínání mezi různými funkcemi. Přepněte na ikonu , stiskněte tlačítko MODE pro zrušení zobrazení ikony.

## Časovač

---

(1) Funkce časovače zahrnuje Timer on, Timer off a Timer on/off.

(2) Stiskněte tlačítko MENU pro vstup do doplňkové funkce, poté můžete stisknout  $+$  nebo  $-$  klíč k nastavení časovače  (ON/OFF) . V tomto okamžiku  bude ikona blikat, stiskněte tlačítko MODE pro potvrzení a opuštění nastavení.

(3) Je-li stav funkce časovače zapnutý, při přepnutí na funkci časovače v oběhu funkce ji vypnete stisknutím tlačítka MODE.

(4) když vstoupíte do nastavení časovače,  ikona bliká s, stiskněte tlačítko MENU pro zadání typu časovače.

 ON  (ON bliká) →



 OFF  (bliká OFF) →

 ON  
OFF  (ON bliká) →

 ON  
OFF  (bliká OFF) →





# Operace

---

Jedním stisknutím tlačítka nabídky přepnete na jeden typ a použijte  nebo  tlačítka pro nastavení časových parametrů. Nakonec stiskněte tlačítka MODE pro potvrzení a opuštění nastavení.





## Tichý / Turbo

---

- (1) Stiskněte tlačítka MENU pro funkce oběhu, použití  nebo  klíč k přepínač Tichá ikona  nebo Turbo ikona  ,stiskněte tlačítka MODE pro potvrzení a opuštění nastavení.
- (2) Tichý/ Turbo funkci nelze nastavit současně. Když je nastavena druhá funkce, první bude automaticky zrušena.

## Spící

---

- (1) Stiskněte tlačítka MENU, vstoupíte do oběhu funkcí, pomocí tlačítka  nebo  vyberte funkce spánku ikonu  . Stiskněte tlačítka MENU pro vstup do nastavení času spánku, pomocí tlačítka  nebo  upravte čas spánku jednou o 0,5 h, rozsah času spánku je od 8 h do 0,5 h, stiskněte tlačítka MODE pro potvrzení.
- (2) Po uplynutí doby spánku se ovladač vypne.
- (3) Pokud je stav funkce spánku zapnutý, při přepnutí na funkci spánku v oběhu funkcí ji vypnete stisknutím tlačítka MODE.
- (4) Pokud je ovladač vypnutý, když je zapnutá funkce spánku, funkce spánku se zruší.

# Operace

---

## Samočistící

---

Poznámka: Platí pouze pro jednotky se samočistící funkcí.

(1) Stiskněte tlačítko MENU, vstoupíte do funkce cirkulace, pomocí tlačítka  nebo 

vyberte funkci samočištění, stiskněte tlačítko , MODE pro potvrzení a ukončení nastavení.

(2) Pokud je stav funkce samočištění zapnutý, při přepnutí na funkci samočištění ikonu



v oběhu funkce, stisknutím tlačítka MODE ji vypnete.

(3) Když je nastavena funkce samočištění, přepnete-li režimy nebo zapnete/vypnete, funkce samočištění se ukončí.

(4) Pokud nastavíte časovač nebo funkci spánku, funkce samočištění se nepodílí na cirkulaci funkce. Pokud je funkce samočištění zapnutá, nelze nastavit časovač a režim spánku.

## Větrání s rekuperací tepla

---

(1) Stiskněte tlačítko MENU, vstoupíte do funkce cirkulace, pomocí tlačítka  nebo 

vyberte ikonu  HRV. Přepněte na funkci, poté stiskněte tlačítko MODE, funkce HRV se zapne. Pokud je funkce zapnutá, v hlavním rozhraní se zobrazí ikona.

(2) Když je funkce HRV zapnutá, chcete-li ji vypnout, zadejte funkci cirkulace a přepněte na







ikonu, poté stiskněte tlačítko MODE a funkce se vypne.

# Operace

---





## Topení (Platí pouze v režimu topení a v automatickém režimu)

---

- (1) Stiskněte tlačítko MENU, vstoupíte do funkce cirkulace, pomocí tlačítka  nebo  vyberte ikonu  Heater, Přepněte na funkci, poté stiskněte tlačítko MODE, funkce Heater se zapne. Pokud je funkce zapnutá, v hlavním rozhraní se zobrazí ikona.
- (2) Když je funkce ohřívače zapnutá, pokud ji chcete vypnout, zadejte funkci cirkulace a přepněte na  ikonu, poté stiskněte tlačítko MODE a funkce se vypne.

## Úspora energie

---

- (1) Stiskněte tlačítko MENU, vstoupíte do oběhu funkcí, pomocí tlačítka  nebo  můžete přepínat mezi různými funkcemi. Přepnout na  Funkce úspory energie, poté stiskněte tlačítko MODE pro potvrzení, funkce úspory energie se zapne. Pokud je funkce zapnutá,  v hlavním rozhraní se zobrazí ikona.

Když je nastavena funkce úspory energie, stiskněte tlačítko MENU pro vstup do funkce cirkulace a vyberte  a poté stiskněte tlačítko MODE pro opuštění funkce úspory energie.

- (2) Pokud je zapnutá funkce úspory energie, bude omezena úprava teploty nastavení režimu chlazení/vysoušení/topení. Výchozí parametry úspory energie jsou 23°C (nejnižší teplotní limit pro režim chlazení a sušení) a 26°C (nejvyšší teplotní limit pro režim topení).

# Operace



---



(3) Parametry úspory energie lze změnit:

Stiskněte tlačítko MENU, vstoupíte do oběhu funkcí, pomocí tlačítka  nebo 

můžete přepínat mezi různými funkcemi. Přepnout na  Funkce úspory energie. V této době jsou ikony chlazení a topení, stejně jako energie ukládání parametrů v režimech chlazení a topení, bliká střídavě.

T slepice pro vstup stiskněte tlačítko MENU úprava parametrů úspory energie.

Nejprve zadejte chladicí energii uložení nastavení parametrů, ikona chlazení bliká, použijte klávesy  nebo  pro nastavení energie uložte parametry a stiskněte tlačítko MODE pro potvrzení.

Poté zadejte nastavení parametru úspory energie na vytápění, ikona vytápění bliká, pomocí  kláves nebo  nastavte energii ukládání parametrů, stiskněte tlačítko MODE pro potvrzení a opuštění nastavení parametrů úspory energie.

## Zdraví

---

Stiskněte tlačítko MENU, vstoupíte do oběhu funkce, pomocí tlačítka  nebo 

vyberte ikonu  zdraví, Přepněte na funkci, poté stiskněte tlačítko MODE, funkce zdraví





se zapne. Pokud je funkce zapnutá,  v hlavním rozhraní se zobrazí ikona.

# Operace

---



## LED na panelu (platí pouze pro část modelů)

---

Stiskněte tlačítko MENU, vstoupíte do oběhu funkcí, pomocí tlačítka  nebo  vyberte ikonu  LED na panelu, Přepněte na funkci, poté stiskněte tlačítko MODE, funkce LED na panelu se zapne. Pokud je funkce zapnutá,  v hlavním rozhraní se zobrazí ikona.

## Snímání pohybu (platí pouze pro část modelů)





---



(1) Funkce snímání pohybu zahrnuje:  (Snímání pohybu),  (Sledování snímání pohybu),  (Vyhýbání se snímání pohybu)

 Pokud nebude nikdo půl hodiny vnímat (doba závisí na vnitřní jednotce nebo nastavení pohybového oka), vnitřní jednotka se vypne.

 Směr houpání následuje lidi.

 Směr švihů Vyhýbá se lidem.

(2) Stiskněte tlačítko MENU, vstoupíte do oběhu funkcí, pomocí tlačítka  nebo  vyberte funkce snímání pohybu ikonu  /  /  , stiskněte tlačítko MODE pro potvrzení a opuštění nastavení.

(3)  /  /  funkce nelze zapnout současně. V jednu chvíli může existovat pouze jedna funkce. Když je nastavena druhá funkce, první bude automaticky zrušena.

# Operace

---

## Funkce zdravotního proudění vzduchu nahoru/dolů (platí pouze pro část modelů)

---

- (1) Stiskněte tlačítko MENU, vstoupíte do funkce cirkulace, použití  $+$  nebo  $-$  pro přepínání mezi různými funkcemi. Přepněte na  $\swarrow$  funkci (zvýšení průtoku zdravého vzduchu) nebo (snížení průtoku zdravého vzduchu) a poté  $\swarrow$  funkci nastavte stisknutím tlačítka MODE. Po úspěšném nastavení funkce se na hlavním rozhraní zobrazí odpovídající ikona.
- (2) Funkci zdravotního proudění vzduchu nahoru/dolů nelze nastavit současně. Když je nastavena druhá funkce, první bude automaticky zrušena.
- (3) Když je nastavena funkce proudění zdravého vzduchu nahoru/dolů, upravíte-li úhel výkyvu, funkce proudění zdravého vzduchu nahoru/dolů se zruší.

## Topení na 10°C (Platí pouze v režimu topení)

---

- (1) Pouze v režimu vytápění je tato funkce platná ve funkci cirkulace.
- (2) Stiskněte tlačítko MENU, vstoupíte do oběhu funkcí, pomocí tlačítka  $+$  nebo  $-$  můžete přepínat mezi různými funkcemi. Když se přepne na funkci ohřevu 10°C, v oblasti zobrazení teploty bude blikat 10°C. Stiskněte tlačítko MODE pro potvrzení.
- (3) Ve stavu funkce ohřevu 10°C, když přepnete na funkci ohřevu 10°C ve funkci cirkulace, stisknutím tlačítka MODE ji vypnete.
- (4) Pokud ve stavu funkce vytápění na 10 °C změníte režimy nebo upravíte nastavenou hodnotu teploty, opustíte funkci vytápění na 10 °C.

# Operace

---

## Přepínání mezi stupni Fahrenheita a Celsia

---



(1) Pokud je aktuální teplota zobrazena ve stupních Celsia, upravte teplotu v každém režimu na 30°C (když je aktuálně nastavena funkce úspory energie, bude parametrem v režimu vytápění nejvyšší mezní hodnota). Poté stiskněte na  15s tlačítko pro přepnutí na Fahrenheita, rozhraní zobrazí 86°F (když je nastavena funkce úspory energie, zobrazí se jeho nejvyšší limit Fahrenheita).

(2) Je-li aktuální teplota zobrazena ve stupních Fahrenheita, měla by být nastavená teplota upravena na 60°F v každém režimu (když je aktuálně nastavena funkce úspory energie, parametr v režimu chlazení/vysoušení bude nejnižší limitní hodnotou). Poté stiskněte  klávesu na 15s pro přepnutí na Celsia, rozhraní zobrazí 16°C (při nastavení funkce úspory energie se zobrazí její nejnižší mezní hodnota Celsia).

## Displej poruchy

---

(1) Pokud dojde k poruše, na hlavním rozhraní se zobrazí  ikona.

(2) Když je podsvícení zapnuté, dlouze stiskněte  tlačítko po dobu 5 sekund, abyste vstoupili do rozhraní displeje poruchy. The aktuální kód poruchy je zobrazen ve střední oblasti a levá část časovače zobrazuje historickou poruchu 1, pravá část časovače zobrazuje historickou poruchu 2. V pravém dolním rohu je zobrazeno číslo jednotky, můžete jej přepínat klávesou  nebo  (pokud ovladač ovládá více jednotek).

(3) Ve stavu sledování poruchy stiskněte dlouze tlačítko FAN po dobu 5 sekund, abyste odstranili aktuální poruchu a historickou poruchu.

(4) Pokud nedojde k poruše, zobrazí se „- -“.

# Operace

---

## Parametrový dotaz

---

(1) Stiskněte tlačítko MENU po dobu 5 sekund pro vstup do rozhraní dotazování na parametry. Hodnota parametru je zobrazena v levém horním rohu a střední oblast zobrazuje typ parametru ( + pro přepnutí použijte klávesu nebo), v pravém dolním rohu je zobrazeno číslo jednotky (pro přepnutí použijte klávesu menu). —

(2)

Typ	Vnitřní snímač teploty Tai	Formát parametru
A	Vnitřní čidlo Tc1 teplota	Desetinný
b	Krytý čidlo teploty Tc2	Desetinný
C	Vnitřní jednotka PMV otvírání/2	Desetinný
d	Adresa vnitřní jednotky	Desetinný
E	Centrální adresa vnitřní jednotky	Hexadecimální
F	Indoor unit central address	Hexadecimální

# Operace

---

## Nastavení čísla jednotek

(1) Dlouhým stisknutím tlačítka MENU na 10 sekund vstoupíte do rozhraní nastavení čísla jednotek. t opustil část zobrazení časovače komunikační adresa, pravá část časovače zobrazuje centrální adresu. a číslo jednotky se zobrazí v střední oblast.

(2) Pokud komunikační adresa bliká, můžete ji změnit pomocí tlačítka  $\oplus$  nebo  $\ominus$  a rozsah nastavení je 0~3F. Po nastavení musíte stisknout tlačítko MODE pro potvrzení změn. Pokud je komunikační adresa zobrazena statická, nelze ji změnit.

## Dětská pojistka

(1) Stiskněte  $\oplus$  a  $\ominus$  po dobu 5 sekund pro nastavení / zrušení dětského zámku.

Pokud je nastavena funkce dětského zámku,  v hlavním rozhraní se zobrazí ikona. Ve stavu dětského zámku nejsou k dispozici všechny klíče.

# Operace

---

## Statický tlak (platí pouze pro část modelů)

---

- (1) Když je ovladač zapnutý, stiskněte na 5 sekund tlačítka FAN a MODE pro vstup do rozhraní statického tlaku. Ve střední části je zobrazen parametr statického tlaku. A můžete
- + jej upravit pomocí tlačítka nebo. — Po nastavení musíte stisknout tlačítko MODE pro potvrzení změn. Číslo jednotky se zobrazí v levé části časovače.
- (2) Podřízený regulátor nemůže nastavit funkci statického tlaku.

## Odvlhčování při nízkých teplotách

---



- (1) Dlouhým stisknutím tlačítek MENU a + po dobu 5 sekund vstoupíte do pokročilých nastavení. Číslo jednotky je zobrazeno v pravém dolním rohu. Parametr je zobrazen v pravém horním rohu. Střední oblast zobrazuje kód funkce. Stiskněte tlačítko + nebo — pro přepnutí na A38 a poté stiskněte tlačítko MODE pro vstup do nastavení parametru, použijte tlačítko + nebo — pro nastavení parametru na 1 (zapněte nízkoteplotní odvlhčování), poté stiskněte tlačítko MODE pro potvrzení změny. V tuto chvíli můžete pokročilá nastavení opustit bez jakékoli operace.
- (2) Po zapnutí funkce nízkoteplotního odvlhčování je rozsah nastavení teploty v suchém režimu 10°C~30°C.
- (3) Pokud chcete tuto funkci zrušit, změňte prosím parametr A38 na 0, pak rozsah nastavení teploty v suchém režimu je 16°C~30°C.

# Operace

---



## Komunikace s centrálním ovladačem

---

- (1) Poté, co kontrolér přijme příkaz z centrálního kontroléru. Zobrazí ikonu  . V tuto chvíli jsou všechna tlačítka kromě ON/OFF, rychlosti ventilátoru a nastavení teploty neplatná.
- (2) Poté, co ovladač přijme příkaz k uzamčení, zobrazí ikonu  . V tuto chvíli jsou všechny klíče neplatné.
- (3) Ve stavu centrálního zámku nebo zámku je podsvícení platné, stisknutím libovolné klávesy probudíte obrazovku.

## Teplotní kompenzace

---

- (1) Tato funkce se používá ke kompenzaci okolní teploty. Ve stavu vypnuto a podsvícení svítí, dlouze stisknete tlačítko FAN na 10 sekund pro vstup do rozhraní kompenzace teploty. Parametry můžete upravit pomocí tlačítka  nebo  . Po nastavení je třeba stisknout tlačítko MODE pro potvrzení změny.
- (2) Když je ve stupních Celsia, rozsah nastavení parametru je  $-4\text{ }^{\circ}\text{C} \sim 4\text{ }^{\circ}\text{C}$  . Když je to Fahrenheit, rozsah nastavení parametru je  $-8\text{ }^{\circ}\text{F} \sim 8\text{ }^{\circ}\text{F}$  .
- (3) Tato funkce je platná pouze během sběru okolní teploty kabelového ovladače.

# Operace

---

## Nucené chlazení/ohřev

(1) Poté, co je ovladač v režimu chlazení a je vypnutý, dlouze stiskněte tlačítko ON/OFF po dobu 10 sekund, abyste vstoupili do funkce nuceného chlazení. V tomto okamžiku bude ovladač zapnutý a uprostřed bliká „LL“, což znamená, že funkce nuceného chlazení je zapnutá.

(2) Poté, co je ovladač v režimu vytápění a je vypnutý, dlouze stiskněte tlačítko ON/OFF po dobu 10 sekund, abyste vstoupili do funkce nuceného ohřevu. V tomto okamžiku bude regulátor zapnutý a uprostřed bliká „HH“, což znamená, že funkce nuceného ohřevu je zapnutá.

(3) Všechna tlačítka jsou neplatná kromě tlačítka ON/OFF v režimu nuceného chlazení/topení.

(4) když je nastaveno nucené chlazení/topení, stiskněte tlačítko ON/OFF pro ukončení této funkce.

# Operace



---

## VIP (platí pouze pro část modelů)

(1) Způsob nastavení:

Ve vypnutém stavu, když svítí podsvícení, dlouze stiskněte  tlačítko na 10 sekund pro vstup do VIP funkce.

Oblast zobrazení času zobrazuje, zda je v systému VIP. 00 znamená žádné, 01 znamená ano a hodnota je stále zobrazena, což znamená, že ji nelze změnit; V prostřední oblasti se zobrazují místní parametry VIP, 00 představuje místní ne VIP a 01 představuje místní VIP. Bliká, pokud jsou změny povoleny; pokud je nelze změnit, zobrazí se na displeji zůstane v klidu.

Stisknutím tlačítka  nebo  přepnete parametry a stisknutím tlačítka MODE potvrdíte.

(2) V oblasti zobrazení časovače 1 znamená, že místní VIP je zapnuto, a 0 znamená, že místní VIP je vypnuté;

(3) Není-li v systému externího stroje nastavena VIP, lze funkci VIP nastavit na libovolný linkový ovladač interního stroje; pokud má systém externího zařízení nastavenou funkci VIP, lze VIP zapnout nebo vypnout pouze u VIP zařízení.

(4) Po nastavení funkce VIP, pokud je vnitřní stroj naplněn funkcí VIP, hlavní rozhraní zobrazí znaky „VIP“; pokud se jedná o ne-VIP interní stroj a když se režim interního stroje

liší od VIP interního stroje, ovladač zobrazí ikonu “Konflikt režimu”  .

(5) Při přepínání mezi VIP a non-VIP musíte opustit aktuální nastavení a znovu zadat.

# Operace

---

## Wi-Fi (Platí pouze pro část modelů)

Držte stisknuté tlačítko On/Off po dobu 10 sekund pro vstup do funkce konfigurace Wi-Fi bude ikona Wi-Fi blikat. Poté může uživatel ovládat mobilní telefon a konfigurovat jej. Po úspěšném navázání se ikona wifi bude stále zobrazovat.

## Rozdíl mezi funkcí hlavního kabelového ovladače a podřízeného kabelového ovladače

Porovnávací položka	Hlavní kabelový ovladač	Podřízený kabelový ovladač
Funkce	Všechny funkce jsou k dispozici	Lze provádět pouze následující operace: (1) K dispozici jsou funkce ON/OFF, režim, rychlost ventilátoru, nastavení teploty, výkyv, úspora energie, hodiny. (2) dotaz na parametry a dotaz na poruchu

# Operace

---

## DIP spínač

---

DIP přepínač	ON/OFF stanice	Funkce	Výchozí nastavení
Sw1	NA	Podřízený kabelový ovladač	VYPNUTO
	VYPNUTO	Hlavní kabelový ovladač	
Sw2	NA	Zobrazení okolní teploty	VYPNUTO
	VYPNUTO	Nezobrazuje okolní teplotu	
Sw3	NA	Odeberte okolní teplotu z PCB vnitřní jednotky	VYPNUTO
	VYPNUTO	Odeberte okolní teplotu z kabelového ovladače	
Sw4	NA	Starý protokol	VYPNUTO
	VYPNUTO	Sebeadaptace	

# Pokyny pro zapojení kabelového ovladače

## Zapojení drátového ovladače

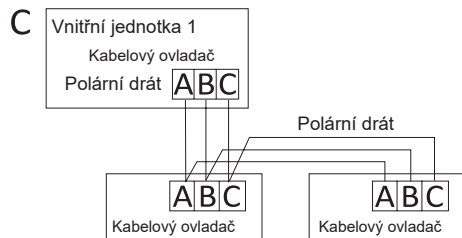
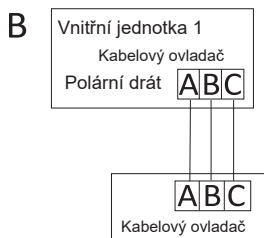
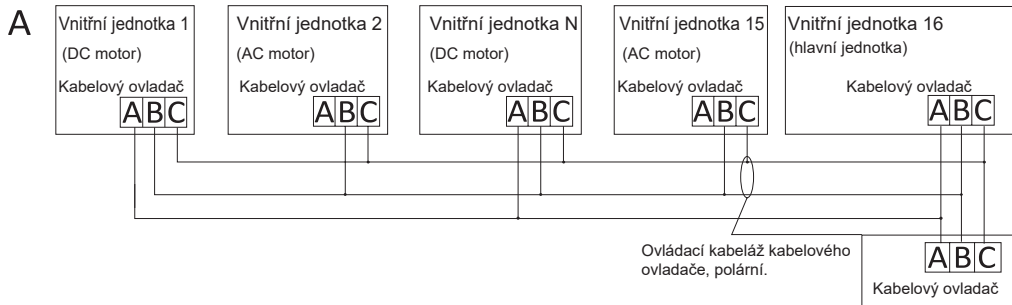

### Polární drát:

Pro připojení kabelového ovladače postupujte, prosím, podle pokynů v návodu k instalaci příslušné vnitřní jednotky.

# Pokyny pro zapojení kabelového ovladače

---

Existují tři způsoby připojení kabelového ovladače k vnitřním jednotkám:

1. Skupinové ovládání znázorněné na obrázku A: Jeden kabelový ovladač může ovládat až 16 vnitřních jednotek. K propojení kabelového ovladače a hlavní jednotky (vnitřní jednotky připojené přímo k drátovému ovladači) je třeba použít 3 kusy polárního vodiče. A další jednotky se k hlavní jednotce připojují pomocí 2 kusů nebo 3 kusů polárního vodiče v závislosti na vnitřních jednotkách, dodržujte prosím příslušné pokyny v instalační příručce vnitřní jednotky. U jednotek s motorem na střídavý proud připojte prosím 2 vodiče B&C; pro jednotky stejnosměrného motoru připojte prosím pomocí 3 vodičů A & B&C.
2. Individuální ovládání podle obrázku B: Jeden kabelový ovladač ovládá jednu vnitřní jednotku a vnitřní jednotka se připojuje ke kabelovému ovladači pomocí 3 kusů polárního vodiče.
3. Dva kabelové ovladače ovládají jednu vnitřní jednotku, jak je znázorněno na obrázku C. Jeden z kabelových ovladačů lze nastavit jako hlavní kabelový ovladač a druhý jako podržovaný kabelový ovladač. Propojení mezi Hlavním a podržovaným kabelovým ovladačem a stejně tak kabelovými ovladači připojenými k vnitřním jednotkám vyžaduje 3 kusy polárního vodiče.

# Pokyny pro zapojení kabelového ovladače

## Komunikační rozvody

Délka komunikačního vedení (m/ft)	Rozměry elektroinstalace
<100m/328ft	0.3mm <sup>2</sup> x3-žilový stíněný drát (22AWG,3dráty)
≥200m/656ft a <300m/984ft	0.5mm <sup>2</sup> x3-žilový stíněný drát (20AWG,3dráty)
≥200m/656ft a <300m/984ft	0.75mm <sup>2</sup> x3-žilový stíněný drát (18AWG,3dráty)

Poznámka:

- Jedna strana stíněného plechu komunikačního vodiče musí být uzemněna.
- Celková délka komunikačního kabelu nesmí přesáhnout 300 metrů.

## Instalace ovladače

1. Nejprve sejměte horní pouzdro ze spodního pouzdra.

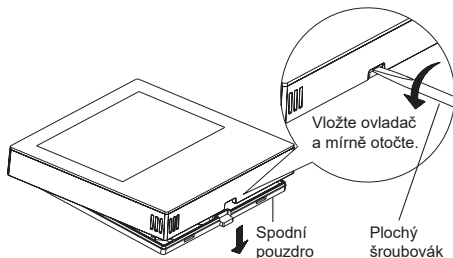

# Pokyny pro zapojení kabelového ovladače

2. Protáhněte komunikační kabel otvorem v zadním krytu.

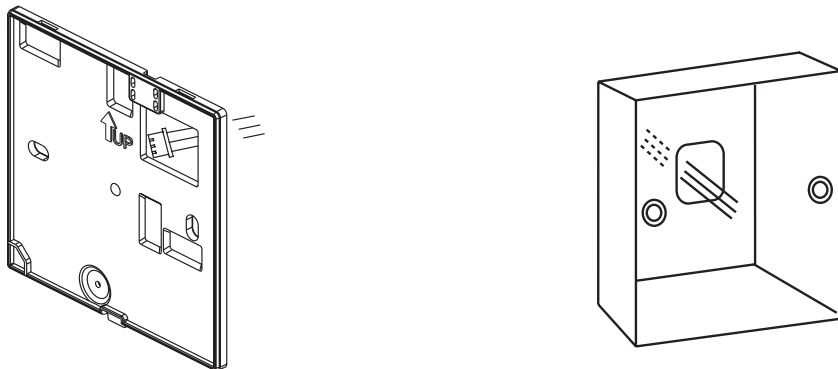

3. Připevněte zadní kryt k držáku. Poté připojte komunikační kabel k portu CON1 kabelového ovladače. Nakonec přiložte přední kryt kabelového ovladače k zadnímu krytu a dokončete instalaci.

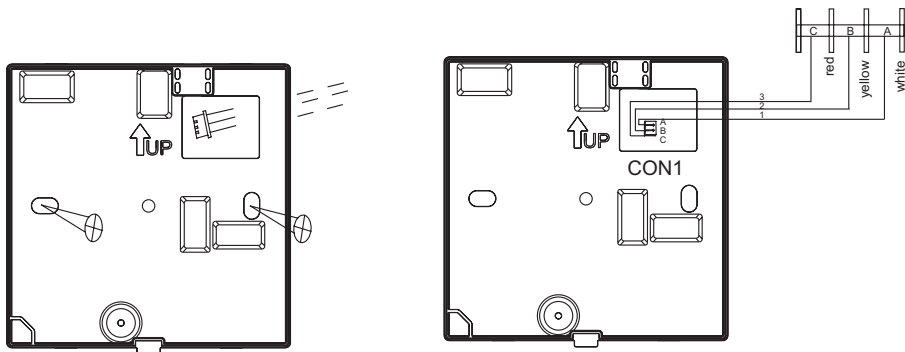



# HW-SA201ABK

## Működtetési és Telepítési Útmutató

### TARTALOM

Alkatrészek és Funkciók .....	1
Működtetés .....	7
Vezetékes Vezérlő Bekötési Útmutató .....	26

### Verzió: A

- Kérjük, olvassa el ezt a működtetési útmutatót a vezetékes vezérlő használata előtt.
- Kérjük, gondosan és biztonságban őrizze meg ezt az útmutatót.

The logo consists of the letters 'UK' stacked above 'CA' in a bold, black, sans-serif font.

# Alkatrészek és Funkciók

---

## Kijelző Felülete

---

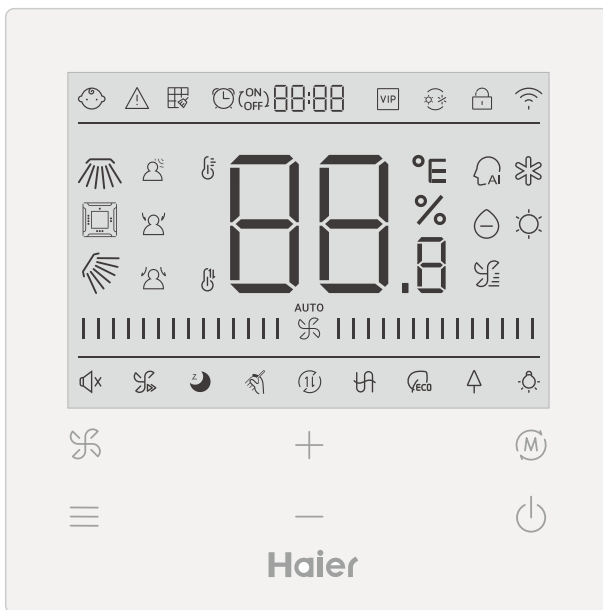





# Alkatrészek és Funkciók

---



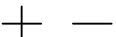

## Gomb

---





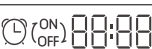







	Ventilátor fordulatszám-beállító gomb a fő felületen, visszatérési gomb a másik felületen
	Menü gomb a fő felületen, beállítás gomb a másik felületen.
	Nyomja meg ezt a gombot, hogy beállítsa a hőmérsékletet a fő felületen ill. egyéb parameter értékeket a másik felületen. A kulcs továbbá funkció-váltásra is szolgál.
	Üzem mód gomb a fő felületen, OK gomb a másik felületen.
	Be/Ki gomb

## Ikon















---

	Gyermekzár: Ez az ikon csak akkor jelenik meg, ha a gyermekzár funkció be van állítva.
	Hiba ikon
	Szűrő Tisztítása
	Időzítő BE/KI
	VIP
	Üzem mód ütközés

# Alkatrészek és Funkciók

	Zár/Közép
	Wi-Fi ikon
	Bal/Jobb Lengés (Csak a modellek egy részére érvényes)
	Négyirányú kazettás lengő (Csak a modellek egy részére érvényes)
	Fel/Le Lengés
	Mozgásérzékelés
	Mozgásérzékelés következik
	Mozgásérzékelés elkerülése
	SZOBA /BEÁLLÍTÁS hőmérséklet kijelző
	Automatikus üzemmód
	Hűtési üzemmód
	Szárítási üzemmód







# Alkatrészek és Funkciók

	Fűtési üzemmód
	Ventilátor üzemmód
	Ventilátor sebesség
	Csendes: Ez az ikon csak akkor jelenik meg, ha a csendes funkció be van állítva.
	Turbó: Ez az ikon csak akkor jelenik meg, ha a turbó funkció be van állítva.
	Alvás: Ez az ikon akkor jelenik meg, ha az alvó üzemmód be van állítva, és a hátralévő alvásidőt az ikon  jelzi 
	Öntisztító
	Hővisszanyerő szellőztetés
	Fűtő
	Energiatakarékosság: Ez az ikon csak akkor jelenik meg, ha az energiatakarékos funkció be van állítva
	Egészség: Ez az ikon csak akkor jelenik meg, ha az egészségügyi funkció be van állítva.
	LED a panelon

Megjegyzés: Az egyes funkciók általában csak bizonyos modelleknél alkalmazhatók.

# Alkatrészek és Funkciók

## Ventilátor sebesség

(1) ventilátor sebesség (csak a modellek egy részére érvényes)	
	Szellőzési Ventilátor Sebesség
	Alacsony Ventilátor Sebesség
	Közepes Ventilátor Sebesség
	Nagy Ventilátor Sebesség
	Szuper Ventilátor Sebesség
	Automatikus Ventilátor Sebesség

# Alkatrészek és Funkciók

(2) ventilátor sebesség (csak a modellek egy részére érvényes)	
☼	Hetedik fokozat
☼	Hatodik fokozat
☼	Ötödik fokozat
☼	Negyedik fokozat
☼	Harmadik fokozat
☼	Második fokozat
☼	Első fokozat
☼ AUTO ☼	Automatikus

# Működtetés

---

## Üzembehelyezés

---





(1) A vezetékes vezérlő az összes ikont megjeleníti bekapcsolás vagy visszaállítás után, majd az üzembehelyezési folyamat folytatódik. A vezérlő a következő sorrendben jelenik meg:

00:00 (tetejének a közepén) → 00.0 → 00:00 (tetejének a közepén) a jelzőfény (jobb alsó sarokban) folyamatosan villog, amíg az üzembeállítás véget nem ér.

(2) Ha a vezetékes vezérlő nem tud megfelelően kommunikálni a beltéri egység PCB-jével a bekapcsolás után, az üzembeállítás 4 percen belül befejeződik, majd a kommunikációs hiba a hiba lekérdezési funkcióból ellenőrizhető.

## Háttérvilágítás ideje

---

(1) Kikapcsolt állapotban, amikor a háttérvilágítás világít, nyomja meg hosszan a  és a  gombot 5 másodpercig a háttérvilágítás idejének beállításához. A paraméter értéke megjelenik a bal felső sarokban. Nyomja meg a  vagy a  gombot a paraméterek 00 (azaz mindig be van kapcsolva a háttérvilágítás)/15S/30S/60S közötti értékre, majd hagyja jóvá az Üzem mód gomb megnyomásával.























(2) A háttérvilágítás ideje 15 másodpercre rögzített, ha a vezérlő ki van kapcsolva.

# Működtetés

---

## Extra funkciók

---

Nyomja meg a MENÜ gombot, hogy belépjen a keringetési funkcióba,  vagy  gombbal váltson a különböző funkciók között. A keringetési funkció a következő (egyes modelleknél nem érvényes funkciók nem vesznek részt a keringetésben, lásd a beltéri egység funkció leírását):  (Fel/Le lengés) →  (négyirányú kazettás lengés),  
→  (Bal/Jobb lengés) →  (Szűrő tisztítás, Csak akkor vesz részt a keringésben, ha van szűrés emlékeztető) →  (Időzítő) →  (Csendes) →  (Turbó) →  (Alvó) →  (Öntisztító) →  (HRV) →  (Fűtő) →  (Energia-takarékos) →  (Egészséges) →  (LED a panelon) →  (Mozgásérzékelő) →   
(Követőmozgásérzékelés) →  (Mozgásérzékelő elkerülése) →  (Egészségügyi légáramlás felfelé) →  (Egészségügyi légáramlás lefelé) → 10 °C (10°C fűtés, csak fűtés üzemmódban) →  (Fel/Le lengés)...







Amikor kiválaszt egy funkciót, a megfelelő ikon villog, majd az ÜZEMMÓD gombbal állíthatja be/törölheti a funkciót, vagy a menü gombbal léphet be a megfelelő funkció beállítási felületére.

# Működtetés

---









## Lengés

---

- (1) Nyomja meg a MENÜ gombot, hogy belépjen a keringetési funkcióba,  vagy  gombbal váltson a különböző funkciók között. Váltson Fel/Le Lengésre  vagy Balra/Jobbra Lengésre , majd nyomja meg az ÜZEMMÓD gombot a lengési szög beállításához (csak a modellek egy részére érvényes). Ekkor a  vagy  gombbal állíthatja be a lengés szögét. A beállítás után nyomja meg az ÜZEMMÓD gombot a beállításból való kilépéshez.
- (2) A beállítás után, ha 10 másodpercen belül nem történik semmilyen művelet, a Ventilátor gombjának megnyomása után sem, úgy kilép a lengés beállítási felületéből és a korábbi módosítások érvényesek.

## Négyirányú kazettás lengés (csak a modellek egy részére érvényes)

---



- (1) Négyirányú kazettás lengés, ez  és ez  az ikon jelenik meg a fő felületen.
- (2) Nyomja meg a MENÜ gombot a keringetéshez, a  vagy a  gombbal válassza ki a négyirányú kazettás lengést. Most a terelő  és a szög  egyszerre fog villogni. Nyomja meg az ÜZEMMÓD gombot a négyirányú kazettás lengés beállításához, majd nyomja meg a MENÜ gombot az 1, 2, 3, 4 terelő kiválasztásához, valamint az egyidejű vezérléshez, használja a  vagy a  gombot a lengésszög beállításához, nyomja meg az ÜZEMMÓD gombot a megerősítéshez és a beállításokból való kilépéshez.
- (3) A beállítás után, ha 10 másodpercen belül nem történik semmilyen művelet, a Ventilátor gombjának megnyomása után sem, úgy kilép a lengés beállítási felületéből és a korábbi módosítások érvényesek.

# Működtetés

---

## Szűrő Tisztítása



---

Amikor a szűrő tisztítás ikon  látható, az ikon megjelenik a keringetés funkcióban. Nyomja meg a MENÜ gombot, hogy belépjen a keringetés funkcióba, a  $+$  vagy a  $-$  gombbal váltson a különböző funkciók között. Váltson a  ikonra, nyomja meg az ÜZEMMÓD gombot az ikon megjelenítésének törléséhez.

## Időzítő

---

(1) Az időzítő funkció tartalmazza az Időzítő be, Időzítő ki és Időzítő be/ki lehetőségeket.

(2) Nyomja meg a MENÜ gombot az extra funkció eléréséhez, majd nyomja meg a  $+$  vagy a  $-$  gombot az időzítő beállításához  . Amikor ez az ikon  villogni kezd, nyomja meg az ÜZEMMÓD gombot a megerősítéshez és a beállításokból való kilépéshez.

(3) Ha az időzítő funkció be van kapcsolva, amikor a keringetés funkcióról az időzítő funkcióra vált, az ÜZEMMÓD gomb megnyomásával kapcsolja azt ki.

(4) Amikor az időzítő beállításának megadásakor az  ikon villog, nyomja meg a MENÜ gombot az időzítő típusának megadásához.

 ON  (A BE villog) →



 OFF  (A KI villog) →

 ON  
OFF  (A BE villog) →

 ON  
OFF  (A KI villog) →





# Működtetés

---

Nyomja meg egyszer a menü gombot az egyik típusra váltáshoz, és használja a  vagy a  gombot az idő paraméterek beállításához. Végül nyomja meg az ÜZEMMÓD gombot, és lépjen ki a beállításokból.

## Csendes/Turbó





---

(1) Nyomja meg a MENÜ gombot a keringetés működtetéséhez, használja a  vagy a  gombot a Csendes  vagy a Turbó ikon  közötti váltáshoz, majd nyomja meg az ÜZEMMÓD gombot a megerősítéshez és a beállításokból való kilépéshez.

(2) A Csendes/Turbó funkció nem állítható be egyszerre. Az utóbbi funkció beállításakor az előbbi automatikusan törlődik.

## Alvás

---

(1) Nyomja meg a MENÜ gombot, hogy belépjen a keringetési funkcióba, a  vagy a  gombbal válassza ki az Alvás funkciók ikont . Nyomja meg a MENÜ gombot az alvási idő beállításához, a  vagy a  gombbal állítsa be egyszer 0,5 órával az alvási időt úgy, hogy az alvási idő tartománya 8 óra és 0,5 óra között legyen, majd nyomja meg az ÜZEMMÓD gombot a megerősítéshez.

(2) Amikor az alvási idő lejár, a vezérlő kikapcsol.

(3) Ha az alvó funkció állapota be van kapcsolva, amikor a keringetési funkcióban az alvó funkcióra vált, az ÜZEMMÓD gomb megnyomásával kapcsolja azt ki.

(4) Ha a vezérlőt kikapcsolja, amikor az alvó funkció be van kapcsolva, az alvó funkció törlődik.



# Működtetés

---

## Öntisztítás

---

Megjegyzés: Csak az öntisztító funkcióval rendelkező egységekre érvényes.

(1) Nyomja meg a MENÜ gombot, hogy belépjen a keringetési funkcióba, a  vagy a  gombbal válassza ki az öntisztító funkció ikon , majd nyomja meg az ÜZEMMÓD gombot a megerősítéshez és a beállításokból való kilépéshez.



(2) Ha az öntisztító funkció be van kapcsolva, amikor a öntisztító funkció ikonjára  kattint a keringetési funkcióban, az ÜZEMMÓD gomb megnyomásával kapcsolja azt ki.

(3) Ha az öntisztító funkció be van állítva, és üzemmódot vált, vagy BE/KI kapcsol, az öntisztító funkcióból kilép.

(4) Ha az időzítőt vagy az alvás funkciót állítja be, az öntisztító funkció nem lesz aktív a keringetési funkcióban. Ha az öntisztító funkció be van kapcsolva, az időzítő és az alvás nem állítható be.

## Hő Visszanyerő Szellőztetés

---

(1) Nyomja meg a MENÜ gombot, hogy belépjen a keringetési funkcióba, a  vagy a  gombbal válassza ki a HRV ikont . Váltson a funkcióra, majd nyomja meg az

ÜZEMMÓD gombot, így a HRV funkció bekapcsol. Ha a funkció be van kapcsolva, az ikonja megjelenik a fő felületen.



(2) Amikor a HRV funkció be van kapcsolva, de ki szeretné kapcsolni, lépjen be a keringetési funkcióba és váltson a  ikonra, majd nyomja meg az ÜZEMMÓD gombot, és a funkció kikapcsol.

# Működtetés

---

## Fűtés (csak fűtési üzemmódban és automatikus üzemmódban)

---



(1) Nyomja meg a MENÜ gombot, hogy belépjen a keringetési funkcióba, a  vagy a  gombbal válassza ki a Fűtési ikont . Váltson a funkcióra, majd nyomja meg az



ÜZEMMÓD gombot, így a Fűtési funkció bekapcsol. Ha a funkció be van kapcsolva, az ikonja megjelenik a fő felületen.

(2) Amikor a Fűtési funkció be van kapcsolva, de ki szeretné kapcsolni, lépjen be a keringetési funkcióba és váltson a  ikonra, majd nyomja meg az ÜZEMMÓD gombot, és a funkció kikapcsol.

## Energiatakarékos

---

(1) Nyomja meg a MENÜ gombot, hogy belépjen a keringetési funkcióba, a  vagy a  gombbal válasszon a különböző funkciók között. Váltson az energiatakarékos

 funkcióra, majd nyomja meg az ÜZEMMÓD gombot, így az energiatakarékos funkció bekapcsol. Ha a funkció be van kapcsolva, az  ikon megjelenik a fő felületen.







Ha az energiatakarékos funkció be van állítva, nyomja meg a MENÜ gombot, hogy belépjen a keringetési funkcióba, és válassza ki az  lehetőséget, majd nyomja meg az ÜZEMMÓD gombot az energiatakarékos funkcióból való kilépéshez.

(2) Ha az energiatakarékos funkció be van kapcsolva, a hűtés/szárítás/fűtés üzemmód beállítási hőmérsékletének beállítása korlátozott lesz. Az energiatakarékosági alapértelmezett paraméterek 23°C (a hűtési és szárítási üzemmód legalacsonyabb hőmérsékleti határa) és 26°C (a fűtési üzemmód legmagasabb hőmérsékleti határa).

# Működtetés





---

(3) Az energiatakarékossági paraméterek módosíthatók:

Nyomja meg a MENÜ gombot, hogy belépjen a keringetési funkcióba, a  vagy a  gombbal válasszon a különböző funkciók között. Váltson az Energiatakarékos  funkcióra. Ekkor a hűtés és fűtés ikonjai, valamint az energiatakarékossági paraméterek ikonjai hűtési és fűtési üzemmódban felváltva villognak. Ezután nyomja meg a MENÜ gombot az energiatakarékos paraméterek beállításához. Először adja meg a hűtési energiatakarékos paraméter beállítását, majd a hűtés ikon villog, a  vagy a  gombokkal állítsa be az energiatakarékossági paramétereket, majd nyomja meg az ÜZEMMÓD gombot a megerősítéshez. Ezt követően lépjen be a fűtési energiatakarékos paraméterek beállításába, majd a fűtés ikon villog, a  vagy a  gombokkal állítsa be az energiatakarékossági paramétereket, nyomja meg az ÜZEMMÓD gombot a megerősítéshez és az energiatakarékossági paraméterek beállításából való kilépéshez.

## Egészség





---

Nyomja meg a MENÜ gombot, hogy belépjen a keringetési funkcióba, a  vagy a  gombbal válassza ki az egészség  ikont, Váltson a funkcióra, majd nyomja meg az ÜZEMMÓD gombot, így az egészség funkció bekapcsol. Ha a funkció be van kapcsolva, az  ikon megjelenik a fő felületen.



# Működtetés

---

## LED a panelon (csak a modellek egy részére érvényes)

Nyomja meg a MENÜ gombot, hogy belépjen a keringetési funkcióba, a  vagy a  gombbal válassza ki a LED a panelon  ikon, Váltson a funkcióra, majd nyomja meg az ÜZEMMÓD gombot, így a LED a panelon bekapcsol. Ha a funkció be van kapcsolva, az  ikon megjelenik a fő felületen.





## Mozgásérzékelés (csak a modellek egy részére érvényes)



(1) A mozgásérzékelő funkció a következőket tartalmazza:  (Mozgásérzékelés),   
(Mozgásérzékelés követése),  (Mozgásérzékelő kikerülése)

 Ha fél óráig nem észlel senkit (az idő a beltéri egységtől vagy a mozgatható szem beállításától függ), a beltéri egység kikapcsol.

 A lengés iránya követi az embereket

 A Lengés iránya Kikerüli az embereket.





(2)Nyomja meg a MENÜ gombot, hogy belépjen a keringetési funkcióba, a  vagy a  gombbal válassza ki a Mozgásérzékelés funkcióinak ikonjait  /  /  , majd nyomja meg az ÜZEMMÓD gombot a megerősítéshez és a beállításokból való kilépéshez.

(3) A  /  /  funkciók egyszerre nem kapcsolhatók be. Egyszerre csak egy funkció lehet aktív. Az utóbbi funkció beállításakor az előbbi automatikusan törlődik.



# Működtetés

---

## Egészségügyi légáramlás fel/le funkció (csak a modellek egy részére érvényes)

- (1) Nyomja meg a MENÜ gombot, hogy belépjen a keringetési funkcióba, a  vagy a  gombbal válasszon a különböző funkciók között. Váltson az  (egészségügyi légáramlás fel) vagy (egészségügyi légáramlás le)  funkcióra, majd nyomja meg az ÜZEMMÓD gombot a funkció beállításához. A funkció sikeres beállítása után a megfelelő ikon a fő felületen megjelenik.
- (2) Az egészségügyi légáramlás fel/le funkció nem állítható be egyszerre. Az utóbbi funkció beállításakor az előbbi automatikusan törlődik.
- (3) Ha az egészségügyi légáramlás fel/le funkció be van állítva, és beállítja a lengésszöveget is, az egészségügyi légáramlás fel/le funkció törlődik.

## 10°C fűtés (csak fűtési módban érvényes)



- (1) Csak fűtési üzemmódban, ez a funkció keringetési funkcióban érvényes.
- (2) Nyomja meg a MENÜ gombot, hogy belépjen a keringetési funkcióba, a  vagy a  gombbal válasszon a különböző funkciók között. Amikor a 10°C-os fűtési funkcióra vált, a 10°C fog villogni a hőmérséklet-kijelző területen. Nyomja meg az ÜZEMMÓD gombot a megerősítéshez.
- (3) A 10°C-os fűtési funkció állapotában, amikor a keringető funkcióban a 10°C-os fűtési funkcióra vált, az ÜZEMMÓD gomb megnyomásával kapcsolja azt ki.
- (4) 10°C-os fűtési funkció állapotában, ha üzemmódot vált, vagy beállítja a hőmérséklet-alapjelét is, kilép a 10°C-os fűtési funkcióból.

# Működtetés

---





## Váltson Fahrenheit és Celsius között

---

- (1) Ha az aktuális hőmérséklet Celsius-fokokban jelenik meg, állítsa be a hőmérsékletet minden üzemmódban 30°C-ra (ha az energiatakarékos funkció jelenleg be van állítva, a fűtési módban a paraméter a legmagasabb határérték lesz). Ezután nyomja meg a  gombot 15 másodpercig, hogy Fahrenheit-ra váltson, a felület 86°F-ot mutat (ha az energiatakarékos funkció be van állítva, a Fahrenheit legmagasabb határértéke jelenik meg).
- (2) Ha az aktuális hőmérséklet Fahrenheit-ban jelenik meg, a beállítási hőmérsékletet 60°F-ra kell állítani minden üzemmódban (ha az energiatakarékos funkció jelenleg be van állítva, a hűtési/szárítási módban a paraméter a legalacsonyabb határérték lesz). Ezután nyomja meg a  gombot 15 másodpercig, hogy Celsius-ra váltson, a felület 16°C-t mutat (ha az energiatakarékos funkció be van állítva, a Celsius legalacsonyabb határértéke jelenik meg).

## Meghibásodás Kijelző

---

- (1) Meghibásodás esetén a fő felületen megjelenik a  ikon.
- (2) Ha a háttérvilágítás be van kapcsolva, tartsa lenyomva a  gombot 5 másodpercig, hogy belépjen a hibakijelző felületére. Az aktuális hibakód a középső területen jelenik meg, és az időzítő bal oldala a múltbeli meghibásodást<sup>1</sup>, az időzítő jobb oldala pedig a múltbeli hibát<sup>2</sup> mutatja. A jobb alsó sarokban az egység száma látható, a  vagy a  gombbal válthatja át (ha a vezérlő több egységet vezérel).

# Működtetés

---

(3) Megtekintés hiba esetén, tartsa lenyomva a FAN gombot 5 másodpercig az aktuális és egy korábbi meghibásodás törléséhez.

(4) Ha nincs meghibásodás, a kijelzőn „-” jelenik meg.

## Paraméter lekérdezés

---

(1)Tartsa lenyomva a MENÜ gombot 5 másodpercig, hogy belépjen a parameter lekérdezési felületre. A paraméter értéke a bal felső sarokban látható, a középső rész pedig a paraméter típusát jeleníti meg (a  $\perp$  vagy a  $\text{—}$  gombbal válthat), és az egység száma megjelenik a jobb alsó sarokban (a menü gombbal válthat).

(2)

Típus	jelentés	Paraméter formátum
A	Beltéri érzékelő Tai hőmérséklet	Decimális
b	Beltéri érzékelő Tc1 hőmérséklete	Decimális
C	Beltéri érzékelő Tc2 hőmérséklete	Decimális
d	Beltéri egység PMV nyílás/2	Decimális
E	Beltéri egység címe	Hexadecimális
F	Beltéri egység központi címe	Hexadecimális

# Működtetés

---

## Egység szám beállítása

---

(1) Tartsa lenyomva a MENÜ gombot 10 másodpercig, hogy belépjen az egység szám beállítási felületére. Az időzítő bal oldalán a kommunikációs cím, az időzítő jobb oldalán a központi cím látható. Az egység száma pedig a középső területen jelenik meg.

(2) Ha a kommunikációs cím villog, a  $\oplus$  vagy a  $\ominus$  gombbal módosíthatja, a beállítási tartomány 0-3°F. A beállítás után meg kell nyomnia az ÜZEMMÓD gombot a változtatások megerősítéséhez. Ha a kommunikációs cím statikus, akkor nem módosítható.

## Gyermekzár

---

(1) Nyomja meg a  $\oplus$  és a  $\ominus$  gombokat 5 másodpercig a gyermekzár beállításához/kikapcsolásához. Ha a gyermekzár funkció be van állítva, a fő felületen megjelenik a  ikon. Gyermekzár állapotában nem minden gomb érhető el.

## Statikus nyomás (csak a modellek egy részére érvényes)

---

(1) Amikor a vezérlő be van kapcsolva, nyomja meg a VENTILÁTOR és az ÜZEMMÓD gombot 5 másodpercig, hogy belépjen a statikus nyomás felületére. A statikus nyomás paramétere a középső területen jelenik meg. A  $\oplus$  vagy a  $\ominus$  gombbal állíthatja be. A beállítás után nyomja meg az ÜZEMMÓD gombot a változtatások megerősítéséhez. Az egységek száma az időzítő bal oldalán jelenik meg.

(2) A segédvezérlő nem tudja beállítani a statikus nyomás funkciót.

# Működtetés

---

## Alacsony hőmérsékletű párátlanítás

- (1) Tartsa lenyomva a MENÜ és a  $\oplus$  gombokat 5 másodpercig a speciális beállítások megadásához. Az egységek száma a jobb alsó sarokban jelenik meg. A paraméter a jobb felső sarokban jelenik meg. A középső területen a funkció kód látható. Nyomja meg a  $\oplus$  vagy a  $\ominus$  gombot az A38-ra váltáshoz, majd nyomja meg az ÜZEMMÓD gombot a paraméterek beállításához, a  $\oplus$  vagy a  $\ominus$  gombbal állítsa be a paramétert 1-re (alacsony hőmérsékletű párátlanítás bekapcsolása), majd nyomja meg az ÜZEMMÓD gombot a változtatás megerősítéséhez.
- (2) Az alacsony hőmérsékletű páramentesítő funkció bekapcsolása után a beállított hőmérsékleti tartomány száraz üzemmódban 10°C-30°C.
- (3) Ha törölni szeretné ezt a funkciót, módosítsa az A38 paramétert 0-ra, ekkor a beállított hőmérséklet tartomány száraz üzemmódban 16°C-30°C.

# Működtetés

---

## Kommunikáció a központi vezérlővel



(1) Miután a vezérlő megkapta a parancsot a központi vezérlőtől, megjelenik a  ikon.

Jelenleg a BE/KI, a ventilátor sebessége és a beállított hőmérséklet kivételével minden gomb érvénytelen.

(2) Miután a vezérlő megkapta a zárolási parancsot, megjelenik a  ikon. Jelenleg minden gomb érvénytelen.

(3) Központi vagy zárolt állapotban a háttérvilágítás aktív, nyomja meg bármelyik gombot a képernyő felébresztéséhez.

## Hőmérséklet kompenzáció

(1) Ez a funkció a környezeti hőmérséklet kompenzálására szolgál. Kikapcsolt állapotban, amikor a háttérvilágítás világít, tartsa lenyomva a VENTILÁTOR gombot 10 másodpercig, hogy belépjen a hőmérséklet-kompenzációs felületre. A paramétereket a  vagy a  gombbal állíthatja be. A beállítás után meg kell nyomnia az ÜZEMMÓD gombot a változtatás megerősítéséhez.

(2) Ha Celsius-fok van megadva, a paraméter beállítási tartománya  $-4\text{ °C} \sim 4\text{ °C}$ . Fahrenheit esetén a paraméter beállítási tartománya  $-8\text{ °F} \sim 8\text{ °F}$ .

(3) Ez a funkció csak a vezetékes vezérlő környezeti hőmérsékletének gyűjtése során érvényes.

# Működtetés

---

## Kényszer Hűtés/Fűtés

---

(1) Miután a vezérlő hűtési módban van és ki van kapcsolva, nyomja meg hosszan az BE/KI gombot 10 másodpercig, hogy belépjen a kényszerhűtés funkcióba. Ekkor a vezérlő bekapcsol, és az „LL” villog a középső területen, jelezve, hogy a kényszerhűtés funkció be van kapcsolva.

(2) Miután a vezérlő fűtési üzemmódban van, és ki van kapcsolva, nyomja meg hosszan az BE/KI gombot 10 másodpercig, hogy belépjen a kényszerfűtési funkcióba. Ekkor a vezérlő bekapcsol, és a középső területen a „HH” villog, jelezve, hogy a kényszerfűtés funkció be van kapcsolva.

(3) Minden gomb érvénytelen, kivéve a BE/KI gombot kényszerhűtési/fűtési üzemmódban.

(4) Ha a kényszerhűtés/fűtés be van állítva, nyomja meg az BE/KI gombot a funkcióból való kilépéshez.

# Működtetés



---

## VIP (csak a modellek egy részére érvényes)

### (1) Beállítási mód:

Kikapcsolt állapotban, amikor a háttérvilágítás világít, tartsa lenyomva a  gombot 10 másodpercig, hogy belépjen a VIP funkcióba.

Az időzítési terület mutatja, hogy van-e VIP a rendszerben. A 00 azt jelenti, hogy nincs, a 01 azt jelenti, hogy igen, és az érték továbbra is megjelenik, jelezve, hogy nem módosítható;

A  vagy a  gombok megnyomásával válthat a paraméterek között, és nyomja meg az ÜZEMMÓD gombot a megerősítéshez.

(2) Az Időzítő megjelenítési területén az 1 azt jelenti, hogy a helyi VIP be van kapcsolva, a 0 pedig azt, hogy a helyi VIP ki van kapcsolva;

(3) Ha a VIP nincs beállítva a külső gép rendszerben, a belső gép bármely vonalvezérlője beállítható VIP funkcióval; ha a külső géprendszer beállította a VIP funkciót, akkor csak a VIP gépen lehet a VIP-et be- vagy kikapcsolni.

(4) A VIP funkció beállítása után, ha a belső gép VIP funkcióval rendelkezik, a fő felületen a „VIP” karakterek jelennek meg; ha nem VIP belső gépről van szó, és ha a belső gép módja eltér a VIP belső gépétől, a vezérlő megjeleníti a “Módütközés” ikonját  .

(5) Amikor VIP és nem VIP között vált, ki kell lépnie az aktuális beállításokból, majd újra be kell lépnie.

# Működtetés

---

## Wi-Fi (csak a modellek egy részére érvényes)

Tartsa lenyomva a Be/Ki gombot 10 másodpercig a Wi-Fi konfigurációs funkcióba való belépéshez, majd a Wi-Fi ikonja villogni fog. Ezután a felhasználó konfigurálhatja a mobiltelefont. A sikeres párosítás után a wifi ikonja továbbra is megjelenik.

## Különbség a vezetékes Fő vezérlő és a Segéd vezetékes vezérlő funkciója között

Összehasonlító elem	Vezetékes fő vezérlő	Segéd vezetékes vezérlő
Funkció	Minden funkció elérhető	Csak a következő műveletek hajthatók végre: (1) BE/KI, Üzem mód, Ventilátor sebesség, Hőmérséklet beállítás, Lengés, Energiatakarékosság, Óra funkció elérhető. (2) paraméter lekérdezés és hiba lekérdezés

# Működtetés

---

## Dip kapcsoló

---

DIP kapcsoló	BE-KI állomás	Funkció	Alapértelmezett beállítás
Sw1	BE	Segéd vezetékes vezérlő	KI
	KI	Vezetékes fő vezérlő	
Sw2	BE	Környezeti hőmérséklet megjelenítése	KI
	KI	Nem jeleníti meg a környezeti hőmérsékletet	
Sw3	BE	Környezeti hőmérséklet beltéri egység PCB-jéről való összegyűjtése	KI
	KI	Környezeti hőmérséklet vezetékes vezérlőről való összegyűjtése	
Sw4	BE	Régi protokoll	KI
	KI	Ön-alkalmazkodás	

# Vezetékes Vezérlő Bekötési Útmutató

## Vezetékes vezérlő csatlakozásai

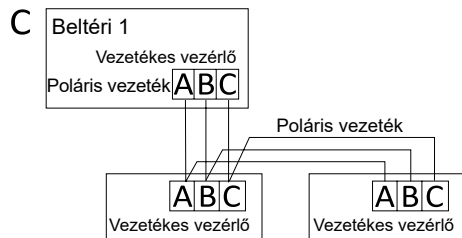
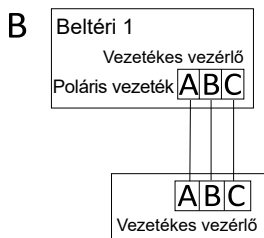
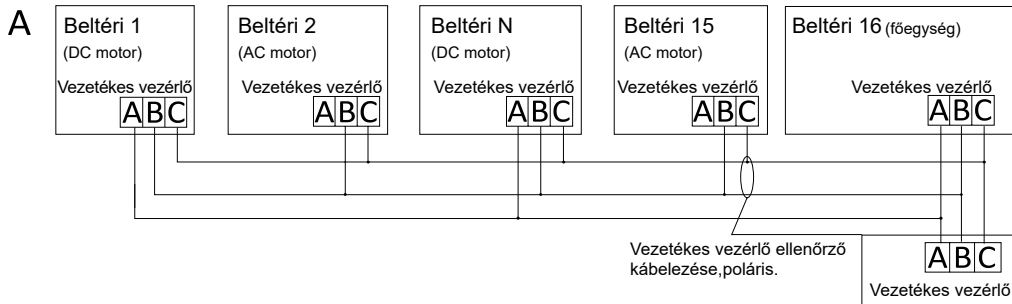

### Értesítés:

A vezetékes vezérlő csatlakoztatásához kövesse a megfelelő beltéri egység telepítési útmutatóját.

# Vezetékes Vezérlő Bekötési Útmutató

---

A vezetékes vezérlő háromféleképpen csatlakoztatható a beltéri egységekhez:

1. Az A ábra szerinti csoportos vezérlés: Egy vezetékes vezérlő legfeljebb 16 beltéri egységet tud vezérelni. 3 darab poláris vezetékot kell használni a vezetékes vezérlő és a fő egység (a vezetékes vezérlőhöz közvetlenül csatlakoztatott beltéri egység) csatlakoztatásához. Más egységek pedig a beltéri egységektől függően 2 vagy 3 darab poláris vezetéken keresztül csatlakoznak a fő egységhez. Kérjük, kövesse a megfelelő beltéri egység telepítési útmutatójában található utasításokat. Váltóáramú motoregységeknél csatlakoztassa a B&C2 vezetékot; egyenáramú motoros egységekhez csatlakoztassa az A & B & C 3 vezetékkel.

2. Egyéni vezérlés a B ábra szerint: Egy vezetékes vezérlő egy beltéri egységet vezérel, és a beltéri egység 3 darab poláris vezetéken keresztül csatlakozik a vezetékes vezérlőhöz.

3. Két vezetékes vezérlő vezérli az egyik beltéri egységet a C. ábrán látható módon. A vezetékes vezérlők egyike beállítható fő vezetékes vezérlőként, a másik pedig al vezetékes vezérlőként. A Fő és az al vezetékes vezérlők, valamint a beltéri egységekhez csatlakozó vezetékes vezérlők közötti kapcsolathoz 3 darab poláris vezeték szükséges.

# Vezetékes Vezérlő Bekötési Útmutató

## Kommunikációs kábelezés

Kommunikációs kábelezés hossza (m/láb)	Kábelezés méretei
<100m/328 láb	0.3 mm <sup>2</sup> x3 magos árnyékolt vezeték (22 AWG, 3 vezeték)
≥100m/328 láb és <200m/656 láb	0.5 mm <sup>2</sup> x3 magos árnyékolt vezeték (20 AWG, 3 vezeték)
≥200m/656 láb és <300m/984 láb	0.75 mm <sup>2</sup> x3 magos árnyékolt vezeték (18 AWG, 3 vezeték)

### Megjegyzés:

- A kommunikációs vezeték árnyékolt lapjának egyik oldalát földelni kell.
- A kommunikációs vezeték teljes hossza nem haladhatja meg a 300 métert.

## Vezérlő Telepítése

1. Először is távolítsa el a felső tokot az alsó tokból.

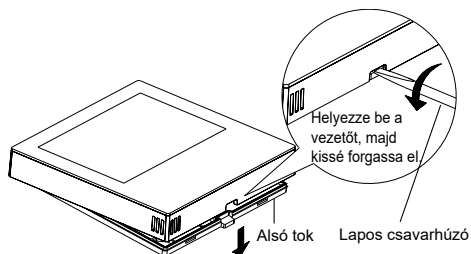

# Vezetékes Vezérlő Bekötési Útmutató

2. Vezesse át a kommunikációs kábelt a hátlapon lévő lyukon.

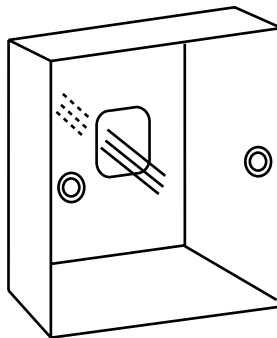
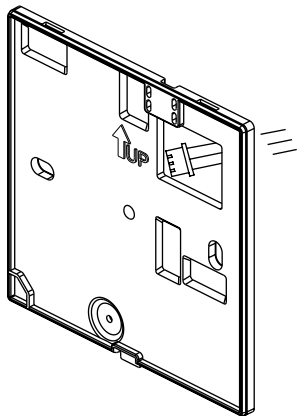

3. Rögzítse a hátlapot a tartóhoz. Ezután csatlakoztassa a kommunikációs kábelt a vezetékes vezérlő CON1 portjához. Végül helyezze a vezetékes vezérlő előlapját a hátlapra a telepítés befejezéséhez.

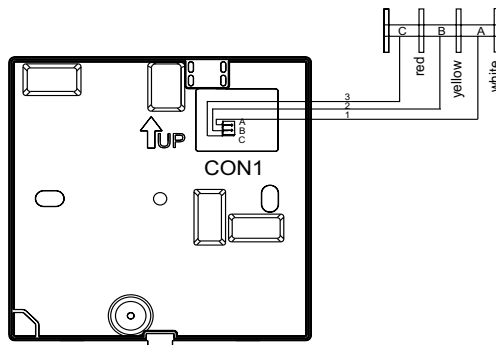
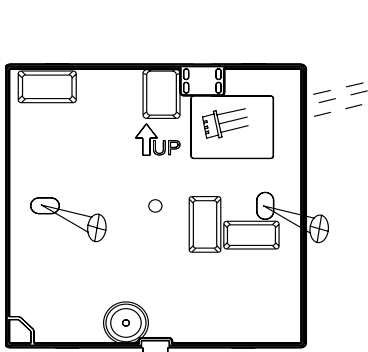



Qingdao Haier Air Conditioner Electric Co.,Ltd.

Haier Industrial Park,Qianwangang Road,Eco-Tech Development Zone,Qingdao 266555,  
Shandong,P.R.C.